

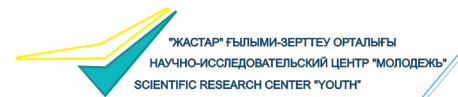

Қазақстан Республикасы  
Дін істері және азаматтық  
қоғам министрлігі



"ЖАСТАР" ҒЫЛЫМИ-ЗЕРТТЕУ ОРТАЛЫҒЫ  
НАУЧНО-ИССЛЕДОВАТЕЛЬСКИЙ ЦЕНТР "МОЛОДЕЖЬ"  
SCIENTIFIC RESEARCH CENTER "YOUTH"



Қазақстан Республикасының  
Туңғыш Президенті -  
Елбасының кітапханасы

**«БОЛАШАҚ МАМАНДЫҚТАРЫ: Y, Z ҰРПАҚТАРЫ ҚАНДАЙ БАҒЫТҚА ДАЙЫН БОЛУЫ КЕРЕК?»**

**ЖАСТАРДЫҢ ӨЗЕКТІ МӘСЕЛЕЛЕРІ БОЙЫНША ШЕТЕЛДІК  
САРАПШЫЛАРДЫҢ ҚАТЫСУЫМЕН  
РЕСПУБЛИКАЛЫҚ ҒЫЛЫМИ-ПРАКТИКАЛЫҚ КОНФЕРЕНЦИЯСЫНЫҢ  
МАТЕРИАЛДАРЫ**

## **МАТЕРИАЛЫ**

**РЕСПУБЛИКАНСКОЙ НАУЧНО-ПРАКТИЧЕСКОЙ КОНФЕРЕНЦИИ  
ПО АКТУАЛЬНЫМ ВОПРОСАМ  
МОЛОДЕЖИ С УЧАСТИЕМ ЗАРУБЕЖНЫХ ЭКСПЕРТОВ**

**«ПРОФЕССИИ БУДУЩЕГО: К ЧЕМУ ГОТОВИТЬСЯ ПОКОЛЕНИЯМ Y, Z?»**

## **MATERIALS**

**OF THE REPUBLICAN SCIENTIFIC AND PRACTICAL CONFERENCE  
ON CURRENT ISSUES OF YOUTH WITH  
THE PARTICIPATION OF THE FOREIGN EXPERTS**

**«FUTURE PROFESSIONS: WHAT Y, Z GENERATION SHOULD BE PREPARED TO?»**

**АСТАНА, 2018 ЖЫЛҒЫ 27 СЭУІР**





Қазақстан Республикасы  
Дiн iстерi және азаматтық  
қоғам министрлігі



**«Болашақ мамандықтары:  
Y, Z ұрпақтары қандай бағытқа дайын болуы керек?»  
жастардың өзекті мәселелері бойынша  
шетелдік сарапшылардың қатысуымен  
республикалық ғылыми-практикалық конференцияның  
МАТЕРИАЛДАРЫ**

**МАТЕРИАЛЫ**  
*республиканской научно-практической конференции  
по актуальным вопросам молодежи  
с участием зарубежных экспертов*  
**«Профессии будущего: к чему готовится поколениям Y, Z?»**

**MATERIALS**  
*of the Republican Scientific and Practical Conference  
on current issues of youth with  
the participation of the foreign experts*  
**«Future professions: what Y, Z generation should be prepared to?»**

**Астана, 2018**

УДК 378: 330  
ББК 74.58:65.24  
П 84

**Главный редактор:**  
**Калиев Т.Б.**, кандидат политических наук

**Редакционная коллегия:**  
**Кайдарова А.С.**, доктор политических наук  
**Каримова Ж.К.**, доктор PhD социологии  
**Ашимханова Д.Э.**, доктор PhD социологии  
**Мусатаева Ф.М.**, докторант PhD культурологии  
**Окасова Г.Е.**, магистр социологии

П 84

«Профессии будущего: к чему готовиться поколениям Y, Z?». Материалы республиканской научно-практической конференции по актуальным вопросам молодежи с участием зарубежных экспертов / *Под ред.* Т.Б. Калиева. – Астана: НИЦ «Молодежь», 2018. – 292 с.

Материалы подготовлены по итогам проведения по заказу Министерства по делам религий и гражданского общества Республики Казахстан 27 апреля 2018 года республиканской научно-практической конференции по актуальным вопросам молодежи с участием зарубежных экспертов «Профессии будущего: к чему готовиться поколениям Y, Z?».

В сборнике докладов рассмотрены актуальные вопросы молодежи, проблемы трудоустройства, вопросы занятости и развития рынка труда, перспективных профессий, вопросы футурологии и современные тренды материально-технического прогресса и др.

Материалы могут представлять интерес для научно-исследовательских организаций, организаций образования, экспертов в сфере государственной молодежной политики, футурологии, представителей международных организаций.

Авторы опубликованных материалов несут ответственность за их содержание, надлежащее оформление, достоверность приведенных статистических и иных данных.

УДК 378:330  
ББК 74.58: 65.24

**ISBN 978-601-7857-34-9**

© «Жастар» ғылыми-зерттеу орталығы, 2018  
© Научно-исследовательский центр «Молодежь», 2018  
© Scientific-Research Center «Youth», 2018

## СОДЕРЖАНИЕ

|                                                                                                                                                                                                                                               |     |
|-----------------------------------------------------------------------------------------------------------------------------------------------------------------------------------------------------------------------------------------------|-----|
| Приветственное слово Министра по делам религий и гражданского общества Республики Казахстан Д.А. Калетаева.....                                                                                                                               | 6   |
| Орсариев А.А. Новый человеческий капитал в условиях четвертой промышленной революции.....                                                                                                                                                     | 9   |
| Нургалиева М.М. Человек среди машин: возможности новой генерации пост-миллениумов и вызовы четвертой промышленной революции.....                                                                                                              | 12  |
| Кожаметов А.Б. Навыки будущего (Y, Z): к чему готовиться университетам?.....                                                                                                                                                                  | 15  |
| Судаков Д.А. Навыки будущего. Что нужно уметь в новом, сложном мире?.....                                                                                                                                                                     | 22  |
| Bacalso M.C. Work-integrated learning: co-operative education, internships (and everything in between).....                                                                                                                                   | 25  |
| Нурбек С. Мегатренды, влияющие на рынок труда и системы образования.....                                                                                                                                                                      | 30  |
| Байгулунова Д.Д. Роль WORLDSKILLS в кадровом обеспечении промышленного роста.....                                                                                                                                                             | 34  |
| Аргандыков Д.Р. Развитие рынка труда в свете требований новой экономики.....                                                                                                                                                                  | 37  |
| Канагатова А.М. Университеты – обучение: прошлое, настоящее, будущее.....                                                                                                                                                                     | 42  |
| Косназаров Д. Б. Поколение Z: а это лечится?.....                                                                                                                                                                                             | 46  |
| Кадирова А.Ш. Мнение подростков и молодежи в отношении трудоустройства и связанных с ним сфер (результаты 2-го национального онлайн опроса молодых людей (20 июля – 20 сентября 2017 год).....                                                | 48  |
| Мажитова А.Б. Поколение Y Центральной Азии: образование как жизненный приоритет.....                                                                                                                                                          | 53  |
| Абетова З.Т., Кудеринов А., Толеу Т., Кисаева А., Алдияров М. Поколение Z: поведенческие паттерны и практики.....                                                                                                                             | 57  |
| Авазов К.Х., Джумаев М., Айтбоев Д. Глобальная информатизация социального пространства и интенсификации террористических угроз.....                                                                                                           | 67  |
| Айгужинова Г.З., Альжанова О.А., Темиргалиева С.Е. Балалар денсаулығы үшін дамытушы қоршаған ортаны ұйымдастыру.....                                                                                                                          | 71  |
| Алмазұлы А.Б. Тарихи тұлғалар - заманауи жастардың идеалы.....                                                                                                                                                                                | 74  |
| Асаубаева А.К., Қаныбекова С.М. Жастардың рухани адамгершілік мәдениетін жоғарылату – болашақ кепілі.....                                                                                                                                     | 80  |
| Аскарова А.К. Адами капитал – болашақтың кепілі.....                                                                                                                                                                                          | 84  |
| Ахметова Э.К., Айтуреев М.Ж., Жакипбаев Б.Е. Обучение в магистратуре в рамках ГПНИР-2 как новая форма занятости опережающего образования и новой индустриализации в контексте возможности получения пеношлакоситалла порошковым способом..... | 89  |
| Ашимханова Д.Э., Калдыбаева О.В. Трудоустройство казахстанской молодежи: барьеры и возможности (по результатам социологического исследования).....                                                                                            | 93  |
| Аюпова Р.Р, Султабаева Г.М. Отношение молодых людей к труду, к будущей профессии и понимание конкурентоспособности.....                                                                                                                       | 99  |
| Байденов Ж.М. Мектепке дейінгі кезеңде ес үрдісін дамыту жолдары.....                                                                                                                                                                         | 104 |
| Бауыржанова Т.Б. Data Mining – деректі интеллектуалды талдаудың әлеуеті.....                                                                                                                                                                  | 108 |
| Баянбекова А.В. Особенности политической социализации в волонтерском движении.....                                                                                                                                                            | 113 |
| Бейсенбаев О.Т. «Жібек жолы» бойындағы білім саласындағы ынтымақтастық мәселелері.....                                                                                                                                                        | 117 |
| Ерғали А. Жаһандық проблемалар және болашақта сұранысқа ие болатын мамандықтар.....                                                                                                                                                           | 123 |
| Кайдарова А.С., Балаева А.Г. Семейные ценности современной молодежи Казахстана (по итогам социологического исследования).....                                                                                                                 | 128 |

|                                                                                                                                                         |     |
|---------------------------------------------------------------------------------------------------------------------------------------------------------|-----|
| Камалқызы Ж. Жастар тәрбиесінің негізі ұлттық код .....                                                                                                 | 143 |
| Каримова Ж.К. Гендерная футурама профессий будущего.....                                                                                                | 155 |
| Комарова Д.Т., Абиляшева А. Рухани - адамгершілік тәрбиенің мәні.....                                                                                   | 159 |
| Куанышбаева А.О., Куанышбаева С.О. Образование в современном мире: духовно-нравственные идеалы поколений Y и Z.....                                     | 163 |
| Куанышбаева С.О., Адилханова Х.Ы. Новая форма занятости: дистанционная работа по законодательству Республики Казахстан.....                             | 166 |
| Куанышбаева С.О., Джунисов Р.М. Правовые основы банковской электронной деятельности в Республике Казахстан.....                                         | 169 |
| Кулумбетова Д. Жұмыссыздық әлеуметтік-экономикалық құбылыс.....                                                                                         | 172 |
| Мирханова А.Ж., Камешова Д.Н., Мубаракқызы Б. Профессии будущего.....                                                                                   | 176 |
| Mukanova S.K., Dinislam B.B. Global Positioning System: a new Opportunity in Human Life Logging System.....                                             | 183 |
| Муканова С.К., Борангали Д.К., Алгоритм применения нейронной сети Хопфилда для увеличения емкости ассоциативной памяти.....                             | 190 |
| Муравьева О., Мангишева У., Резвушкина Т.А. Карагандинская молодежь: поколенческий анализ ценностных ориентаций.....                                    | 200 |
| Муратова Р.А. Нравственно-идеологические аспекты современных поколений.....                                                                             | 208 |
| Муроджонов Х.М., Медеубеков Т.Ш. Моя будущая профессия. Профессия сегодняшнего дня.....                                                                 | 212 |
| Николаева О.В., Калиев Т.Б. Проблемы трудовой мотивации казахстанской молодежи и пути их решения.....                                                   | 215 |
| Окасова Г.Е., Касымбеков А.М. Профессиональная идентичность молодежи Казахстана и фактор выбора специальностей.....                                     | 218 |
| Оңайбек П.Е. Қазақстандағы робототехника саласы.....                                                                                                    | 222 |
| Отар Э.С. Востребованные и невостребованные профессии Казахстана: мнение молодежи Астаны.....                                                           | 226 |
| Рысбекова Ш.С., Рысбекова Г.Е. Исследовательская работа студента как потребность времени.....                                                           | 233 |
| Сапарова Д.Р., Канагатов А.М. Ценности фиджитал поколения: культурологический ракурс.....                                                               | 238 |
| Сулейменова А.Э. Дидактические возможности прессы в формировании условий для непрерывного образования в Казахстане.....                                 | 244 |
| Ташанов А.Д. Система государственной власти и управления в Узбекистане.....                                                                             | 249 |
| Тесленко А.Н. Профессиональная социализация казахстанской молодежи: проблемы и тенденции.....                                                           | 255 |
| Токенова А. Профессии будущего: к чему готовиться поколениям Y, Z?.....                                                                                 | 262 |
| Толегенов Е.Б. Развитие «зеленых технологий» через обучение «зеленым навыкам»: зарубежный опыт и отечественные перспективы.....                         | 266 |
| Тусупова Г.К., Сманкулова А., Кайназар А. К вопросу о роли молодого поколения в решении проблем пожилых людей в современном казахстанском обществе..... | 277 |
| Хамит А.Д., Тилеукулова А.М. «Серпін-2050» болашақ мамандықтарды даярлаудағы рөлі.....                                                                  | 281 |
| Шөменова А.М. Мамандықтың бәрін жақсы тандай білсең.....                                                                                                | 285 |
| Шинкаренко Е.А. Образовательные и профессиональные траектории молодежи.....                                                                             | 289 |
| Эсентұраева С.А., Алашабаева Ұ.Н. Менің мақсатым – жүректерді ояту.....                                                                                 | 297 |

*ВСТУПИТЕЛЬНЫЕ СЛОВА И ПРИВЕТСТВИЯ  
УЧАСТНИКАМ КОНФЕРЕНЦИИ*

**Приветственное слово  
Министра по делам религий и гражданского общества  
Республики Казахстан  
Д.А. Калетаева**

Уважаемые участники конференции!

Уважаемые гости!

От имени Министерства по делам религий и гражданского общества приветствую вас на открытии республиканской научно-практической конференции.

Тема мероприятия является актуальной в контексте стремительного развития человечества.

Наступило время глобальной модернизации, мир вступает в эпоху четвертой промышленной революции. Современные технологии вносят значимые изменения в структуру экономики.

Одним из наиболее важных ресурсов модернизации на сегодняшний день является молодежь. Роль молодежи в социально-политической и экономической жизни общества неоспорима. Многие резонансные события как на локальном, так и на глобальном уровне носят характер так называемого youthquake – значительных культурных, политических или социальных изменений, возникающих под влиянием молодежи.

Как отметил Глава государства Нурсултан Назарбаев в Послании народу Казахстана от 10 января 2018 года, «Новый технологический уклад кардинально меняет то, как мы работаем, реализуем свои гражданские права, воспитываем детей».

Мировая практика показывает, что экономический рост сопровождается увеличением социальных ожиданий в обществе, способствует формированию поколения инфантильных граждан.

Зачастую у молодежи возникают сложности в вопросах социализации, что по мнению экспертов, обусловлено трудностями адаптации к новым социально-экономическим условиям.

Вместе с тем, можно с уверенностью сказать, что одной из мегатенденций современности является расширение индивидуальных возможностей молодых людей.

Сегодня для казахстанской молодежи созданы хорошие возможности для получения качественного образования, саморазвития, изучения иностранных языков, что открывает новые горизонты развития перед ней. В свое время известный деятель Нельсон Мандела говорил, что образование – великое средство развития личности.

В условиях глобализации конкурентоспособность, культ знания и прагматизм выступают одними из главных факторов модернизации. Об этом говорит Президент Н.А. Назарбаев в своей Программной статье «Взгляд в будущее: модернизация общественного сознания».

Качественное образование, высокий уровень функциональной грамотности, профессионализма, предполагающего овладение системой ключевых компетенций, позволят молодежи быть конкурентоспособной и востребованной на рынке труда.

Результаты опросов (НИЦ «Молодежь», 2017) показали, что в число главных качеств, которыми должна обладать молодежь для достижения успеха в жизни, входят обязательное наличие хорошего образования, высокой профессиональной квалификации, знание трех языков – государственного, русского и иностранного.

Среди наиболее популярных специальностей: юриспруденция (6,3 %), экономика (6,2 %), медицина (6,2 %), финансы (5,5 %), транспорт (5 %), филология (4,8 %) информационные технологии (4,3 %) и другие.

Выбор казахстанской молодежи в целом совпадает с востребованными профессиями в Европе и США, где в лидерах – врачи (высокотехнологичные специалисты или специалисты узкого профиля), инженеры, юристы, разработчики программного обеспечения, маркетологи.

Первостепенным мотивом при выборе специальности для 23,3 % опрошенной молодежи является получение профессиональной квалификации, почти каждый пятый ориентируется на возможность трудоустройства после получения специальности. Третью позицию занимают высокие доходы в будущем – 17,1 %. Далее следуют возможность профессионального роста, наличие творческой составляющей в процессе трудовой деятельности, советы родителей, родных и знакомых.

Вместе с тем, современные реалии диктуют необходимость долгосрочных прогнозов по перспективным профессиям.

Наблюдатели отмечают, что в большинстве своем молодые люди не совсем осознанно выбирают профессии. Именно здесь государство должно приходить на помощь. Важно построить системную работу по изучению перспективных профессий и потребностей рынка, а главное доводить эти сведения до каждого выпускника заранее.

Особое место также занимает и качественная профориентационная работа. Думаю, что по данному вопросу более детально скажут мои коллеги из министерств образования и науки, труда и социальной защиты населения.

В марте текущего года Главой государства озвучены пять социальных инициатив, большей частью направленные на улучшение социального положения молодежи.

Так, выделение дополнительных 20 тысяч образовательных грантов, строительство студенческих общежитий на 75 тысяч мест упростит доступ молодежи к получению высшего образования, а также позволит решить вопрос жилья для студентов.

Как известно, инвестиции в человеческий капитал, и в частности, в образование, являются ключевым залогом успешного общественного и экономического роста любой страны.

По оценкам экспертов, нынешние молодые люди готовы трудиться усерднее и больше своих предшественников. Они уверены, что справятся с несколькими работами, легко найдут новую работу в случае потери места, готовы непрерывно совершенствовать свои навыки.

Молодость не любопытна ко всему, что ассоциируется у нее со вчерашним днем.

Нынешнее время – это время активных, креативных, самомотивированных молодых людей, быстро адаптирующихся под новые условия жизни. Поэтому в силу своей восприимчивости ко всему новому, адаптивности к жизненным переменам, творческой интеллектуальной энергии и готовности к социально активной деятельности, молодежь должна стать проводником и ускорителем внедрения в практику новых идей, инициатив и технологий.

А мы со своей стороны приложим все необходимые усилия для обеспечения достойных условий развития и социализации молодежи и для наиболее полной реализации ее потенциала.

Уверен, что сегодня будут содержательные доклады и интересные дискуссии, а выработанные рекомендации – востребованы на практике. Хотелось бы, чтобы в

сегодняшней дискуссии приняли активное участие не только ученые и эксперты, но и сами молодые люди, так как для нас очень важно услышать мнение и голос молодежи!



## ПЛЕНАРНОЕ ЗАСЕДАНИЕ

**Орсариев А.А.**  
Ответственный секретарь  
Министерства образования и науки  
Республики Казахстан,  
доктор политических наук.

### НОВЫЙ ЧЕЛОВЕЧЕСКИЙ КАПИТАЛ В УСЛОВИЯХ ЧЕТВЕРТОЙ ПРОМЫШЛЕННОЙ РЕВОЛЮЦИИ

Данную презентацию я хотел бы начать с описания системы образования Республики Казахстан. На данном слайде вы можете увидеть, количество образовательных организаций, педагогических работников и число обучающихся на каждом из этапов образовательной системы. В общей сложности образовательная система охватывает около 5 миллионов наших граждан, и мы вместе отвечаем за развитие человеческого потенциала, а также навыков, умений и компетенций, которые будут нужны в 21 веке и конкретно для поколений Y и Z (см.Рис.1).

*Рисунок 1. Численность педагогических работников, организаций образования и контингент по уровням образования.*

### СИСТЕМА ОБРАЗОВАНИЯ

|                                                  | 18 745<br>ОБРАЗОВАТЕЛЬНЫХ<br>ОРГАНИЗАЦИЙ | 4 952 182<br>ОБУЧАЮЩИХСЯ                                      | 535 184<br>ПЕДАГОГИЧЕСКИХ<br>РАБОТНИКОВ |
|--------------------------------------------------|------------------------------------------|---------------------------------------------------------------|-----------------------------------------|
| ДОШКОЛЬНОЕ<br>ВОСПИТАНИЕ И ОБУЧЕНИЕ              | 9 828                                    | 862 305 <small>3-6<br/>ЛЕТ</small>                            | 90 671                                  |
| СРЕДНЕЕ ОБРАЗОВАНИЕ                              | 7 409                                    | 3 050 770 <small>6-17<br/>ЛЕТ</small>                         | 334 205                                 |
| ОХРАНА<br>ПРАВ ДЕТЕЙ                             | 166                                      | 13 937                                                        | 6 598                                   |
| ТЕХНИЧЕСКОЕ И<br>ПРОФЕССИОНАЛЬНОЕ<br>ОБРАЗОВАНИЕ | 824                                      | 489 198 <small>16-20<br/>ЛЕТ</small>                          | 42 513                                  |
| ВЫСШЕЕ И<br>ПОСЛЕВУЗОВСКОЕ<br>ОБРАЗОВАНИЕ        | 130                                      | 534 421 <small>17-22<br/>ЛЕТ</small>                          | 38 212                                  |
| НАУКА                                            | 383                                      | 1 551 <small>(В РАМКАХ ГРАНТОВОГО<br/>ФИНАНСИРОВАНИЯ)</small> | 22 985                                  |

На следующем слайде указана приблизительная эффективность системы образования. Средняя зарплата при наличии только среднего образования составляет около 32 353 тг., выпускники колледжей (ТиПО) получают в среднем 57 263 тг., далее средняя зарплата выпускников высших учебных заведений 101 305 тг. По статистике в среднем по стране зарплата составляет 150 000 тг. По данной диаграмме

можно увидеть, как работодатели оценивают каждый из уровней системы образования. (см. График 1).

График 1. Эффективность системы образования и науки.



Далее, я хотел бы задать один простой вопрос, насколько востребованы такие профессии, как телетайпист, оператор-телефонист, секретарь-машинист? Многие сидящие в зале возможно даже и не слышали о таких профессиях, хотя когда-то данные профессии были очень востребованы. По информации Клауса Шваба, 47 % рабочих мест подвержены риску автоматизации в течении двух следующих десятилетий. Появились 3D сканеры и принтеры для строительства домов, производства деталей и еды, запустили серийное производство беспилотных автомобилей. В связи с этим мы должны знать, как будет меняться мир в тех или иных сферах и какие навыки и умения будут востребованы в будущем и учитывая все знания производить реформы нашей системы образования.

Если мы возьмем периодизацию Клауса Шваба и других признанных экспертов, то человечество прошло ряд важных периодов революций. Первый кардинальный сдвиг в образе жизни человека – переход от собирательства к земледелию – произошел десять тысяч лет назад благодаря одомашниванию животных. Аграрная революция была построена на соединении силы животных и людей в целях обеспечения производства, транспортировки и коммуникации. После аграрной революции последовал ряд промышленных революций, начавшихся во второй половине XVIII века.

Первая промышленная революция длилась с 1760-х по 1840-е годы. Ее пусковым механизмом стало строительство железных дорог и изобретение парового двигателя, что способствовало развитию механического производства. Основные навыки и умения лидера в этот период:

- Использовать инженерию, механизмы, работающие на пару;
- Находить и использовать сырьевые ресурсы (металлы, уголь и т.д.);
- Понимание географии и работы международных предприятий.

Вторая промышленная революция, начавшаяся в конце XIX и продлившаяся до начала XX века, обусловила возникновение массового производства благодаря распространению электричества и внедрению конвейера.

Навыки и умения лидера второй промышленной революции:

- Использовать динамо-машины, генераторы, трансформаты, токарные и фрезерные станки, устраивать работу по конвейерному принципу;
- Понимание и использование традиционных источников энергии;
- Понимание финансовых и инвестиционных процессов.

Третья промышленная революция началась в 1960-х годах. Обычно ее называют компьютерной или цифровой революцией, так как ее катализатором стало развитие полупроводников, использование в шестидесятых годах прошлого века больших ЭВМ, в 70-80 годах – персональных компьютеров и сети Интернет в 90-х.

Навыки и умения лидера третьей промышленной революции:

- Использовать транзисторы и полупроводники;
- Делать компьютеры и компьютерные программы;
- Знание иностранных языков и, прежде всего, английского.

Однако четвертая промышленная революция связана не только с умными и взаимосвязанными машинами и системами. Ее спектр действия значительно шире. Одновременно возникают прорывы в самых различных областях: интернет и социальные сети стали инструментом промышленного, социального и политического маркетинга, базы данных и информация все больше связываются между собой, появляются криптовалюты, роботизация и автоматизация охватывают все новые сферы жизни и становятся альтернативой человеческому труду, искусственный интеллект эффективно и успешно подстраивается под потребности людей, 3D печать, новые материалы и беспилотные транспортные средства существенно изменяют традиционную индустрию и оборонную промышленность, освоение космоса начало приобретать коммерческий характер (проект спейсекс по бесплатному интернету на весь мир). Предприниматели, масштабирующие бизнес на весь мир через интернет, цифровые технологии и гаджеты, получают рост в тысячи процентов и выходят на первые позиции Forbes. Развитие компаний от идеи до единорога (1 млрд. долл.) становится возможным за 5-10 лет. Для достижения выручки в 1 млрд. долл. Facebook потребовалось 6 лет, Google – 5 лет, сервис интернет торговли Alibaba за 1 день совершил сделки на 14 млрд. долл.

**Основные навыки лидера в период четвертой промышленной революции:**

- Управлять информацией – быстро читать и критически осмысливать, находить в ней нужное, программировать, позиционироваться в соцсетях, разбираться в интернете вещей – покупать, продавать, оказывать услуги;
- Умение разбираться в технологиях трех измерений:
  - 1) физического – 3D-принтинг, беспилотные транспортные средства, робототехника;
  - 2) биологического – химия крови, эксперименты с генами, хромосомами, нейросетями;
  - 3) цифрового – интернет вещей, платформы, блокчейн, криптовалюты, юберизация.
- Привлекать финансирование на свои идеи и проекты;
- Использовать масштабирование на планетарный уровень.

**Нургалиева М.М.**  
Заместитель директора  
Казахстанского института стратегических исследований  
при Президенте Республики Казахстан,  
кандидат политических наук

## **ЧЕЛОВЕК СРЕДИ МАШИН: ВОЗМОЖНОСТИ НОВОЙ ГЕНЕРАЦИИ ПОСТ-МИЛЛЕНИУМОВ И ВЫЗОВЫ ЧЕТВЕРТОЙ ПРОМЫШЛЕННОЙ РЕВОЛЮЦИИ**

Современный мир очень динамичен и полон изменений. В результате повсеместного внедрения новых технологий, в ближайшем будущем ожидается значительное изменение социально-трудовых отношений. Люди будут работать в более тесном взаимодействии с машинами. В результате «индустрии 4.0» ожидается повышение гибкости производства, минимизирование человеческого фактора в производстве.

Кроме того, «Индустрия 4.0» предполагает образование модели трудовых отношений, при которой производственные и непроизводственные части организации будут взаимосвязаны. Эта модель предъявляет совершенно иные требования к владельцам рабочих мест, которые заинтересованы в увеличении производительности труда и сокращению производственных затрат.

Сегодня мы видим, что общемировыми трендами становится повсеместное внедрение автоматизированных систем, роботов, иных высокотехнологичных продуктов программных обеспечений, способных заменить человеческий труд.

При этом скорость обработки информации выходит на первое место, и мегатренды XXI века находят всё большие масштабы применения. Единственным ключом к успеху и конкурентоспособности государства является адаптация к новым вызовам и человеческий капитал как это генеральное ядро данной адаптации.

Глава государства Н.А. Назарбаев неоднократно в своих посланиях указывал на то, что именно человеческие ресурсы являются основой модернизации казахстанского общества.

Президент страны очень трепетно относится к молодому поколению, её подготовке и решению актуальных проблем. Такое внимание объясняется тем, что четверть экономически активного населения в Казахстане составляет молодёжь в возрасте от 15 до 28 лет – это 2,2 млн. человек.<sup>1</sup>

Подготовка прогрессивного человеческого капитала, молодёжи в условиях «индустрии 4.0» является одной из тактических прерогатив внутренней государственной политики.

Это подтверждается тем, среди озвученных Президентом социальных инициатив обозначено решение актуальных вопросов по повышению доступности и качества высшего образования и улучшению условий проживания студенческой молодёжи.

Н.А. Назарбаев объявил о выделении дополнительных 20 тысяч государственных образовательных грантов, 11 из которых будут распределены по техническим специальностям. Президент в своей речи указал, что данные гранты позволят увеличить количество ИТ-специалистов, инженеров, робототехников, nano-технологов.

Сегодня в Казахстане по техническим наукам и специальностям по образовательным грантам обучаются 13 594 студента, из которых 1030 обучается по

---

<sup>1</sup> КИСИ: «Современные состояние рынка труда в Казахстане».

специальности «Информационные технологии». Учитывая, что цифровой блок технологии развиваются с геометрической прогрессией, данная президентская инициатива – своевременный шаг.

Вместе с развитием технологий из года в год растёт роль поколений миллениалов (Y, 1980-1995 гг.) и поколения пост-миллениалов (Z, 1995-2010 гг.). Это именно те поколения, которые будут жить в новой эпохе развития человечества. Данным поколениям присущи свои характерные стереотипные ментальные парадигмы, ценности жизни.

Между поколениями Y (1980-1995 гг.) и X (1961-1980 гг.) существует незначительная разница. Представители поколения Y предпочитают оставаться мобильными, и работа это один из приоритетов в жизни, но не самый главный.

Для поколения X (1961-1980 гг.), поколения, которое застало эру «до-интернета» профессионализм, карьера и независимость наиболее характерные ценности и идеалы в жизни.

В свою очередь, миллениал (Y, 1980-1995 гг.) часто желает получить признание, и вместе с тем, он отрицательно относится к чрезмерной бюрократии, предпочитая минимальные правила и прозрачность в делах.

Ценности поколения Y незначительно отличаются в разных странах из-за отличающихся исторических событий в развитии стран. В Казахстане, к примеру, наблюдается значительный контраст в социальном поведении поколения Y по сравнению с развитыми странами. Казахстанский миллениал более оптимистичен и смотрит с уверенностью в будущее, но в тоже испытывает социальную незащищённость.<sup>2</sup> Такая социальная незащищённость – следствие исторических событий, повлиявших на сознание, и вызывающих у поколения Y определённые опасения вокруг мировых конфликтов. Вследствии таких опасений, миллениалы в Казахстане предпочитают стабильную работу с полной занятостью дающая чувство защищённости. Иными словами, миллениалы в Казахстане менее мобильны, чем представители данного поколения в развитых странах.

Пост-миллениалы (Z, 1995-2010 гг.) значительно отличаются от представителей других поколений. Представители данного поколения многими исследователями описываются, как «стремящиеся усовершенствовать производственные технологии», обрабатывать и оцифровывать информацию.

Данное поколение часто называют поколением Google, ввиду того, что представители этого поколения проводят много времени в интернет и предпочитают получать знания и информацию в цифровом виде. Пост-миллениал часто бывают филантропами и забота об окружающей среде одна из главных ценностей.

В силу обозначенных условий, наша система образования должна быть скорректирована под специфику поколенческих дифференциаций и ориентирована на достойное, полноценное и конструктивное развитие человеческих ресурсов поколения Z (1995-2010 гг.). Как отметил Глава государства, в эпоху новых вызовов стране понадобятся гуманитарные специалисты «понимающие современность».

Подводя итоги, стоит сказать, что реализуемые в Казахстане стратегические программы направлены на решение проблем именно поколений Y и Z. Миллениумы (1980-1995 гг.) и пост-миллениумы (1995-2010 гг.) станут главными драйверами судьбы нашей страны в будущем. И если говорить о профессиях «завтрашнего дня», то молодёжи необходимо постоянно находиться в поисках новых знаний, овладевать новыми навыками, оптимистично смотреть в будущее. Это позволит им мобильно и результативно ориентироваться в современном мире, полном непрерывно

<sup>2</sup> <https://www2.deloitte.com/kz/ru/pages/about-deloitte/articles/2017/millennialsurvey.html>  
<http://journals.vstecb.cz/wp-content/uploads/2017/02/The-Current-Generations-The-Baby-Boomers.pdf>

меняющихся рисков и социально-экономических вызовов. Тандем поколения Y и поколения Z станет творческой платформой изыскания конструктивных выходов из тех глобальных проблем, решение которых предыдущие поколения пока не нашли.

## НАВЫКИ БУДУЩЕГО (Y, Z): К ЧЕМУ ГОТОВИТЬСЯ УНИВЕРСИТЕТАМ?

Поскольку речь идет о поколениях Y, Z, я хотел бы дать их описание и в то же время сказать, что зачастую мы берем модные, красивые слова, которые в принципе правильно описывают западное видение западной экономики, западной культуры. Можно ли вот так вот параллельно переносить это к нашей культуре? Для меня это большой вопрос. Например, вопрос такой: если речь идет о том, что поколение Z уже выросло, уже на подходе, то возможно у нас это не поколение Z, поскольку мы живем в других странах? Возможно, передовая часть молодежи, владеющая английским языком?! Может быть, но так как основная часть не говорит на английском языке, этот перенос должен быть очень осторожный. Соответственно, университеты тоже должны готовиться к тому, что на учебу придет поколение Z.

Если говорить о поколении Z, то молодежь обладает более развитым набором цифровых компетенций. Значит нужно вносить изменения в учебную программу. Тогда цифровая грамотность становится приоритетом не только для IT-университетов. Сегодня любой университет по IT должен быть номер один.

Если поколение Z склонно часто менять не только работодателей, но и сферы деятельности, тогда нужно внедрять предпринимательский подход в университетах. Необходимо менять мышление студента, подход к профессии. Сегодня нет уверенности, что студент всю жизнь будет работать именно в той сфере, в которой он получал образование, возможно через определенное количество лет эта профессия умрет или он сам поменяет специализацию, поскольку молодые люди, поступая в учебные заведения не очень профессионально выбирают направления, так как зачастую не представляют, чем именно хотели бы заниматься в будущем.

Поколение Z не доверяет чужому опыту, значит необходимо вносить изменения в государственный стандарт образования: практика должна быть не один раз, а несколько раз за время обучения.

Поколение Z – это индивидуалист, которому тяжело работать в команде, тогда нужен предмет «Проектный менеджмент», в котором работа в команде является основным текущим моментом и человек должен привыкать работать в команде для достижения результата.



То есть развитие личности становится более важным, приоритетным, чем получение профессии. Основная задача системы образования сегодня не столько обучить профессиональным навыкам, а сколько подготовить к жизни, карьере. Для этого необходимо обучение новым навыкам, новые преподаватели, новые методы обучения.

Согласно данным экспертов Всемирного экономического форума, 10 навыков, которые будут востребованы в 2020 году включают:

1. Комплексное решение проблем;
2. Критическое мышление;
3. Креативность;
4. Умение управлять людьми;
5. Взаимодействие с людьми;
6. Эмоциональный интеллект;
7. Формирование собственного мнения и принятие решений;
8. Клиентоориентированность;
9. Умение вести переговоры;
10. Когнитивная гибкость ума

Вместе с тем, навыки 2015 года включали в себя:

1. Комплексное решение проблем;
2. Взаимодействие с людьми;
3. Умение управлять людьми;
4. Критическое мышление;
5. Умение вести переговоры;
6. Контроль качества;
7. Клиентоориентированность;
8. Формирование собственного мнения и принятие решений;
9. Активное слушание;
10. Креативность.

С одной стороны, я считаю, что от навыков 2015 года нам еще уходить рано, так как наша экономика еще не достигла мирового уровня, но в тоже время университетам необходимо готовиться, так как абитуриенты, поступившие в этом году закончат через 4-6 лет, значит в их обучение надо вводить и эмоциональный интеллект, и когнитивную гибкость (ума).

На слайде представлено, что делает AlmaU. Мы сравниваем наши программы с новыми течениями: у нас это есть или нет, если нет, то это правильно или нет. Надо ли это развивать? Значит надо готовить преподавателей, готовить лаборатории, искать зарубежных партнеров. То есть все эти новые модели они очень нужны университетам, для изменения содержания обучения, чтобы идти в ногу со временем.

И хотя мы считаем себя передовым университетом, на слайде мы видим, что по некоторым вопросам у нас не полностью развиты компетенции. То есть из 10 компетенций 4 мы ведем полноценно на мировом уровне, 5 - на половинном, а по когнитивной гибкости ума мы признаем, что у нас этого сейчас нет. Но мы ищем с кем и как разработать эту компетенцию, для включения в учебную программу.

Какие же компетенции будут востребованы в 2025 году? Согласно прогнозу, сделанному в исследовании «Россия 2025: от кадров к талантам - исследование ВСГ»

Все эти навыки будут необходимы в скором будущем, и мы должны им обучать. Вне зависимости от того. Есть ли у нас в стране преподаватели, есть ли литература. Если это мировой тренд, тогда мы должны это обеспечить.





## 10 навыков будущего

- 1. Осмысление (смыслосозидание)** – способность определять более глубокий смысл или значение вещей и процессов
- 2. Социальный интеллект** – способность понимать и предсказывать поведение других людей в обществе в различных жизненных ситуациях, чувствовать и стимулировать реакции, моделировать желаемые взаимодействия между людьми в обществе.
- 3. Новаторское и адаптивное мышление** – умение мыслить и находить решения и ответы вне ситуационных рамок и правил
- 4. Кросс-культурная грамотность** – способность успешно ориентироваться и взаимодействовать в различных культурных средах и условиях
- 5. Вычислительное мышление** – умение извлекать основные смыслы из большого объема данных и понимать данные
- 6. Новая медиаграмотность** – способность критически оценивать поступающий контент, разрабатывать контент с использованием новых форм СМИ для эффективных коммуникаций
- 7. Трансдисциплинарность** – способность понимать концепции в различных отраслях науки и грамотность в их использовании
- 8. Дизайн мышление** – умение представлять и разрабатывать задачи и рабочие процессы для достижения желаемого результата
- 9. Управление познавательной нагрузкой** – способность различать и фильтровать информацию по важности и понимать, как максимизировать познавательное функционирование, используя различные инструменты и методы
- 10. Виртуальное сотрудничество** – способность эффективно функционировать в качестве члена виртуальной команды

*Future Work Skills 2020. Institute for the Future for the University of Phoenix Research Institute, Palo Alto, CA*

Наш университет четко взял курс на создание смыслов для гражданского общества, на создание смыслов для экономики, возможно мы возьмем это в качестве слогана: «Университет, создающий смыслы».

Если говорить о системных изменениях, то в Казахстане, по моему мнению, подход к изменению и развитию интеллекта по Стивену Кови не применяется.

## Развитие всех типов интеллекта (Стивен Кови) в AlmaU

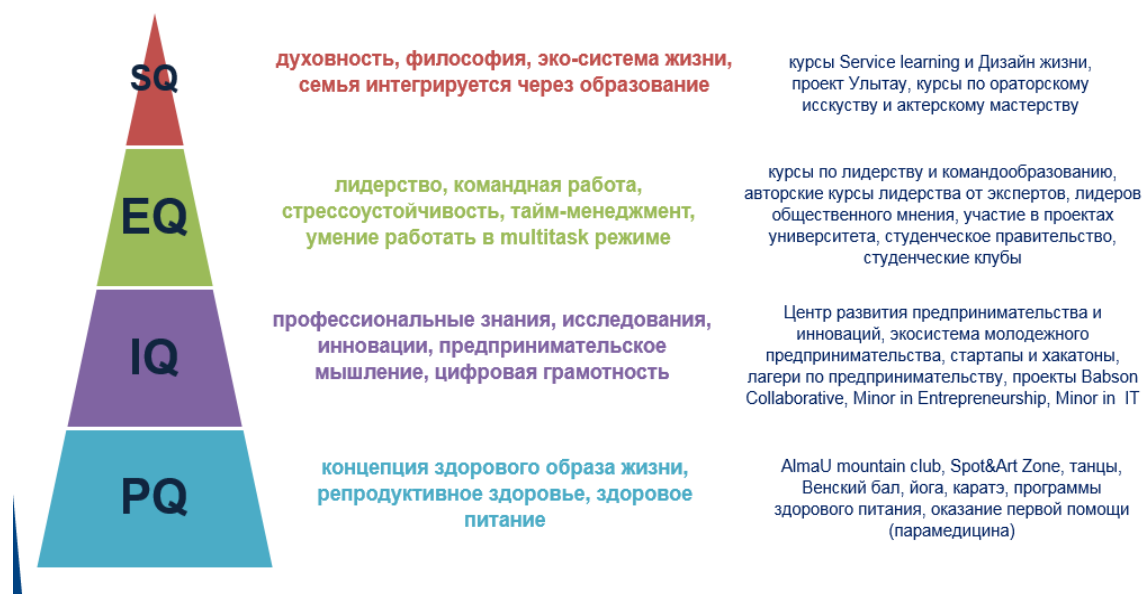

Это важно в первую очередь потому, что помимо ментального интеллекта необходимо развивать эмоциональный интеллект, физический, духовный интеллект. В постсоветской модели превалирует ментальный интеллект, но недостаточно эмоционального. Для развития системного интеллекта в учебную программу включены самые разные дисциплины.

У меня сегодня есть настольная книга – «Педагогика», издание 1922 года, автор Магжан Жумабаев. Я был поражен, когда начал читать ее в рамках изучения казахского языка. Еще в 1922 году Магжан Жумабаев писал о важности и необходимости физического здоровья, духовного здоровья, эмоционального воспитания, интеллектуального развития. На 90 лет раньше, чем Стивен Кови, Магжан Жумабаев раскрыл данные приоритеты. Я считаю, что у нас очень много таких прорывов и надо их использовать сейчас в воспитании и обучении подрастающего поколения молодежи.

Ключевая роль в этом процессе принадлежит системе образования.

Необходимые реформы в системе образования Республики Казахстан

- 1) Децентрализация управления из центра в регионы;
- 2) Академическая автономия;
- 3) Развитие конкуренции, а не патернализм государственного сектора;
- 4) Прозрачность в статистике, управлении и вовлечении общественности;
- 5) Развитие менеджмента на всех уровнях системы образования;
- 6) Опора на корпоративное управление – Совет попечителей;
- 7) Внедрение проектного управления на республиканском и региональном уровне;
- 8) Доверительное управление государственными университетами;
- 9) Внедрение системы управления знаниями;
- 10) Увеличение финансирования (индивид-бизнес-государство);
- 11) Доступность (финансовая и дистанционная) образования для сельской местности и социально незащищённых слоев населения;
- 12) Образование для всех (специальностей и возрастов) - Silver economy.

Например, мы сегодня много говорили о новых компетенциях, но их нет в государственных стандартах. Как же их включать в учебную программу? Эти

вопросы учтены в новом законе, который в настоящее время находится в Парламенте.

Кроме того, необходимо помнить об экономике, если она не будет на соответствующем уровне, то зачем тогда готовить специалистов, которые не смогут найти применение тем навыкам, которыми обладают? Сегодня на первый план выходит экономика впечатлений. Мы говорили, что у нас ресурсная экономика, что у нас сервисная экономика, а уже идет экономика впечатлений. Например, успешный пример такой экономики это «STARBUCKS», который продает не кофе, а атмосферу – возможность общения, работы в комфортной для тебя обстановке.

В условиях подобного вида экономики необходима системная работа государственных органов: Министерства национальной экономики, Министерства образования, Министерства по делам религий и гражданского общества.

Поколение Y – это и есть целевая аудитория экономики впечатлений. У этого поколения другие ценности. Так, например, после окончания школы они не стремятся сразу продолжить образование. Они стремятся больше путешествовать, хотят поехать по миру, понять себя, понять в какой университет им лучше поступить, какую специальность выбрать. Это поколение, которое хочет все увидеть своими глазами, а не узнать из книг. Для поколения Y необходим другой маркетинг, потому что на первом месте у них не результативность, а впечатления.

### Поколение Y – целевая аудитория экономики впечатлений

Для поколения Y счастье не базируется на профессиональном успехе или карьерном статусе. Прожить счастливую и содержательную жизнь для них значит создавать, ловить и делиться моментами, максимально используя все существующие возможности.

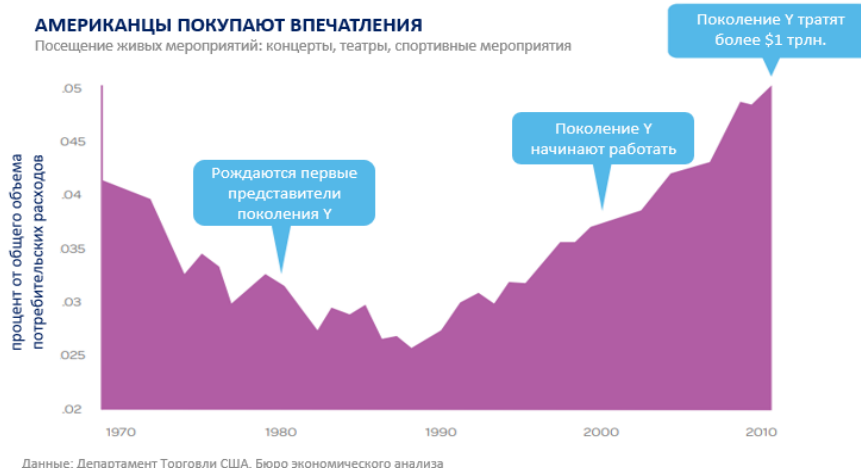

Агентство США Eventbrite (event management and ticketing)

LinkedIn представил топ-20 новых появляющихся профессий, к которым нам необходимо готовиться, но в настоящее время многих из них в Казахстане нет.

- Инженер машинного обучения;
- Аналитик больших данных;
- Представитель по развитию продаж;
- Менеджер клиентского успеха;
- Разработчик больших данных;
- Full stack разработчик;
- Разработчик Unity;
- Директор Больших данных;
- Начальник управления клиентским опытом;
- Бренд-партнер;
- Консультант по личному кредиту;
- Менеджер по активации бренда;

- Глава партнерских отношений;
- Инструктор Barre (фитнес);
- Лицензированный риэлтор;
- Специалист по сопровождению впечатления гостя (гостеприимство);
- Страховой персонал;
- Маркетинг контент менеджер;
- Инженер надежности сайта.

Например, такая профессия, как менеджер по активации бренда. Это специализация, характерная для экономики впечатлений. Бренд – это то, что представляет товар на рынке, это скорее впечатления, а не реальный результат. Известные бренды покупают из-за впечатлений, которые они производят. Умеете создавать впечатления, сумеете продать продажи, значит сумели развить себя и свою компанию.

Или, например, специалист по сопровождению впечатления гостя (гостеприимство). Мы часто говорим о своем гостеприимстве и считаем, что мы это умеем проявлять. Но на самом деле не умеем. Этому надо учиться.

Согласно данным Всемирного экономического форума, выделяются следующие категории рабочих сфер, в которых ожидается рост:

1. Аналитики данных;
2. Работа в сфере вычислений и математики;
3. Архитекторы и инженерные работы;
4. Более специализированные менеджеры в сфере продаж;
5. Руководители старшего звена нового качества;
6. Дизайнеры продуктов;
7. Специалисты в области человеческих ресурсов и организационного развития;
8. Эксперты по нормативным и государственным вопросам.

У нас есть государственные программы, есть стратегия развития «Казахстан-2050», но я считаю, что еще не решены главные вопросы: какие профессии есть, какие нам нужны и в каких специалистах нуждается экономика страны сейчас и будет нуждаться в будущем. Я считаю, что логическим завершением этого должно выступить создание Атласа профессий Казахстана в 2020-2025 году. Тогда мы сомкнем систему и экономика будет сопряжена с образованием.



В системе образования одним из важных аспектов выступает кросс-отраслевая специализация, когда обучение проходит не только по узкой специализации, но в совокупности. Например, если студент обучается на менеджменте, то он параллельно изучает большие данные. Именно кросс-отраслевая специализация и создает креативность, системность образования.

## «НАВЫКИ БУДУЩЕГО. ЧТО НУЖНО УМЕТЬ В НОВОМ, СЛОЖНОМ МИРЕ?»

Мы считаем, что человечеству необходимо серьезно отнестись к формированию желаемого образа будущего. К будущему нельзя относиться как к простому продолжению настоящего так, как если бы завтрашний день был неотличим от предыдущего. Сфера образования и подготовки кадров - одна из наиболее консервативных. Нередко программы подготовки не меняются десятилетиями. Такая позиция кажется нам тупиковой. Мы надеемся, что этот доклад внесет свой вклад в формирование возможного позитивного образа будущего, которое потребует осознанных совместных усилий многих акторов современной экономики.

Ключевые тренды, переопределяющие трудовую деятельность:



**Цифровизация всех сфер жизни** технологии цифровизации осваивают всё новые области человеческой деятельности. **Автоматизация и роботизация** трансформируют роль человеческого труда во всех секторах экономики. **Демографические изменения** определяют новый социальный ландшафт. Рост продолжительности жизни, урбанизация, растущая роль женщин в экономике определяют новый социальный ландшафт. **Становление сетевого общества** - возникновение более гибких способов управления компаниями и сообществами дополняется развитием сетевых технологий и распространением решений, основанных на технологии

blockchain. **Глобализация** - производственные цепочки, потребительские товары, научные знания и культурные коды возникают и существуют в сверхсвязанном мире, где усиливается роль транснационального сотрудничества. **Экологизация** - распространение экологических метафор в бизнесе. **Ускорение** - перечисленные изменения происходят под влиянием одного общего метатренда — возрастающей скорости изменений. Новые технологические решения и социальные практики возникают всё быстрее. Этот метатренд не только воздействует на обозначенные изменения, но и задаёт темпы обновления окружающего мира — темпы, к которым не готовы большинство ныне существующих социальных институтов.

Влияние трендов проявляется на различных уровнях. Меняются вся система логистики и логика управления производственным процессом. В конечном счете меняется вся система рабочих мест.

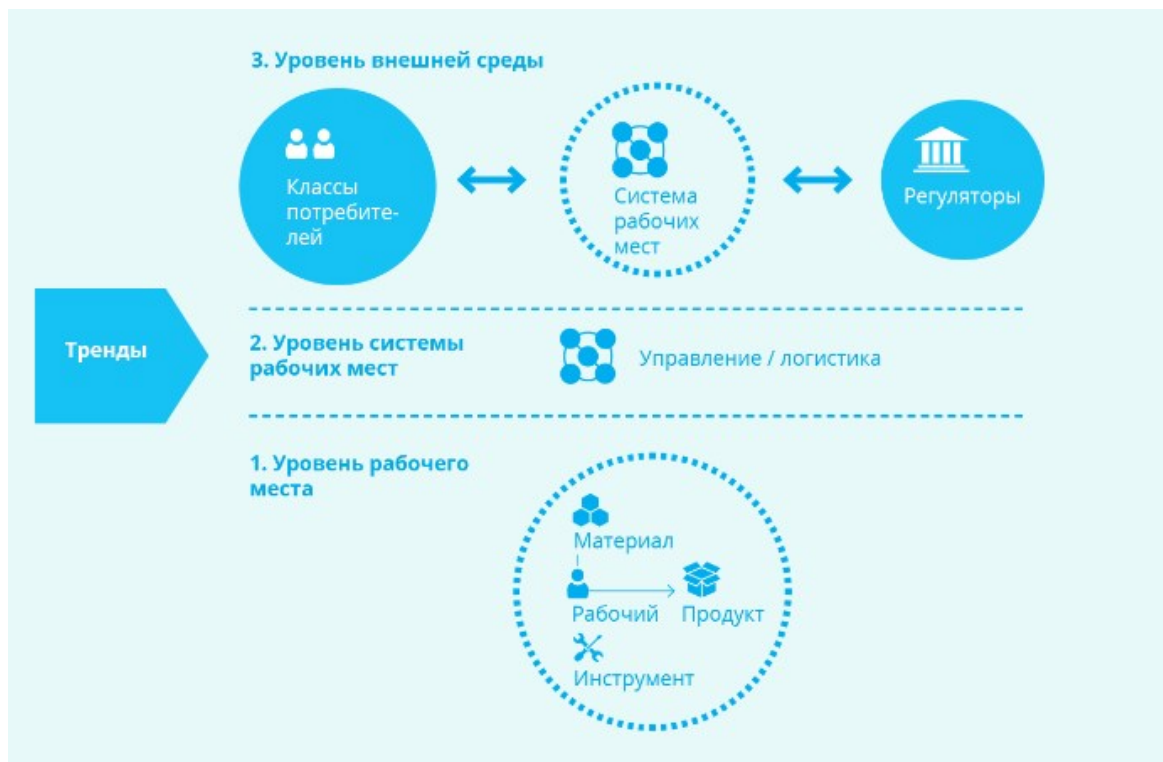

### **Экономика будущего. Промышленный сектор.**

Автоматизация, цифровизация и роботизация приведут к созданию киберфизических систем массового производства с минимальным участием человека.

Распространение блокчейн-технологий позволит избавиться от посредников в большинстве сфер человеческой деятельности.

Технология глубокого обучения нейронных сетей позволит автоматизировать большую часть рутинных когнитивных задач.

В массовых сервисах человеческая деятельность стремительно замещается работой систем на основе искусственного интеллекта и интернета вещей, как в сфере работы с клиентами (фронт-офис), так и во внутренней работе (бэкофис).

В условиях нарастающей цифровизации и автоматизации будут востребованы услуги, в которых клиент получает настоящий живой контакт с человеком (человекоориентированный сервис).

При изобилии стандартных товаров будет расти спрос на кастомизацию стандартизированных продуктов, возрастает роль handmade-товаров.

Благодаря развитию технологий возникает возможность полноценного локального производства.

### **Роботизация и автоматизация затронут все секторы экономики.**

Новые технологии и глобализирующиеся рынки позволят производить продукты массового потребления, вовлекая относительно небольшое число рабочих. Человеческий труд больше всего будет востребован в производстве handmade объектов и кастомизированной продукции. На всех рабочих местах сотрудники неизбежно столкнутся с необходимостью повысить уровень решаемых ими когнитивных задач. Все больше работы будет связано со способностью придумывать новые решения или выносить собственные суждения, не опираясь на заранее заданные параметры.

|                                                                                                                         | Промышленность                                                         | Сфера услуг                                                                        | Экономика знаний                                                                                    |
|-------------------------------------------------------------------------------------------------------------------------|------------------------------------------------------------------------|------------------------------------------------------------------------------------|-----------------------------------------------------------------------------------------------------|
| <br><b>Стандартизованная продукция</b> | <b>Киберфизические системы массового производства</b>                  | <b>Электронные услуги (цифра, VR,AR) с поддержкой нейросетей</b>                   | <b>Анализ и производство простых данных</b>                                                         |
| Примеры                                                                                                                 | Гигафабрики+ беспилотная логистика+ электронные продажи                | Индустрия массовых развлечений, медицина, бухучёт, госсектор, реестры на блокчейне | Аналитики, исследователи, электронные ассистенты, нейросети для создания новостного контента, MOOC+ |
| <br><b>Кастомизированная продукция</b> | <b>Локальное кастомизированное производство</b>                        | <b>Услуги с участием человека</b>                                                  | <b>Работа с хаотичной информацией и сложными системами</b>                                          |
| Примеры                                                                                                                 | 3D-печать, локализованное производство, неоремесленничество, биохакинг | Психотерапия, туризм, фитнес, здоровье                                             | Надсистемы человек и компьютер, куратор социальных экосистем, учёный                                |

 Направление перехода работников

Новые формы экономики. Возникают новые сферы деятельности, ориентированные на реализацию творческого потенциала человека. Эти сферы требуют навыков, которые не были нужны при выполнении рутинных физических или интеллектуальных задач.

Индустриализация в XX веке сопровождалась серьезными изменениями в экономике и обществе. Текущие изменения сходны по масштабам, но происходят в более связанном и сложном мире. Высок риск возникновения структурной безработицы. Незанятые люди не смогут найти работу, так как навыки, которыми они обладают, не будут востребованы на рынке.

#### **Базовые навыки XXI века:**

1. Концентрация и управление вниманием - необходимы, чтобы справляться с информационной перегрузкой, управлять сложной техникой.
2. Эмоциональная грамотность - аффективная область приобретает все большую значимость в работе. Понимание своих эмоций и эмпатия помогут сохранить и сконструировать свою идентичность и взаимодействовать с другими.
3. Цифровая грамотность - способность работать в цифровой среде, в том числе AR и VR, будет столь же востребована, как способность писать и читать.
4. Творчество, креативность - при автоматизации рутинной деятельности на любой работе будет все больше необходимости мыслить нестандартно и создавать новое.
5. Экологическое мышление - понимать связность мира, воспринимать свою деятельность в контексте всей экосистемы, поддерживать эволюционные процессы.
6. Кросскультурность - в любом городе, в любой рабочей среде будут встречаться разные (суб)культуры, в том числе за счет разрыва поколений.



7. Способность к (само)обучению - в быстро меняющемся мире человеку придется продолжать обучение в течение всей жизни, иногда самостоятельно осваивая новые навыки.



Проблема, которую предстоит решать, не ограничивается определением нового набора грамотностей или обновлением передаваемых знаний. Экономическая и социальная трансформация требует, чтобы мы пересмотрели всю логику образовательной модели.

Мы не можем научить людей креативности, предоставляя им стандартные задачи. Мы не можем научить людей сотрудничеству и совместной работе, обращаясь к каждому из них индивидуально или ставя их в условия конкуренции друг с другом. Мы не можем научить людей эмпатии и эмоциональному интеллекту, избавляясь от эмоций в образовательном процессе. Мы не можем научить людей развивать медиаграмотность или информационную гигиену, не допуская использование информационных технологий в школьных классах. Мы не можем научить людей жить в балансе с биосферой, лишая их контакта с природой или постоянно называя природу «ресурсом». Мы не можем научить людей осознанности, если сами учителя не осознанны.

Образование должно трансформироваться в связную экосистему, в которой будут сосуществовать разнообразные образовательные элементы, от крупных хабов до маленьких центров. Она также может включать онлайн-курсы и форумы, мобильные приложения и устройства, приложения дополненной реальности, массовые игры и множество других образовательных форматов. Новая экосистема будет возникать эволюционно, не уничтожая существующую, а вырастая из нее, предлагая существующим институтам новые роли и «экологические ниши».

**WORK – INTEGRATED LEARNING:  
 CO-OPERATIVE EDUCATION, INTERNSHIPS (AND EVERYTHING IN  
 BETWEEN)**

**Work-integrated learning:** Broad term that encompasses various learning opportunities centred on the integration of academic learning and practical application in a chosen work environment.

**Structured work experience:** Students are familiarized with the world of work within a post-secondary education programme.

**Co-operative education:** Guided professional & employability skill development through alternating full-time study & full-time employment across an academic programme.

**Internship:** Work experience under the guidance of an experienced professional.

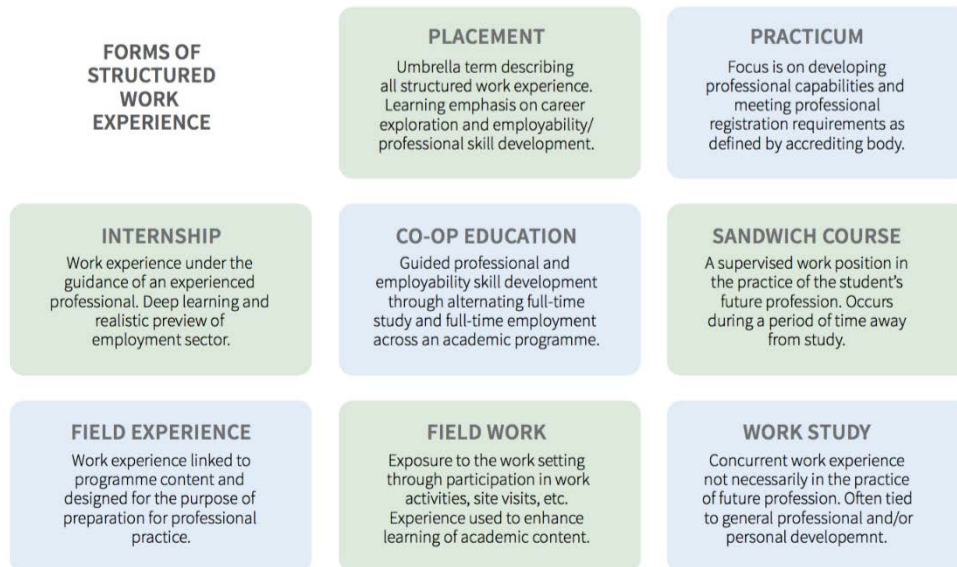

The main benefits of work-integrated learning.

**Students:** Educational, skill development.

**Networking:** Clarifying career goals, higher starting wage on 1st job out of university & higher employability rates.

**Academic Institution:** Increased community engagement, communication/cooperation with industry, government, enhanced student recruitment.

**Worksite:** Opportunities for recruitment, “Pre-screen” potential hires & cost-effective training.

**Employer:** High-quality students for temporary employment, access to current theoretical knowledge, students bring innovation and new ideas.

Benefits of work-integrated learning for the employer:

- HEQCQ study of employers (3,369 companies in 2012)
- 82 % of employers who participated in WIL hired the student after they graduated
- Main motivations for employers to participate in WIL:

- Developing workforce skills needed for their industry or profession (25 %)
- Prescreening potential new hires (22 %)
- Number 1 strategy to have employers participate in WIL:
- Financial incentives (25 %)
- Effective way of addressing skill gap, increasing employability of youth



Benefits of work-integrated learning for innovation  
 BUT – many models exist...varying in aims, outcomes, quality.  
 Example from Canada.

The cooperative started its work in the late 1950s. It was created as consortiums of 15 graduate students (today: 81). There has been a response to unprecedented growth in the technology sector. In 2013, 65,000 students studied in joint programs at universities. Waterloo has the largest program of cooperation in the world (17,000 students in 140 programs). The 1st school in Canada, which will present a cooperative in the field of engineering (Blackberry). In 2015: 55 % of undergraduates in the form of integrated

training. National accreditation for quality, educational value. Tax breaks for employers who hire cooperative students, wage subsidies.

Example from the USA.

Proliferation of unpaid internships.

Co-operative education programs exist, however internships (especially unpaid) are on the rise. CERI Talent Development Outlook (5,100 employers in 2012):70 % of companies planned to seek interns, 1/3 would be unpaid

Could be illegal: Several high profile successful lawsuits by interns (Fox Searchlight, Hearst, Condé Nast, Warner Music, NBCUniversal). Violations of U.S. Department of Labour (DOL) “six-part test”. In 2018 a new guidance from DOL: “primary beneficiary” test, where internship can be unpaid if intern is primarily benefitting from it educationally.

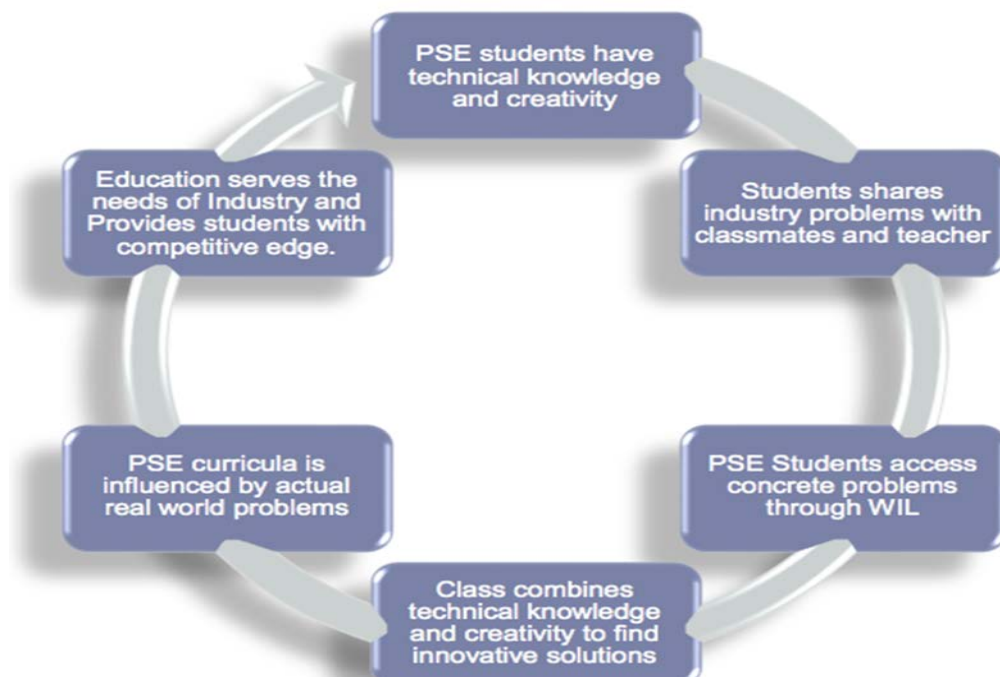

The challenges of work-integrated learning:

Problem of “fit”: Knowledge acquired in post-secondary institutions do not align clearly with the knowledge required for optimal functioning in the workplace.

Challenges of quality / experiential learning value: Pedagogical gaps (overemphasis on the activity itself, lack of integration of theory and practice, viewed solely as opportunity for career exploitation or networking).

- Requires *investment*:
- From universities
- Pedagogical development, coordination, oversight
- From industry
- Willingness to take on students, integrate learning into workplace
- From government
- Regulation, standards
- Subsidies, incentives to industry

The case against unpaid internships.

Incentives: employers need cheap labor, students need work experience - BUT:

- It fuels inequality

## Do Internships Lead to Jobs?

Percentage of 2013 college graduates who received job offers, grouped by internship experience. *NACE 2013 Student Survey*

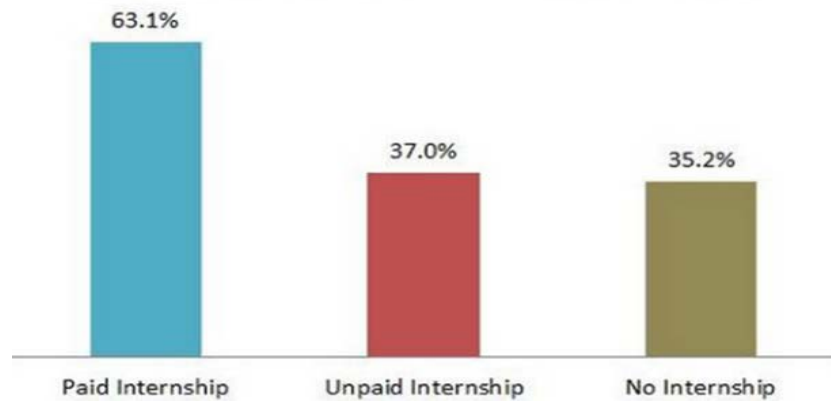

Only students who can afford to work for free can take advantage

- Paid internships lead to jobs more often than unpaid  
NACE 2013: Employers invest more time & effort in training, while students are more committed -> more incentive to hire
- Paid interns are offered higher salaries than unpaid  
NACE 2015: Upon graduation, paid interns are considered to be more qualified by employers.

## МЕГАТRENДЫ, ВЛИЯЮЩИЕ НА РЫНОК ТРУДА И СИСТЕМЫ ОБРАЗОВАНИЯ

Анализ истории науки описывается в книге Т. Куна «Структура научных революций». Данная книга все изменения, которые происходят сейчас с нами. Один из выводов после прочтения данной книги заключается в следующем: страны, которые находятся на пике инновационно-технологического развития и создают новые базовые технологии всегда будут в выигрыше и будут конкурентоспособны. Изучая историю научно-технической революции, видно, что изменения происходят не эволюционно, а революционно. Если мы имеем одну базовую технологию, а потом появляется другая, то первая полностью покидает сцену (все чтобы создано на базовой категории, пароходы, паровозы, все это уходит на задний план). Ученые пришли к одному простому выводу, и заложили основы для научно-технической политики США и других развитых стран, если страна постоянно находится на переднем краю исследований и ищет новые базовые технологии, то она всегда будет иметь более выигрышные позиции. Чем быстрее страна найдет новую технологию и ее применение, тем раньше она задаст новые тенденции и уровни. Таким образом источником являются люди, а точнее талант. Поэтому необходимо формирование такой среды и создание необходимых творческих и финансовых условий, чтобы вы могли создавать новые технологии.

| Революции              | Период                  | Прорывы                                                                                                                                                                                | Последствия                                                                                 |
|------------------------|-------------------------|----------------------------------------------------------------------------------------------------------------------------------------------------------------------------------------|---------------------------------------------------------------------------------------------|
| Аграрная               | 10 тысяч лет назад      | Переход к земледелию, одомашнивание животных, соединении силы животных и людей для производства, транспортировки                                                                       | Рост продуктов питания, населения, урбанизация                                              |
| Первая промышленная    | 1760 – 1840 гг.         | Изобретение парового двигателя, строительство железных дорог                                                                                                                           | Механизации производства                                                                    |
| Вторая промышленная    | Конец XIX начало XX вв. | Появление электричества, телефона (1,3 млрд. людей до сих пор не имеют доступа к электричеству)                                                                                        | Электрификация, индустриализация, конвейер                                                  |
| Третья (цифровая)      | 1960-е гг.              | Развитие полупроводников, ЭВМ, ПК и Интернет (4 млрд. людей не имеют доступа к Интернет)                                                                                               | <u>Цифровизация</u><br>автоматизация,<br>робототехника,                                     |
| Четвертая промышленная | <u>Н.вр.</u>            | <b>Блоки: физический</b> – беспилотники, 3D-печать, робототехника, новые материалы<br><b>цифровой</b> «Интернет вещей», ИИ, блокчейн<br><b>биологический</b> : биологическая инженерия | Глобальные внешние и внутренние изменения всех систем, стран, компаний, отраслей и общества |

Каким образом смена парадигм и технологического уклада действует на глобальную экономику, как только мы вошли в период четвертой промышленной революции, произошло маленькое изменение, которое вызвало колоссальный эффект, а именно переоценка материальных активов. Сейчас нет ценности в материальных активах, сейчас платят деньги за идею, талант, мозги, интуицию, воображение.

В результате сочетания двух процессов произойдет коренная трансформация системы организации работы в будущем:



**Новые**  
Профессии  
для новой  
экономики



**Трансформирующиеся**  
Изменяющиеся под  
давлением технологий



**Устаревающие**  
«лишние люди»

### 1. Дезорганизация экономики.

Новые платформы позволяют организовывать экономическую деятельность таким образом, что основная часть функций, традиционно выполняемых работниками, занятыми полное рабочее время может быть передана группе индивидуальных предпринимателей и «работников по требованию». В результате этого формируется экономика, которая все в большей степени зиждется не на занятости полное рабочее время, а на краткосрочных отношениях с фрилансерами. В результате чего мы получаем свободный рынок и независимую занятость.

Результаты четверых, недавно проведенных масштабных исследований показали, что значительная доля людей, входящих в состав рабочей силы США, насчитывающей 160 млн. человек, получает доход в качестве фрилансеров.

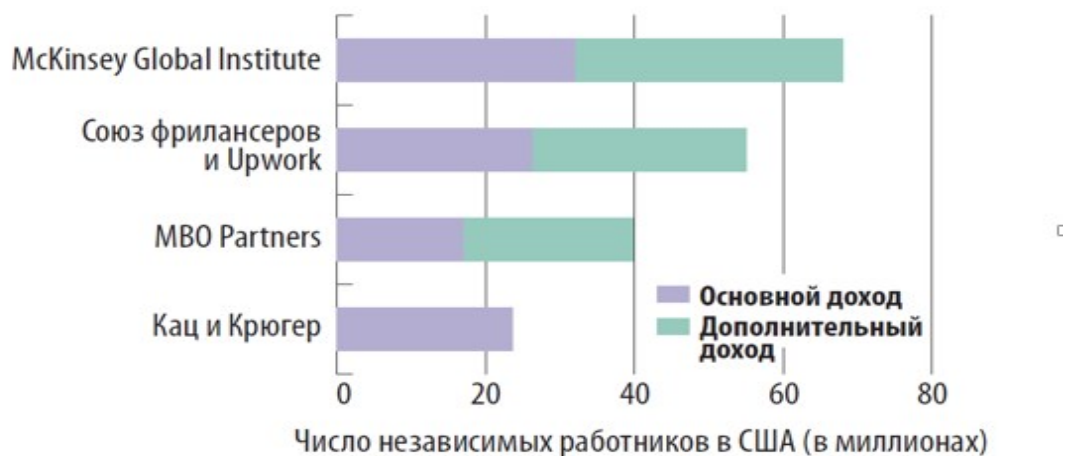

Источник: Katz, Lawrence F. and Alan B. Kreuger. 2016. "The Rise and Nature of Alternative Work Arrangements in the United States, 1995-2015" (RAND); MBO Partners. 2016. "State of Independence in America," (Herndon, VA); Freelancers Union and Upwork. 2016. "Freelancing in America 2016"; McKinsey Global Institute. 2016. "Independence Work: Choice, Necessity, and the Gig Economy".

### 2. Ускоряющийся технический процесс.

В то же самое время искусственный интеллект и технологии, основанные на робототехнике, все лучше справляются с выполнением умственных и физических задач, из которых состоит большая часть сегодняшнего трудового дня, предвещая автоматизацию таких сложных видов человеческой деятельности, как управление автомобилем или осуществление руководства проектом, и нарушая сложившийся порядок в целом ряде профессиональных занятий, включая юриспруденцию, консалтинг, розничные продажи и транспортные услуги.

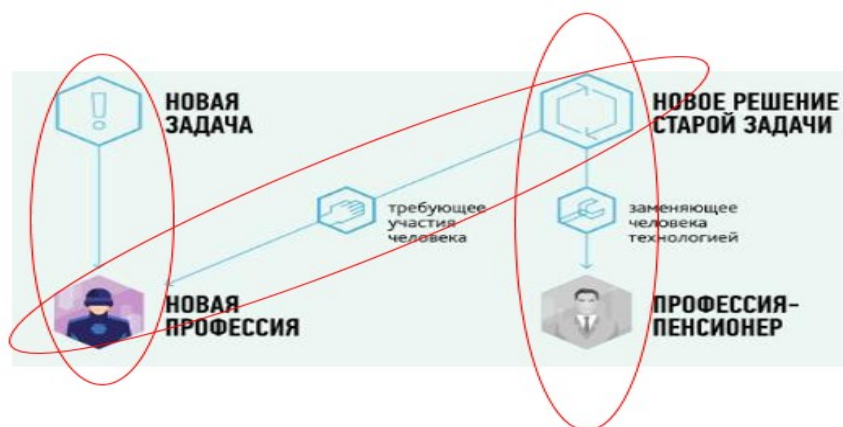

Спрос на не рутинные аналитические и межличностные квалифицированные навыки продолжает расти на рынке труда США, тогда как спрос на ручные и рутинные рабочие процессы уменьшается или остается неизменным.

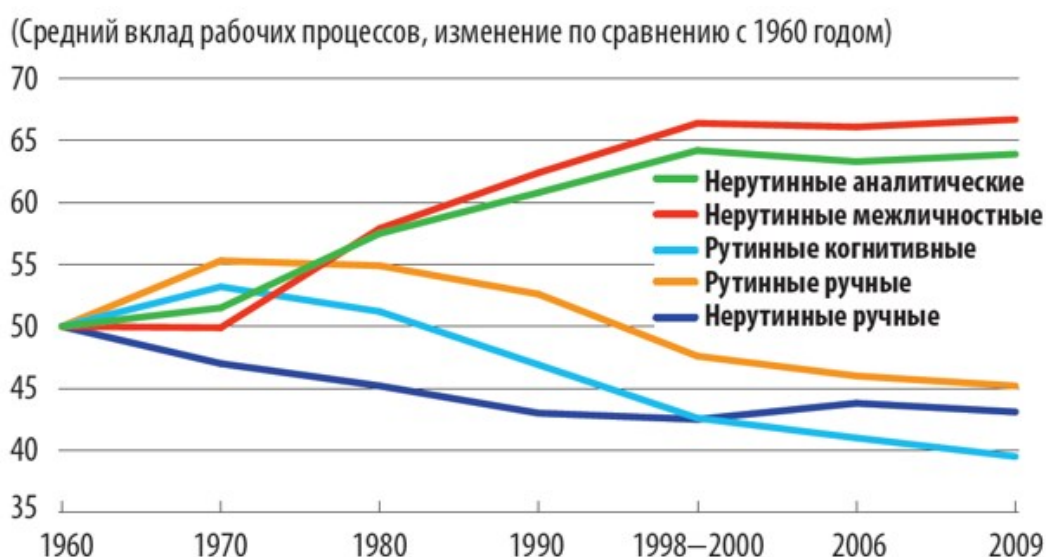

Источник: Autor, David, and Brendan Price. 2013. "The Changing Task Composition of the US Labor Market: An Update of Autor, Levy and Murnane." MIT Working Paper, Massachusetts Institute of Technology, Cambridge, MA.

Наблюдая, за судьбой большого количества участников олимпиад по математике и физике можно заметить, что в массе своей до сегодняшнего дня она складывается за пределами Казахстана. Рекрутинговые компании и представители ведущих университетов США, Европы и России начинают отслеживать их прогресс уже на раннем этапе, и по достижению определённых результатов приглашают на обучение в свои заведения.

Подобную траекторию можно увидеть на примере Игоря Ганичева, уроженца одного из сёл Восточно-Казахстанской области. После серии олимпиад он поступил на программу по компьютерным наукам Массачусетского технологического университета, к 30 годам стал миллионером, продав стартап, который он создал совместно с научным руководителем, и впоследствии оказался сотрудником исследовательского подразделения компании Google – Google Brain, работавшей над проектом AlphaGo. В нём он стал одним из ключевых разработчиков, развивая технологии больших данных, искусственного интеллекта и машинного обучения.



Теоретическое описание стратегия привлечения талантов США получила в книге «Структура научных революций» американского философа Томаса Куна. Основываясь на идеях Вэнивара Буша, помощника президента Франклина Рузвельта по науке, работа объясняет, что в стремлении генерировать новые базовые технологии государству необходимо делать ставку на массовое привлечение людей с большим потенциалом и создание для них специализированной среды. Следуя этой логике, во время второй мировой войны Америка смогла переселить существенную часть научно-технической элиты Европы.

### **Образование 2030: основные выводы:**

Масштабные изменения в образовании неизбежны в ближайшие годы, образование будет непрерывным, повсеместным, человеко-ориентированным, представленным множеством форм. Трансформация образования – шанс для роста бизнеса и экономики, инструмент влияния на глобальном рынке. Государству необходимо поддержать эти возможности.

### **Этапы трансформации образовательных институтов:**

|                                                        |                                                               |                                                              |                                                |
|--------------------------------------------------------|---------------------------------------------------------------|--------------------------------------------------------------|------------------------------------------------|
| <b>Этап 1<br/>(2010-13):<br/>«Заккрытие<br/>дырок»</b> | <b>Этап 2<br/>(2013-17):<br/>«Запрос на<br/>практичность»</b> | <b>Этап 3<br/>(2017-2022):<br/>Альтернативы<br/>набирают</b> | <b>Этап 4<br/>(2022-<br/>2030):<br/>Слом /</b> |
|--------------------------------------------------------|---------------------------------------------------------------|--------------------------------------------------------------|------------------------------------------------|

Максимум внимания государства и проф. сообщества к наступающим изменениям

Максимум бизнес-возможностей нового сектор

### **Новые вызовы для систем образования:**

- Развитие технологий к 2020 г. сократит 5 млн. рабочих мест в мире;
- Роботы могут заменить 800 миллионов рабочих мест к 2030 году;
- Те, кому сегодня 6-7 лет, при окончании школы столкнутся с тем, что 65 % профессий, которые были в 2017 году уже не существуют;
- Ранее новая профессия возникала раз 20-30 лет, сегодня каждые 3-5 лет;
- Конкурентоспособность страны определяется способностью системы образования быстро реагировать на новые запросы, обучать специалистов не за 5 лет, а за 5 месяцев;
- К 2030 году исчезнут 57 профессий: бухгалтер, сметчик, юрист, нотариус, риэлтор, журналист, переводчик и др.;
- Каждая вторая специальность будет автоматизирована т.к. машины намного быстрее человека выполняют повторяющиеся, рутинные, объемные операции при наличии больших баз данных;
- К 2030 году будут полностью автоматизированы профессии укладчиков товара, дальнотойщиков и администраторов;
- Появятся более 180 новых профессий: молекулярный диетолог, генетический консультант, проектировщик личной безопасности, менеджер непрерывности бизнеса, экопроповедник, консьерж робототехники и др.;
- В большинстве стран половина выпускников последних лет работали не по полученной специальности.

**Байгулунова Д.Д.**  
Начальник управления развития профмастерства и  
движения Worldskills Kazakhstan  
НАО «Холдинг «Кәсіпқор»  
Республика Казахстан

## **«РОЛЬ WORLDSKILLS В КАДРОВОМ ОБЕСПЕЧЕНИИ ПРОМЫШЛЕННОГО И ЭКОНОМИЧЕСКОГО РОСТА»**

Что такое Worldskills? – это международное движение, целью которого является повышение престижа рабочих профессий и развитие навыков мастерства.

Ассоциация основана в 1946 году и в настоящее время объединяет участников из 76 стран мира. Деятельность Ассоциации заключается в проведении чемпионатов профессионального мастерства среди стран участниц. Мировой чемпионат WorldSkills проходит раз в два года. Национальная сборная каждой страны – это молодые квалифицированные рабочие, студенты университетов и колледжей в качестве участников в возрасте до 22 лет. На конкурсе оценивается уровень профессиональной подготовленности участников по более 55 техническим компетенциям 6 направлений: строительные технологии, производственные и инженерные технологии, информационные и коммуникационные технологии, творчество и дизайн, сфера услуг и обслуживание гражданского транспорта.

WorldSkills не только развивает профессиональные навыки и компетенции, но и формирует профессиональные стандарты в представленных на чемпионате областях производства.

Для повышения престижа рабочих профессий и совершенствования в Казахстане системы подготовки кадров ТиПО на международном уровне приняты меры по вступлению Казахстана в международную Ассоциацию WorldSkills.

Миссия WorldSkills Kazakhstan заключается в формировании механизмов кадрового обеспечения высокотехнологичных отраслей промышленности по техническим профессиям на основе международных стандартов, включая механизмы профессиональной ориентации, подготовки кадров, формирования экспертных сообществ и повышения производительности труда.



Методика разработки стандартов WorldSkills: ежегодный анализ опыта стран-участниц, ежегодное обновление и верификация стандартов в промышленности и в реальных секторах экономики, разработка экспертным сообществом стран-участниц движения.

Чемпионат WorldSkills является популярным и известным событием, где участвуют молодые специалисты, студенты из колледжей и университетов, специалисты разных отраслей, наставники и эксперты. Мероприятие демонстрирует технические способности и знания как индивидуально, так и коллективные выполнения конкретных задач. Конкурсанты данного соревнования отбираются на национальном чемпионате профессионального мастерства. Мировой чемпионат WorldSkills проводится один раз в два года, данное событие проходит в разных странах, а также активное участие принимают ведущие компании и индустрии всех направлений от промышленности до сферы услуг, а также правительства, волонтеры и учебные заведения. Система чемпионатов состоит из трех уровней: Дети 10-17 лет (Junior Skills), студенты 18-22 лет (Национальный чемпионат, отборочные, региональные чемпионаты), молодые рабочие 18-28 лет (worldskills Hi-tech, корпоративные чемпионаты, отборочные чемпионаты на предприятиях).

Многоуровневая система чемпионатов WorldSkills:



Эффекты от взаимодействия с WorldSkills, а также роль в кадровом обеспечении промышленного и экономического роста:

- Подготовка кадров под реальные потребности экономики;
- Ориентация для развития системы ТиПО;
- Повышение конкурентоспособности промышленного сектора;
- Формирование компетентной модели специалистов отраслей;
- Повышение эффективности системы ТиПО, внедрение стандартов WSK в аттестационный экзамен;
- Трансформация колледжей в сторону коммерциализации;
- Прогнозирование компетенций будущего, разработка программ опережающего обучения;
- Рост количества учащихся вовлеченных в движение по стандартам и методикам WSK;

Worldskills hi-tech собирает молодых участников в возрасте 14–28 лет: специалистов крупнейших промышленных предприятий, активно участвующих в техническом перевооружении и развивающих производственные стандарты. Основными целями и задачами Worldskills hi-tech являются: Предоставление предприятиям отрасли современные инструменты и механизмы оценки

компетентности рабочих, подготовка кадров и обеспечения; Доступ к международному экспертному сообществу и передовым технологиям; Обеспечение повышения престижа рабочих и инженерных профессий и создание системы мотивации труда.

Future skills - опережающая подготовка кадров для высокотехнологичных отраслей промышленности. Стремительные глобальные изменения в сфере производства и технологий диктуют новые требования к подготовке кадров. Проект направлен на:

Выработку согласованной повестки запроса на подготовку кадров по новым профессиям.

Проектирование соревнований в новом формате по новым профессиям.

На чемпионатах «WorldSkills» уже были презентованы и апробированы компетенции FutureSkills:

- лазерные технологии
- промышленная робототехника
- мэйкер
- реверсивный ижиниринг
- управление жизненным циклом
- интернет вещей
- промышленный дизайн
- композитные материалы

Также существуют ряд системных проблем в системе WSK, связанные с узким спектром компетенций WSK Kazakhstan в соответствии потребностями экономики страны, поэтому необходима разработка и формирование новых компетенций WSK Kazakhstan, разработка исследований по будущим навыкам и компетенциям для рынка труда, проведение отраслевых чемпионатов. Следующая проблема – это низкий имидж WSK в Казахстане, необходимо проведение RoadShow WSK, хакатонов, Try-a-skill чемпионаты, популяризация WSK в социальных сетях.

Ожидаемые результаты от участия Казахстана в международном движении WorldSkills:

1. Расширить охват молодежи в проект WSK;
2. Обновить содержание образовательных программ ТиПО в соответствии с международными требованиями WS;
3. Принять участие в мировых чемпионатах WS;
4. Увеличить количество компетенций;
5. Проведение профориентационной работы среди учащихся школ;
6. Широкое освещение национального чемпионата WSK внутри Республики и на мировой арене, что является действенным инструментом в профориентировании молодежи;
7. Доступ к инновационным формам подготовки кадров;
8. Обмен передовым опытом;
9. Выход системы профессионального образования РК на общепризнанные мировые стандарты обучения специалистов.

## РАЗВИТИЕ РЫНКА ТРУДА В СВЕТЕ ТРЕБОВАНИЙ НОВОЙ ЭКОНОМИКИ

Центр развития трудовых ресурсов, который функционирует при Министерстве труда и социальной защиты Республики Казахстан, изучает профессии, проводятся исследования в области профессий, делаются прогнозы.

Как известно, Казахстан должен поспевать за четвертой промышленной революцией. Мы должны следовать трендам, которые сопровождают современный мир и современную экономику – это технологизация, цифровизация. В перспективе будут развиваться новые технологии и цифровизация, а значит будут востребованы специалисты, отвечающие данным требованиям. Исчезнут рутинные профессии, профессии, связанные с рутинным трудом. Очень важно прогнозировать потребности будущего рынка труда.

Важнейшие мегатренды, которые определяют спрос и предложение на будущем рынке труда:

| <b>Технологии</b>                                                                                                       | <b>Демография</b>                                                                                                                     | <b>Бизнес среда</b>                                                                                               |
|-------------------------------------------------------------------------------------------------------------------------|---------------------------------------------------------------------------------------------------------------------------------------|-------------------------------------------------------------------------------------------------------------------|
| <b>Тотальная автоматизация</b>                                                                                          | <b>Новая демографическая реальность</b>                                                                                               | <b>Баланс навыков</b>                                                                                             |
| К середине XXI века от 50 % до 73 % сегодняшних профессий будут автоматизированы (в зависимости от отрасли)             | К 2030 году численность населения в возрасте 65+ вырастет на 85 %<br>В развитых странах на их долю будет приходиться 40-60 % расходов | К 2020 году дефицит кадров в технологическом секторе из-за нехватки талантов составит 30 %                        |
| В 2020 году 11,6 млрд мобильных устройств, 1,5 ед. на душу населения                                                    | Молодежь преследует новые ценности в работе, например, общественная значимость, баланс работа-досуг                                   | 1/3 навыков, которые в 2020 году будут считаться базовыми, сегодня не являются ключевыми                          |
| <b>Стремительные инновации</b>                                                                                          | <b>Геоэкополитическое разнообразие</b>                                                                                                | <b>Индивидуализация и предпринимательство</b>                                                                     |
| Время для формирования базы в 100 млн. пользователей<br>– 5 лет - FB<br>– 2,7 лет - WhatsApp<br>– 25 дней* - Pokemon Go | 2020–2030: Региональный дисбаланс рынков труда приведет к снижению мирового ВВП на 10 трлн долл. США                                  | К 2020 году 50 % населения будут работать на фрилансе                                                             |
| Прогресс, достигнутый в XXI веке, сравним с достижениями человечества за предыдущие 20 тыс. лет                         | Состояние 85 самых богатых людей на планете больше, чем 50 % всего населения Земли                                                    | Водители Uber в час зарабатывают в 1,6 раз больше обычных водителей такси. Стать предпринимателем можно "сегодня" |

Важнейшие тренд – развитие технологий и цифрофикация, новые технологии существенно меняют рынок труда в мире. 1/3 производственных процессов будут автоматизированы к 2035 году, это окажет влияние на – 3/4 рабочих мест.



Технические навыки будут устаревать значительно быстрее, что требует постоянного самообразования:

### Период актуальности технических навыков снижается ...



### ... приводя к росту потребности в непрерывном обучении

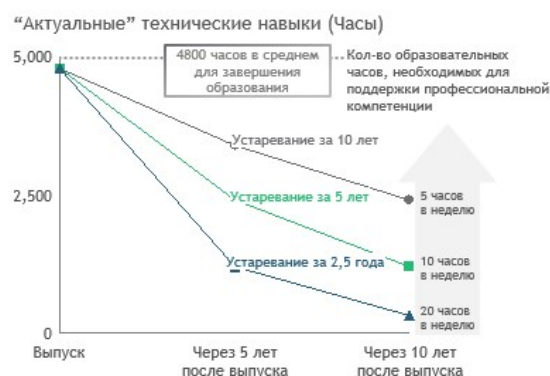

В результате автоматизации появятся новые профессии и исчезнут или частично изменятся старые, будет происходить следующее влияние на рынок труда:

*Автоматизация* – профессии, подразумевающие, в основном, рутинные задачи, являются первыми кандидатами на исчезновение в результате автоматизации и роботизации. Оставшиеся нерутинные задачи, которые сегодня актуальны лишь в контексте выполнения рутинных задач, после автоматизации окажутся не нужны.

*Усложнение* – профессии, включающие как рутинные, так и нерутинные задачи, ждет усложнение (или частичная автоматизация или повышение требований к навыкам), при которой человеком будут выполняться более умственно сложные, креативные задачи, недоступные роботу. Это изменение приведет к повышению производительности человеческих ресурсов, но и изменению спроса на рынке труда в пользу высокой квалификации.

*Обновление* – в результате развития и преобразования технологий также появятся абсолютно новые профессии. Эти новые профессии будут требовать от работников новых способностей и навыков — главным образом технических и «мягких».

**Страны реализуют активные меры на рынке труда, чтобы подготовиться к грядущим изменениям:**

|                                                                                                                                                                                                                                                                                                                                                                                                                                                                                                                                                                                                                                                                                                                                                                                                            |                                                                                                                                                                                                                                                                                                                                                                                                                                                                                                                                                                                                                                                                                                                                                                                                                             |                                                                                                                                                                                                                                                                                                                                                                                                                                                                                                                                                                                                                                                                                                                                                                                                                       |
|------------------------------------------------------------------------------------------------------------------------------------------------------------------------------------------------------------------------------------------------------------------------------------------------------------------------------------------------------------------------------------------------------------------------------------------------------------------------------------------------------------------------------------------------------------------------------------------------------------------------------------------------------------------------------------------------------------------------------------------------------------------------------------------------------------|-----------------------------------------------------------------------------------------------------------------------------------------------------------------------------------------------------------------------------------------------------------------------------------------------------------------------------------------------------------------------------------------------------------------------------------------------------------------------------------------------------------------------------------------------------------------------------------------------------------------------------------------------------------------------------------------------------------------------------------------------------------------------------------------------------------------------------|-----------------------------------------------------------------------------------------------------------------------------------------------------------------------------------------------------------------------------------------------------------------------------------------------------------------------------------------------------------------------------------------------------------------------------------------------------------------------------------------------------------------------------------------------------------------------------------------------------------------------------------------------------------------------------------------------------------------------------------------------------------------------------------------------------------------------|
|  <p><b>Развитие востребованных навыков</b></p>  <p><b>Развитие системы ТиПО</b></p> <ul style="list-style-type: none"> <li>• Приведение в соответствие с требованиями конкретных отраслей</li> <li>• Практическое обучение - стажировки, наставничество, выездные занятия</li> <li>• Стандарты и сертификация</li> </ul> <p><b>Развитие системы повышения квалификации и переобучения</b></p> <ul style="list-style-type: none"> <li>• Гибкие учебные модули и программы</li> <li>• Обучение одновременно по всей цепочке добавленной стоимости</li> <li>• Параллельно предоставление услуг по профориентации и поиску работы</li> </ul> |  <p><b>Поддержка предпринимательства</b></p>  <p><b>Обучение предпринимательству</b></p> <ul style="list-style-type: none"> <li>• Практические инструменты - реальные примеры, студенческие бизнес-проекты, наблюдение за работой предпринимателя</li> <li>• Предприниматели как лекторы и наставники в вузах и ТиПО</li> </ul> <p><b>Поддержка стартапов</b></p> <ul style="list-style-type: none"> <li>• Наставничество, обмен опытом с предпринимателями</li> <li>• Платформы и площадки для совместной работы</li> <li>• Популяризация через награждения</li> <li>• Займы, тренинги и другие стимулы по всей цепочке добавленной стоимости</li> </ul> |  <p><b>Обеспечение связи между кадрами и рынком труда</b></p>  <p><b>Профориентация и помощь в поиске работы в вузах и ТиПО</b></p> <p><b>Обеспечение доступа к информации</b></p> <ul style="list-style-type: none"> <li>• О рынке занятости</li> <li>• Популяризация ТиПО через ролевые модели</li> </ul> <p><b>Фокус на группы с особыми потребностями</b></p> <ul style="list-style-type: none"> <li>• Особая поддержка в поиске работы для социально-уязвимых групп</li> <li>• Адаптированные тренинги и помощь в поиске работы для потерявших работу</li> <li>• Гибкие модели занятости для пожилых людей и одиноких родителей</li> </ul> |
|------------------------------------------------------------------------------------------------------------------------------------------------------------------------------------------------------------------------------------------------------------------------------------------------------------------------------------------------------------------------------------------------------------------------------------------------------------------------------------------------------------------------------------------------------------------------------------------------------------------------------------------------------------------------------------------------------------------------------------------------------------------------------------------------------------|-----------------------------------------------------------------------------------------------------------------------------------------------------------------------------------------------------------------------------------------------------------------------------------------------------------------------------------------------------------------------------------------------------------------------------------------------------------------------------------------------------------------------------------------------------------------------------------------------------------------------------------------------------------------------------------------------------------------------------------------------------------------------------------------------------------------------------|-----------------------------------------------------------------------------------------------------------------------------------------------------------------------------------------------------------------------------------------------------------------------------------------------------------------------------------------------------------------------------------------------------------------------------------------------------------------------------------------------------------------------------------------------------------------------------------------------------------------------------------------------------------------------------------------------------------------------------------------------------------------------------------------------------------------------|

**Сингапур выбрал инвестиции в человеческий капитал как условие для построения государства будущего:**

*«...Нет ничего более важного и ценного, чем человеческие ресурсы... Сингапур узнал это тяжелым способом... У нас не было никаких возможностей, кроме как инвестировать в наших людей, инвестировать в их образование и будущее... Мы сконцентрировались на математике и науках, мы выбрали английский как основной язык обучения и на местах работы..., так как английский был всемирным языком торговли и коммуникаций... Человеческие ресурсы - это постоянно растущий актив, а все остальное это обесценивающиеся активы. Чем больше вы инвестируете в человеческий капитал, тем более ценным он становится»*



Ключевые инициативы по развитию рынка труда на 2018 год:

- Планирование и прогнозирование кадров и новой формации для новой экономики:
  - Создание системы Национального прогнозирования трудовых ресурсов;
  - Изучение, прогнозирование и подготовка кадров с учетом анализа востребованных профессий в средней и долгосрочной перспективе;
  - Составление атласа новых профессий до 2030 года.
- Качество подготовки кадров для новой экономики:
  - Развитие Национальной системы квалификации и разработка новых профессиональных стандартов;
  - Совершенствование системы образования с учетом индивидуального подхода с упором на естественно-математические науки (STEM-дисциплины) и «мягкие навыки» (Soft Skills).
- Повышение производительности труда действующих работников в отраслях экономики:
  - Оказание комплексных мер поддержки предприятиям совместно с МНЭ;
  - Создание условий для модернизации подготовки кадров.
- Управление перетоками трудовых ресурсов в перспективные отрасли экономики:
  - Реализация Дорожных карт по управляемому перетоку трудовыми ресурсами
- Обеспечение продуктивной занятостью и вовлечения в массовое предпринимательство самозанятого и безработного населения:
  - Реализация Программы развития продуктивной занятости и массового предпринимательства;
  - Развитие полноценной и эффективной инфраструктуры рынка труда;
  - Модернизация системы краткосрочного и долгосрочного профессионального обучения.



**Канагатова А.М.**  
Первый проректор Almaty Management University,  
доктор философских наук.  
Республика Казахстан.

## УНИВЕРСИТЕТЫ – ОБУЧЕНИЕ, ВОСПИТАНИЕ: ПРОШЛОЕ, НАСТОЯЩЕЕ, БУДУЩЕЕ

В условиях современного мира наиболее актуальным вопросом остается процесс модернизации образования во всем мире. Поэтому хочется рассказать о функциях университета, в особенности о двух основных – обучении и воспитании.

В начале хотелось бы привести высказывание Германа Грефа, который говорил: «Три стратегических фактора успеха: способность извлекать уроки из прошлого; способность адаптироваться к настоящему; способность предвосхищать будущее».

Изменения, которые происходят на высоком уровне, являются более сильным стимулом и вызывают целый комплекс изменений на более низких уровнях.

На сегодняшний день мы видим четыре поколения в одном пространстве и одно новое, в результате чего сталкиваемся с такими проблемами, как «как между собой коммуницировать?», «как воспитывать?», «как обучать?», «как работать вместе?».

### ЧЕТЫРЕ ПОКОЛЕНИЯ В ОДНОМ ПРОСТРАНСТВЕ И ОДНО НОВОЕ



Поколение X не могло похвастаться вниманием родителей. В период детства поколений процент разводов утроился. Поколение X застало бурное развитие технологий. Поколение X привыкло сидеть дома в одиночестве, заботиться о себе, порой о младших братьях и сестрах самостоятельно.

Миллениалы становятся родителями. Создают свои семейные демократические мини-республики. Жизнь семьи протекает на виду. Рупор – социальные сети. Счастливые моменты выставляются напоказ, реальная жизнь – за кадром.

Представители поколения Z имеют следующие вкусовые и поведенческие предпочтения:

- Потребители снэк-медиа: развлечения в одну сторону, выбирают видео по своему вкусу или увлекаются видеоиграми, почти не смотрят телевизор.
- Телефонным разговорам предпочитают обмен sms, электронным письмам текстовые диалоги в реальном времени, ведению блогов – социальные сети;
- Позиционно оценивают удаленную форму организации труда, носят с собой массу гаджетов;
- Технологически продвинутое – не пользуются инструкциями, чтобы понять, как работает новая вещь;
- Не видят разницы между реальным и виртуальным, им проще задать вопрос google, чем собственным родителям;
- Целенаправленно копят деньги;
- Наличие диплома – это не главная цель для данного поколения, для них приемлемо он-лайн обучение, индивидуализированное обучение, важен больше результат и оплата за их знания;
- При выборе места работы, им важна дружественная и инновационная среда;
- Поколение Z нуждается в честном и открытом разговоре;
- Основные ценности для нового поколения: семья, честность, понимание.

Поколение Z уверено, что они будут жить гораздо дольше остальных поколений, так как они не мыслят категориями отдельных этапов в жизни человека, они мыслят категориями жизненных периодов, где отводится отдельный период, фаза.

#### **Прогнозы футурологов для Поколения Z:**

- Талантливые представители будут во всю развивать и преобразовывать все вокруг, но и те дети, которые не будут наделены никакими талантами, будут активно доверять своему непосредственному восприятию и менять окружающий мир к лучшему;
- Превратятся в весьма своеобразных людей — идеалистов-прагматиков;
- Основными ценностями этого поколения станут личная индивидуальность и уникальность, они будут создавать собственное пространство: новое искусство, новую литературу, новый театр и кино. И все это будет связано с новыми компьютерными и цифровыми технологиями.

Что делать, для повышения уровня университетов?

**Знать мировые тренды:** читать исследования на английском языке, участвовать в конференциях хорошего уровня.

**Повышать уровень открытости:** уметь делиться знаниями за пределами

**Становится лидерами мнений:** отвечать на вызовы общества прикладными исследованиями

**Создавать новые траектории:** развивать междисциплинарность

**Развивать личные и профессиональные компетенции:** повышать уровень мастерства, совершенствовать управленческие навыки

**Быть счастливы человеком, а именно уметь править восьмерками:** в сутках 24 часа: 8 – физиологический сон, 8 – рабочее время, четкий тайм-менеджмент, 8 – личное время.

Важно вовлечение и работа с мышлением и ценностями, ввести понятия правила и общаться на равных со студентами, давать очень подробный алгоритм заданий, создание индивидуальных заданий, не критиковать и не ставить в пример других, разбирать ошибки и промахи, четко обозначить приоритеты, научиться говорить на их языке.

## ПРИНЦИПЫ УСПЕШНЫХ УНИВЕРСИТЕТОВ



Школы и университеты не должны быть «камерами хранения». В университете должно быть взрывное развитие личностного образования. Университет должен давать обучение для преодоления экзистенциальных кризисов. Необходимо оптимизировать существенный разрыв между «цифровыми учениками» и «нецифровыми педагогами».

AlmaU проводит Международные Летние Школы. В 2018 году летняя школа будет проходить в Санкт-Петербурге, партнером проекта является Высшая школа менеджмента (ВШМ) СПбГУ (Россия). Программа предусматривает возможность совмещения профессионального развития и активного отдыха с посещением музеев и театров, знакомством с эпохальными достопримечательностями Санкт-Петербурга и его окрестностей. Участники Школы получают незабываемые впечатления грандиозности белых ночей и красоты ночного города.

### Архитектоника программы:

# «Другой человек обучающийся». Цифровой ученик, студент, выпускник.  
Ценности и смыслы;

# «Другой преподаватель». Педагогический бэкграунд – не педагогическая биография;

# Педагогические образовательные технологии – трансформация и улучшение;

# «Дизайн образовательных программ». Модели невозможно заимствовать, их можно создавать;

# Понимание мозга, как с ним работать. Как научить людей правильно классифицировать и упаковывать информацию, как мобилизовывать свое внимание, организовывать память;

# 4-я промышленная революция и модель университета 4.0;

# Управление знаниями: в школе, колледже, университете.

## ПОКОЛЕНИЕ Z: А ЭТО ЛЕЧИТСЯ?

Добрый день! Я бы хотел отметить, что я сам миллениал. Я представитель поколения Y и для меня очень важно находиться на таком мероприятии. Да, я миллениал и хочу понять, что такое поколение Z? Совсем недавно стоя на перекрестке, я подслушал разговор двух школьников о том, как накручивать лайки в инстаграмме. Для них это важно.

Я расскажу про опрос, который мы провели среди миллениалов. Были опрошены 1500 школьников 8-11 классов.

В выборку исследования вошли города: Шымкент, Атырау, Кызылорда, Алматы и Семей.

Семья для поколения Z остается важной. Не только родительский очаг, но и собственная семья. Вообще, вопрос взросления стал более неоднозначным. Детство у поколения Z быстро заканчивается, поскольку потребляется широкий массив информации из интернета, в частности визуальный. Они воспринимают себя значительно старше своих лет. Вместе с тем им свойственен синдром «взрослого ребенка» — нежелание взрослеть, точнее, принимать на себя ответственность за себя и за других.

What are the most important values to you?

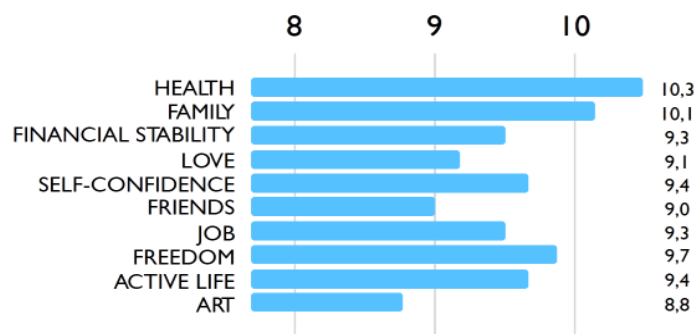

75 % респондентов доверяют родителям и семьям. Именно семья будет выступать отправной точкой. Семья – это те люди, кто тебя всегда поддержит и материально, и психологически. Очень много онлайн-общения, предполагающего легкие дружеские отношения. Наша молодежь думает, что у нее не будет глубоких доверительных отношений с друзьями, сверстниками и с работодателем. Они ищут определенную терапию и находят ее в семье.

Who do you trust more?

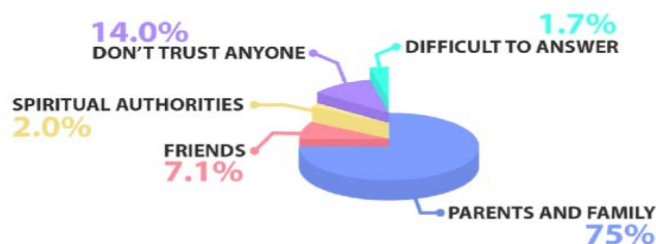

Сейчас подростки озабочены своим позиционированием в соцсетях. Мы наблюдаем стрессы у школьников по поводу имиджа в Instagram. Они озабочены количеством лайков, тем, кто их отметил и как их воспринимают другие. Кого сегодня чаще лайкаем? Баян Алагузову? На публике медийные личности ведут себя определенным образом, а семье они могут быть самими собой, без притворства. И, поэтому 65,8 % школьников хотят иметь счастливую семью и только 45,6 % – хорошую карьеру.

### What goals have you set yourself?

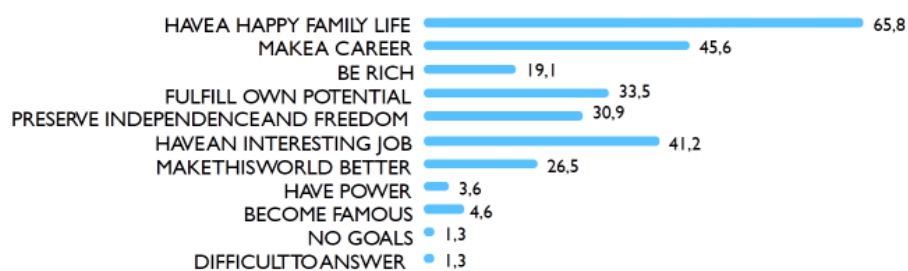

Что делает сегодня людей успешными в жизни? Поколение Z отвечает, что это хорошие связи (43,9 %), высокий профессионализм (61,8 %), работа (45,1 %), высшее образование (33,5 %).

### What makes people successful in life?

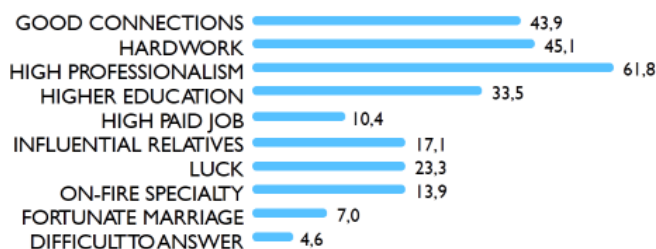

Что не хватает им в будущем? 31,5 % ответили, что не хватает уверенности в будущем и 27 % – креативного саморазвития.

Как мы можем видеть, к современной молодежи нужен новый подход, лозунги «Быстрее, сильнее, выше» с ней уже не сработают.

Противоречия в ценностях современной молодежи можно объяснить гиперопекой со стороны родителей, так называемый синдром 90-х, когда не отошли от старого, но еще не до конца сформировались новые поведенческие ориентиры. Дети становятся инфантильными. Молодежи нужна максимальная ориентированная информация. Современная молодежь застала эпоху глобализации, в современном мире необходимо ориентироваться на актуальные тренды. Примером тому служат музыкальные исполнители «91» и Галымжан Молданазар, они адаптировались под эти тренды, и часто благодаря их творчеству, даже русскоязычная молодежь проявляет интерес к казахскому языку.

**МНЕНИЕ ПОДРОСТКОВ И МОЛОДЕЖИ В ОТНОШЕНИИ  
ТРУДОУСТРОЙСТВА И СВЯЗАННЫХ С НИМ СФЕР**  
(результаты 2-го национального онлайн опроса молодых людей)  
(20 июля – 20 сентября 2017 год)

Онлайн консультации с подростками и молодежью проводились Детским фондом ООН (ЮНИСЕФ) и Научно-исследовательским центром «Молодежь» в 2014 и 2017 гг. (на онлайн платформе Survey Monkey).

Участники: в 2017 году: 1 622 респондента. В окончательный анализ вошли 1 221 действительных ответов (75,3 %). 62,7 % составили женщины и 33,1 % мужчины

В онлайн опросе 2014 г. приняло участие 3 616 участников (55,1 % – женщины и 44,5 % - мужчины)

Время проведения: 20 июля – 20 сентября 2017 г.

В 2014 году опрос проводился 19 сентября – 17 октября 2014 г.

Удовлетворенность молодежи системой образования – важный индикатор социального настроения в обществе. Результаты исследования показали, что, по сравнению с 2014 годом, в 2017 году уровень удовлетворенности системой образования снизился (рис.1).

Рисунок 1. Распределение ответов респондентов на вопрос.



Распределение ответов респондентов на вопрос: Насколько вы согласны со следующим утверждением: «Мое образование надлежащим образом подготовит (ло) меня для трудоустройства» подтверждает предыдущие оценки об удовлетворенности респондентов системой образования.

32,8 % опрошенных полностью согласны с данным утверждением, 28,6 % частично согласны, 21,5 % согласны в некоторой степени, 12,3 % категорически не согласны, 4,8 % затруднились с ответом.

При этом анализ эмпирических данных выявил следующую особенность: молодежь, живущая самостоятельно, более убеждена, что образование подготовило

их к трудоустройству, чем молодежь, живущая с родителями или родственниками (рис.2).

Рисунок 2. Распределение ответов респондентов на вопрос.



Еще одним индикатором, позволяющим измерить уровень социального самочувствия молодежи выступил вопрос: «Будучи взрослым, как Вы думаете, каким будет уровень Вашей жизни по сравнению с Вашими родителями?». Полученные результаты продемонстрировали, что респонденты 2017 года чуть более скептически в отношении улучшения их уровня жизни (рисунок 3).

Рисунок 3. Распределение ответов респондентов на вопрос.



В литературе существует значительная поддержка идеи о том, что волонтерство помогает улучшить возможности трудоустройства и выступает в качестве пути к трудоустройству. Результаты исследования показали, что значительно больше респондентов 2017 года занимаются волонтерством по сравнению с исследованием 2014 год. (рис.4)

Рисунок 4. Распределение ответов респондентов на вопрос.



Считаете ли Вы, что можете свободно выбирать свою карьеру?

Более чем три четверти молодых людей считают, что могут свободно выбирать свою карьеру, в то время как одна четверть не уверена в этом или считает, что не сможет (рис.5).

Рисунок 5. Распределение ответов респондентов на вопрос.



Основные барьеры свободного выбора карьеры по оценкам молодежи (рис.6).

Рисунок 6. Распределение ответов респондентов на вопрос.





Насколько уверенно Вы используете английский язык?

37,6 % отметили, что используют английский язык в меру уверенно, 26,9 % немного уверенно, 23,2 % совсем неуверенно. Лишь 12,3 % отмечают, что очень уверенно используют английский язык.

При этом, девушки и молодые женщины гораздо более уверены в использовании английского языка, чем юноши и молодые мужчины (рис.7).

Рисунок 7. Распределение ответов респондентов на вопрос.



Вопрос гендерной дискриминации очень важен для оценки социального самочувствия в обществе и определения ценностных установок молодежи. Результаты исследования показали, что примерно одна треть респондентов считает, что (молодые) девушки испытывают неравенство в политической, социальной и профессиональной сферах (рис.8).

Рисунок 8. Распределение ответов респондентов на вопрос.



Далее представлен уровень навыков современной молодежи в сфере компьютерной грамотности (рис.9).

Рисунок 9. Распределение ответов респондентов на вопрос.

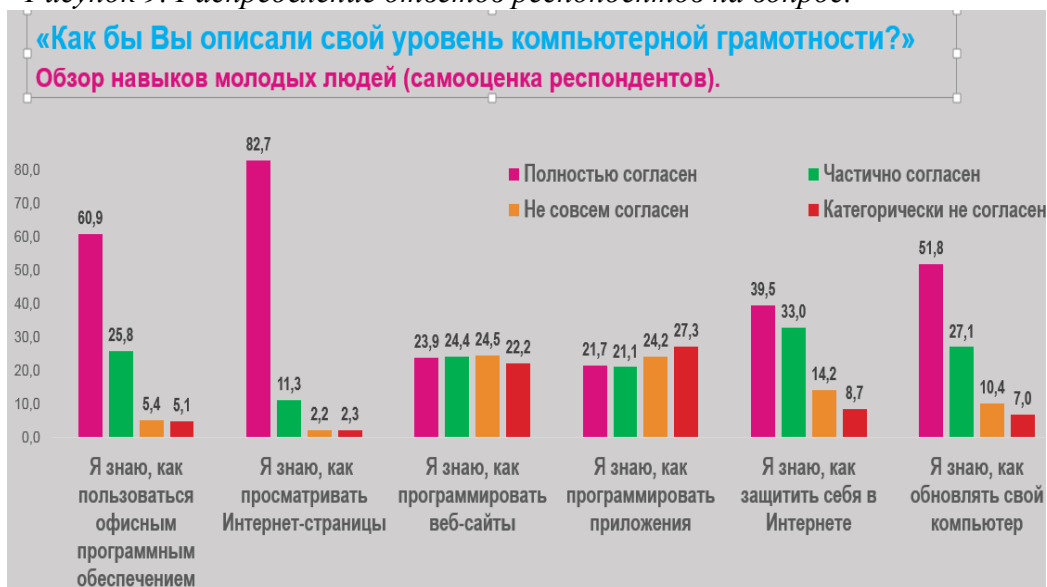

При этом обзор потребностей молодых людей в обучении показал, что больше всего они хотели бы узнать о том, как программировать приложения (21,4 %), программировать вебсайты (21,1 %), защищать себя в интернете (17,4 %), как пользоваться офисным программным обеспечением (16,5 %), обновлять свой компьютер (11,8 %), осуществлять поиск в интернете (6,8 %).

**Мажитова А.Б.**  
директор Исследовательского института  
«Общественное мнение»,  
магистр социологии

## ПОКОЛЕНИЕ Y ЦЕНТРАЛЬНОЙ АЗИИ: ОБРАЗОВАНИЕ КАК ЖИЗНЕННЫЙ ПРИОРИТЕТ

В данной статье предоставлены результаты исследования: «Профессии будущего: к чему готовиться поколениям Y, Z?», которое провело институт «Общественное мнение».

Исследование проходило по следующим направлениям:

- образ жизни и удовлетворенность молодежи (здоровый образ жизни, отношение к себе, самооценка, культура досуга);
- жизненные цели (жизненный успех, образование и планы на развитие и саморазвитие, семья и брак);
- ценностные ориентиры и идентичность (доверие и толерантность, религия и религиозные ценности, сексуальная культура и сексуальные отношения);
- политические взгляды молодежи (политические ценности и активность, государственное управление и развитие страны, внешнеполитические ориентиры страны и позиция молодежи).

Основные параметры социологического исследования включали в себя следующие аспекты: количество вопросов в анкете, количество параметров социально-демографического блока, фокус группы и глубинные интервью.



В процессе исследования молодым людям задавались следующие вопросы: «В настоящее время, обучаетесь ли Вы в каком-либо образовательном учреждении / продолжаете ли Вы свое обучение?», «Насколько Вы мотивированы в отношении обучения в школе / колледже? Можете ли Вы сказать, что Вы очень мотивированы, скорее мотивированы, скорее не мотивированы ходить в школу / колледж?», «Что бы Вы выбрали зарубежное или местное образование?», где среди молодежи Кыргызстана лидирует зарубежное образование, а среди молодежи Таджикистана местное образование и частичное образование за рубежом в Узбекистане. Казахстан отображает тенденцию 50 на 50.

## ПРИЧИНЫ ПОЛУЧЕНИЯ ВЫСШЕГО ОБРАЗОВАНИЯ

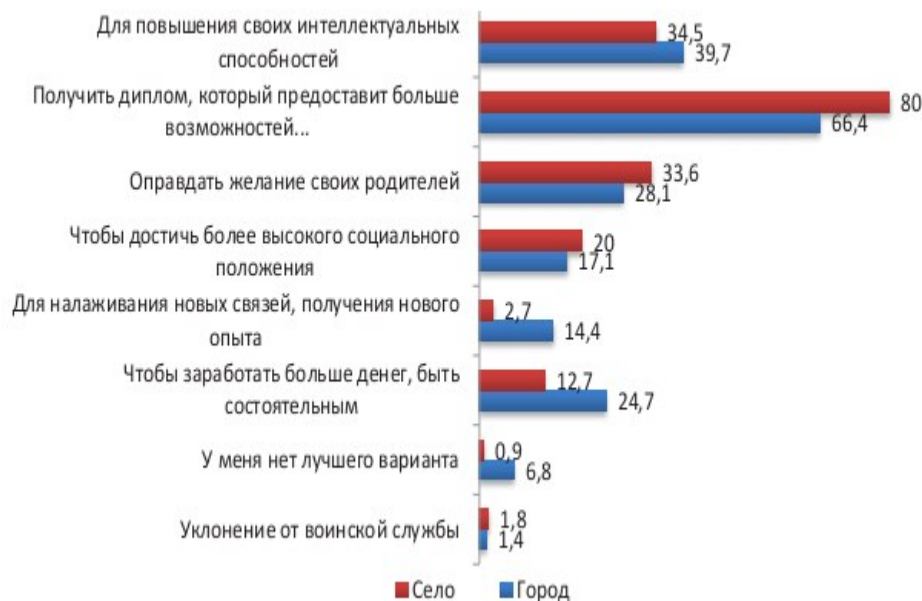

Опрос позволяет отметить увлеченность молодых казахстанцев получением диплома о высшем образовании, он имеет для них универсальное значение, приобретая статус самостоятельного ценностного ориентира. Наличие диплома становится важнее знаний, оно, скорее всего, в большей степени ассоциируется с высоким доходом. Лишь отсутствие финансовых средств может стать труднопреодолимым фактором для получения высшего образования.

Несмотря на то что основной причиной для тех, кто хочет получить образование, выступают желание и уверенность, что с высшим образованием трудоустроиться легче, все же мнения респондентов разделились на две противоположности относительно достаточности уровня их образования для трудоустройства. Так, 35,6 % полагают, что легко найдут работу; 30,8 % уверены, что едва ли найдут работу; 15,1 % считают, что им нужно больше образования для успешного трудоустройства. Вовсе не верят в положительный результат поиска работы 3,4 % респондентов. Для молодых сельчан (80 %) возможность лучшего трудоустройства с дипломом вуза важнее, чем для молодых горожан (66,4 %).

### С УЧЕТОМ ВАШЕГО НЫНЕШНЕГО ОБРАЗОВАНИЯ СЧИТАЕТЕ ЛИ ВЫ, ЧТО:

| Варианты ответов                                | Количество | Процент |
|-------------------------------------------------|------------|---------|
| Легко найдете работу                            | 356        | 35,6    |
| Едва ли найдете работу                          | 308        | 30,8    |
| Никогда не найдете работу                       | 34         | 3,4     |
| Нужно больше образования, чтобы получить работу | 151        | 15,1    |
| Затрудняюсь ответить                            | 151        | 15,1    |

Так же молодым людям был задан вопрос: «Если бы у Вас был шанс обучаться за рубежом (для продолжения вашего обучения), какую страну Вы бы выбрали?».

### ЧТО БЫ ВЫ ВЫБРАЛИ ЗАРУБЕЖНОЕ ИЛИ МЕСТНОЕ ОБРАЗОВАНИЕ?



### ЕСЛИ БЫ У ВАС БЫЛ ШАНС ОБУЧАТЬСЯ ЗА РУБЕЖОМ (ДЛЯ ПРОДОЛЖЕНИЯ ВАШЕГО ОБУЧЕНИЯ), КАКУЮ СТРАНУ ВЫ БЫ ВЫБРАЛИ?

| Варианты ответов                 | Казахстан    | Кыргызстан   | Таджикистан  | Узбекистан   |
|----------------------------------|--------------|--------------|--------------|--------------|
| Россия                           | 29,6         | 26,0         | 42,2         | 25,1         |
| Соединённые Штаты Америки        | 23,7         | 31,1         | 16,1         | 18,8         |
| Страны ЕС                        | 16,3         | 9,6          | 7,7          | 15,2         |
| Китай                            | 14,6         | 6,8          | 8,3          | 5,4          |
| Страна Центральной Азии          | 5,2          | 3,8          | 6,9          | 4,0          |
| Южная Корея                      | 0,2          | 0,5          | 0,2          | 5,7          |
| Турция                           | 0,2          | 1,7          | 0,6          | -            |
| Другие страны                    | 0,1          | 0,9          | 3,0          | -            |
| Никакую                          | 0,6          | -            | 0,6          | 18,5         |
| Затрудняюсь ответить /Нет ответа | 9,4          | 19,6         | 14,4         | 7,3          |
| <b>Итого</b>                     | <b>100,0</b> | <b>100,0</b> | <b>100,0</b> | <b>100,0</b> |

Согласно результатам опроса, недовольство больше связано не с качеством образования, а с ростом оплаты за учебу. Вместе с тем к коррупции как к проблеме отношение у молодежи неоднозначное. Так, среди студентов вузов 30,9 % и 38,6 % школьников и учащихся колледжей отрицали факты коррупции, а 32 % студентов вузов и 22,7 % учащихся средних учебных заведений признали, что иногда такое происходит. Тем не менее коррупция в сфере среднего и среднего специального образования присутствует так же, как в вузовском и послевузовском образовании, пусть немного в меньшей степени, как считают молодые люди.

Приоритетными странами для получения образования для молодых казахстанцев является Россия, США, страны ЕС и Китай. Интересен факт, что молодые люди из русской этнической группы стремятся обучаться в России, тогда как казахская молодежь выбирает страны Запада (США, ЕС) и Китай. Согласно результатам опроса, недовольство больше связано не с качеством образования, а с ростом оплаты за учебу.

Несмотря на преобладание среди молодежи представления о том, что наличие диплома о высшем образовании позволит легче трудоустроиться, все же при поиске работы важными факторами оказываются не профессиональные навыки, не наличие зарубежных стажировок, а неформальные каналы – связи/друзья. В этой связи можно предположить, что наличие высшего образования и профессиональных знаний не является средством, способствующим трудоустройству и залогом успешной реализации жизненных планов.

**Абетова З.Т.,**  
кандидат филологических наук,  
**Кудеринов А.,**  
**Толу Т.,**  
**Кисаева А.,**  
**Алдияров М.**

Евразийский национальный университет им. Л.Н. Гумилева  
г. Астана, Республика Казахстан

## **ПОКОЛЕНИЕ Z: ПОВЕДЕНЧЕСКИЕ ПАТТЕРНЫ И ПРАКТИКИ**

### **Summary**

*В статье представлены результаты исследования новых практик молодежи, сформированных под влиянием новых исторических условий.*

*Мақалада жастардың жаңа тарихи шарттары әсерінен жаңа іс-қалыптары қарастырылған.*

*The article presents the results of the study of new youth practices, formed under the influence of new historical conditions.*

Поколение, родившееся на рубеже веков (конец 1990-х гг.), американцы У. Штрау и Н. Хоув назвали поколением Z, определив их как детей цифровых технологий, сидящих дома за компьютером – закономерным продуктом глобализации и постмодернизма. Согласно данной теории, люди определенной возрастной группы склонны разделять особый набор убеждений, отношений, ценностей и моделей поведения, так как они росли в одинаковых исторических условиях [1, с. 94]. В теории структуризации Э. Гидденс подчеркивал, что социальные практики людей цикличны подобно некоторым самовоспроизводящимся природным явлениям [2]. Их воспроизводство социальными акторами обеспечивается способами, посредством которых люди реализуют себя как акторы, определяются условиями, в которых социальные практики осуществляются.

Цель эмпирического исследования было выявление влияния цифровых онлайн-технологий и социальных сетей, борьбы за гендерное равноправие как существенных черт исторической эпохи на формирование специфических практик молодого поколения. Базовая гипотеза: молодежные практики и поведенческие паттерны поколения Z сформированы в рамках общего исторического временного контекста (рубежа 1990-х годов), и связаны с ролью в повседневной жизни молодого поколения цифровых онлайн-технологий, их включенностью в рыночную культуру и актуализацией в социальной жизни темы феминизма. В соответствии с гипотезой были поставлены задачи: а) выяснить степень влияния онлайн-технологий на формирование новых молодежных практик поколения Z (общение, разговор, коммуникация) и способы коммуникации, проведения досуга, заработка; б) рассмотреть степень влияния рыночной культуры в формировании установок молодежи на гедонизм, индивидуальный прагматизм, конформизм; в) рассмотреть влияние актуализации в СМИ темы феминизма на образы маскулинности и феминности, понимание поколением своих гендерных представлений.

В качестве объекта исследования изучена группа молодых людей в возрасте от 14 до 23 лет (анкетный опрос), анализ блогов от 17 до 27 лет, интервью с потенциальными геймерами и киберспортсменами в возрасте от 14 до 23 лет и от 14 до 29 лет при анкетном опросе (блок по исследованию киберспорта как современной молодежной практики, опрос, глубинное интервью).

Предмет исследования - набор убеждений, отношений и моделей поведения, сформированных под влиянием интернет технологий, рыночной культуры и феминизма у поколения Z. Основные понятия: молодежь, молодежные практики, феминность и маскулинность.

В определении молодежи как определенной социально-демографической возрастной группы в составе населения и социокультурной общности, обладающей какими-то общими групповыми ценностями, на факте локализации его представителей в рамках единого (общего) исторического временного контекста, мы ориентировались на социокультурный подход. В фокусе исследования - новые социальные практики поколения Z. Согласно теории практик Э. Гидденса, исследование социальных практик, а значит процесса социального воспроизводства, предполагает обязательное исследование контекста или условий действий и взаимодействий. Он писал: «Повторяющиеся действия, локализованные в одном пространственно-временном контексте, способствуют тому, что постепенно (в ситуациях, удаленных в пространстве и времени) непредвиденные (с точки зрения включенных в изначальную деятельность акторов) последствия становятся упорядоченными и стандартными» [2, с.55]. Социальные практики – это постоянные, типичные, понятные для всех коллективные действия и взаимодействия людей, служащие объяснительными моделями индивидов. Рутинная есть доминирующая форма повседневной социальной практики. Повседневные, повторяющиеся практики есть олицетворение дуальности структуры в отношении непрерывности социальной жизни. В процессе и через собственную деятельность социальные деятели воспроизводят условия, обеспечивающие эту деятельность.

В результате концептуализации, мы определили молодежную практику как совокупность навыков целесообразной деятельности и форма обыденных рутинных действий в пределах возможностей социального пространства, помогающие молодому индивиду взаимодействовать в социальном мире. Важной частью социальной идентичности является гендерная идентичность, категоризация молодыми индивидами своих гендерных ориентаций с точки зрения феминности и маскулинности, понимание гендерных норм, формирование гендерных представлений.

В результате анкетного опроса, глубинных интервью и анализа блогов нашей целевой аудитории по блокам «гендерные представления» и «киберспорт как новая молодежная практика» мы получили следующие результаты, которые являются предварительными, но могут быть интересны для обсуждения и дальнейшего изучения молодого поколения.

По возрастному профилю анкетного опроса по тематике киберспорта лица в возрасте 19 - 22 лет (1999 – 1996 г.р.) составили 59,5 %, 15 - 18 лет (2003 – 2000 г.р.) – 33,3 %, остальные – 0,6 %. В гендерном профиле: преобладает мужской пол – 83,3 %, женский – 16,7 %.

Молодежь как социальный актор казахстанского общества сформирована в условиях развития новых коммуникационных технологий, рыночного общества и актуализации тематики гендера и феминизма в средствах массовой информации. Киберспортсмены как социальные акторы формируют и воспроизводят свою деятельность в ином, чем предшествующее поколение, историческом контексте, определившим их рутинную повседневную социальную практику. Киберспорт – это новая форма молодежной практики, в которой ведущая роль в ее конструировании и воспроизводстве принадлежит онлайн коммуникациям. В большинстве стран мира киберспорт зарегистрирован как официальный вид деятельности. В Казахстане действуют общественное объединение «Казахстанская федерация киберспорта», есть объединения в гг. Астана, Алматы, Семей.

Интернет коммуникации и парадигма рыночного общества повлияли на развитие такой социальной практики как киберспорт, который формирует, как показало исследование, новый социальный тип актора молодежной группы. Его специфическими паттернами является ориентирование на интернет технологии, навыки использования данных технологий в личных интересах, интеллектуализм, индивидуализм, сочетаемый с командным духом, состязательность, прагматизм, направленность на саморазвитие и ролевые комбинации, умение использовать интернет пространство как ресурс материального дохода.

Большинство молодежи воспринимает новую практику как способ получения эмоционального удовольствия, а не способ заработка, как развитие интеллектуальных навыков, можно сказать, что у данного поколения «умным быть модно». В качестве кумиров преобладают образы супергероев, известные ученые.

Интернет и социальные сети – среда обитания молодых индивидов, которую они используют для проведения досуга, как поле реализации своих хобби и коммуникации, источник и обмен информацией, как ресурс для дополнительного дохода, выражения социальной позиции. Онлайн технологии не являются препятствием для живой коммуникации, развития группового общения.

При достижении определенного результата часть молодежи проектирует свою будущую образовательную и профессиональную деятельность с данным видом нового интеллектуального вида спорта, развивают в себе такие навыки как концентрация внимания, умение планировать и организовывать деятельность.

В проектировании будущего у молодежи в приоритете совершенствование и саморазвитие, на рынке труда они скорее будут лояльны к трудовой мобильности.

Для исследования гендерных представлений проведен анкетный опрос 420 респондентов, 180 мужского пола, 250 женского, а также анализ комментариев и страниц комментаторов блога популярного интернет блогера девушки (450000 подписчиков по последнему аккаунту), позиционирующий себя как борца со сложившимися гендерными нормами, выборка - 400 комментариев. Исследование показало, что блогер пользуется популярностью среди 45-50 % молодежи женского и мужского пола, причем по демографическому показателю в возрасте 15-17 лет 50 % среди комментаторов подписчики мужского пола, среди женской группы в возрасте 15-17 лет – 45 %, 18-22 лет – 35 %, 23-27 лет – 20 %.

Популярность блогера в мужской молодой возрастной группе от 15-27 лет (197 комментариев) выражена в поддержке ее активной демонстрации как позиции, так и внешних черт («ты топ и красивая», «просто сногшибательная», «ты молодец, как же я вас обожаю», «ты прям в точку все сказала»). На страницах данных комментаторов их образы (фото) коррелируют с метросексуальностью, есть отклонения от норм традиционной маскулинности, демонстрируется внимание к внешнему виду и его уходу, проявляется ориентация на гедонизм и нарциссизм. Данные факты показывают трансформацию гендерных представлений молодого поколения мужчин.

Основная масса женщин поддерживают ее позицию в контексте ее деятельности: комментарии: «ты молодец», «так держать, ты самая лучшая», «я полностью согласна с тобой», «правильно делаешь», «продолжай в том же духе». Высоко оценивается смелость блогера, среди ее активных комментаторов преобладает женская группа в возрасте 15-17 лет (98 комментариев) и 23-27 лет (105 комментариев), направленность их комментариев положительная. Из них 40 % девушек-респондентов мы причисляем к носителям феминности, в их фото демонстрируются феминные качества (длинные волосы, макияж, уход за собой). А 60 % на фото не демонстрируют четко выраженных феминных черт, одеты в джинсы,



большие футболки, придерживаются спортивного стиля, не ухаживают за своим внешним видом, и. т.п.

У 30 % женских комментаторов (18-22 лет) возмущение вызывает ее поведение, как несоответствующим этническим ценностным нормам: «ты жалкая пустышка, как тебе не стыдно, куда смотрят твои родители» и т.д. У данной части женской группы позиция блогера по гендерной тематике получило негативную оценку.

Носителем негативного влияния на молодежь она является и для 50 % молодых мужчин в возрасте 23-27 лет. Они открыто идентифицируют себя с маскулинной ориентацией, их комментарии, внешний вид также соотносится с нормативными патриархальными представлениями о мужественности (комментарии: «как тебе не стыдно», «куда смотрят твои родители», «какой ты пример подаешь нашему молодому поколению», «исчезни»).

Превалирующая поддержка блогеру, как мужчин, так и женщин в юной возрастной группе выражена больше не внешнему виду, а активной позиции и деятельности (смелости, харизме, характеру), что является индикатором латентных процессов трансформации гендерных диспозиций у молодого поколения вследствие объективных социальных процессов в обществе и мире.

Отрицательная реакция другой группы, приверженцев нормативных маскулинных и феминных представлений, указывает на культурную войну, которая получает развитие на поле гендерного режима, источником которого являются сложившиеся в обществе патриархальные культурные ценности и установки с одной стороны, и гендерно-феминистская тематика в СМИ с другой.

Гендерные ориентации молодого поколения Z, несмотря на доминирование нормативных представлений патриархального общества, связанного габитусом его большинства, типичной казахстанской семьи, находятся в процессе флуктуации и трансформации. В качестве факторов, оказывающих влияние на данный процесс, можно выделить изменения на рынке труда, и нечеткое позиционирование в ответах респондентов списка мужских и женских профессий, что является одним из индикаторов данного явления.

Высокая оценка большинством молодых респондентов характеристики состоятельности и стремления к достижению, с одной стороны, и нулевая оценка агрессивности, предпочтение «доброты» у немалой части целевой аудитории, составляющей черты феминности, также показывает на амбивалентность, двойственное сознание в гендерных представлениях молодежи.

Выделение темы бытового насилия и сексизма, неуважительные отношения в качестве проблем, требующих решения по отношению к женщине, также на наш взгляд, указывает на вышеуказанную тенденцию.

Результаты анализа блога девушки, провацирующей в социальных сетях выпады против нормативных представлений, показал наличие среди юношей 17-22 лет и девушек 17 лет и выше целевой аудитории, которая может быть лояльной к тематике феминизма и трансформации сложившихся гендерных представлений, и выступает быть индикатором латентных процессов трансформации гендерных диспозиций у молодого поколения.

Результаты исследования с одной стороны коррелируют с отечественными и зарубежными исследованиями относительно личностных качеств, однако, преувеличивается ориентация на прагматизм, она имеет место быть, как установка на гедонизм, но относительно. Анализ гендерных представлений также подвержен динамике, и мы склонны здесь принять объяснительную модель гендерного дисплея И. Гоффмана, молодежь гибка и пластична в выборе практических стратегий

жизнедеятельности, и ориентируется на то, что актуально для реализации ее интересов и целей.

### **Литература**

1. Ожиганова М. Теория поколений Н. Хоува и В. Штрауса. Возможности практического применения // Бизнес-образование в экономике знаний. – 2015. – № 1. – С. 94-97.
2. Гидденс Э. Устройство общества: Очерк теории структуриации. — 2-е изд. — М.: Академический Проект, 2005. – 528 с. – («Концепции»).
3. Гоффман И. Гендерный дисплей. / И. Гоффман / Введение в гендерные исследования / Отв ред. Жеребкин С.В. – Харьков: ХЦГИ; СПб.: Алетейя, 2001. – С. 306-335.

**Авазов К. Х.,**  
Старший преподаватель института повышения квалификации и  
переподготовки работников народного образования  
Сурхандарьинской области г. Термез (Узбекистан),  
**Джумаев М.,**  
профессор ТГПУ им. Низами г. Ташкент (Узбекистан),  
**Айтбоев Д.**  
доцент ТГПУ им. Низами г. Ташкент (Узбекистан)

## ГЛОБАЛЬНАЯ ИНФОРМАТИЗАЦИЯ СОЦИАЛЬНОГО ПРОСТРАНСТВА И ИНТЕНСИФИКАЦИИ ТЕРРОРИСТИЧЕСКИХ УГРОЗ

### Summary

*В данной статье рассматриваются актуальные вопросы глобальной информатизации социального пространства и интенсификации террористических угроз. Приводятся классификационные основания, обобщаются подходы к определению и пониманию природы современного терроризма. Обсуждается вопрос о роли массовой коммуникации и информационных ресурсов в социальном конструировании феномена терроризма.*

*In this article, topical issues of global informatization of social space and intensification of terrorist threats are considered. Classification grounds are presented, approaches to the definition and understanding of the nature of modern terrorism are summarized. The issue of the role of mass communication and information resources in the social construction of the phenomenon of terrorism is discussed.*

### Понимание фундаментализма и религиозной воинственности

Многие исследователи рассматривают исламский фундаментализм как «современный продукт» столкновения традиционных ценностей и идеологий с влияниями и ценностями капитализма и социализма западного мира. Убежденные исламские фундаменталисты отрицают секуляризацию и рассматривают ее как разрушительное влияние западной христианской традиции<sup>3</sup>.

Фундаментализм обычно ассоциируется с религией. Поскольку религия неотделима от культуры и политической жизни, фундаментализм стал частью социальной и политической повестки дня. В разных формах существования фундаментализм зависит от важных социальных, политических, технологических и интеллектуальных аспектов переходного периода<sup>4</sup>.

В средствах массовой информации широко обсуждаются темы, связанные с исламской воинственностью. Но фактически религиозную воинственность можно обнаружить во многих других вероисповедованиях и духовных традициях. Этот феномен исторически был неотъемлемой частью конфликтов и войн. Некоторые исследователи признают, исходя из духовно-религиозной мировоззренческой доктрины ислама, что исламский фундаментализм имеет тенденцию переводить социо - политический концепции в религиозно-идеологические и наоборот.

В арабском языке слово «фундаментализм» переводится как «сверхконсервативный» или как мировоззрение индивидов, придерживающийся оснований своей веры, ее основных принципов. Он может принимать различные

---

<sup>3</sup> Choueiri Y.V. Islamic fundamentalism. Boston: Twayne, 1990.

<sup>4</sup> Armstrong K. The battle for God: Fundamentalism in Judasim, Chistianity, and Islam. N.Y.: Knopf, 2000.

формы и проявляться в пассивных и мирных формах или агрессивных и воинственных<sup>5</sup>.

Суперконсерваторы, фундаменталисты и исламские экстремисты стремятся подчеркивать и поощрять радикальный экстремизм, конфронтацию и даже воинственность по отношению к Западу. Более того, для радикального исламиста другие люди, которые являются, по его мнению, причиной ущерба, подавления и несправедливости, воспринимаются, тем самым, как враги веры. Поэтому подлинные исламисты обязаны бороться с этим злом, отдавая все свои жизненные силы, пока справедливости и религиозная чистота не восторжествуют во всем мире.

Современный терроризм является одной из наиболее значимых угроз социальной стабильности и политическому благополучию. Это во многом обусловлено тем, что в результате бесчеловечного кровопролития происходит деформация общественного сознания.

Важно отметить, что в современных условиях наблюдается не столько рост финансовых возможностей и технической оснащенности террористических организаций, сколько развитие экстремистской идеологии, значительное увеличение числа лиц, участвующих в террористической деятельности. Причем особую тревогу у представителей силовых структур, общественных деятелей и работников образования, сегодня вызывает участие в террористической деятельности подростков и молодежи.

Необходимо подчеркнуть, что в соответствии с Конвенцией противодействия терроризму, одной из основных задач является противодействие распространению идеологии терроризма и активизация работы по информационно - пропагандистскому обеспечению антитеррористических мероприятий.

Отрицательным явлением начала XXI века является тот факт, что определенные силы ставят перед собой цель препятствовать самостоятельному и передовому развитию и строительству нового общества. Пользуясь незрелостью сознания у отдельной части населения, в первую очередь у молодых людей с несформировавшимся идеологическим иммунитетом, успешно превращая их в своё оружие на пути осуществления планов, разрушая их духовность и внушая идеи, противоречащие национальным ценностям.

В условиях интенсивного развития и господства информационных технологий, глобального расширения информационного пространства актуальность изучения проблем информационных войн в политической лингвистике в эпоху глобализации возрастает.

Будучи одним из важнейших факторов внешней политики, информационные войны в современном мире – одна из наиболее значимых проблем международных отношений и глобального развития.

Самое плохое то, что возникают различные силы, пытающиеся расширить сферу своего влияния различными идеологическими средствами, завоевать душу и сознание людей, заставляя, таким образом, целые народы и государства следовать за ними. Основной принцип, определяющий идеологическую картину мира, заключается именно в этом.

В глобальном информационном пространстве есть возможность для возникновения и распространения угрозы информационной войны и информационного террора. Если раньше в борьбе за сферы влияния на мировой арене ставка делалась на наращивание военной мощи, то в условиях современного

---

<sup>5</sup> Woodberry J.D. Reflections ob Islamist terrorism // Fuller Focus, 10 (1). 2002. Spring. P. 4.

глобализирующегося мира расширение и укрепление сферы влияния предусматривает, в том числе, и расширение информационной базы государства.

Как отметил первый Президент Республики Узбекистан И. Каримов, «сегодня человек живет, ощущая постоянное влияние, распространяющееся из близких и дальних идеологических источников различного толка, которые служат лишь интересам определенных государств и политических сил».<sup>6</sup>

Вооруженное нападение на страну или нанесение ей экономического ущерба можно легко увидеть и почувствовать. Однако идеологическое влияние узреть и почувствовать не так просто. Его влияние происходит через радио, телевидение, газеты и журналы, Интернет, вообще через все средства массовой информации. Оно преследует людей везде – дома и на улице, на месте работы.

Распространяемые из идеологических полигонов, на первый взгляд, безвредные фильмы, художественные произведения, игрушки, предметы повседневного обихода и т. п. влияют на чувства людей, направлены на овладение их душой и сознанием.

Например, в поставляемых из-за рубежа под ширмой «религиозной литературы» некоторых религиозных книгах придается политический статус; сообщаются неверные сведения о джихаде. Вследствие содержащихся там измышлений молодежь, не знающая истинного смысла религии, верящая распространителям таких измышлений, может вступать на неверный путь. Или фильмы, пропагандирующие аморальность, варварство и насилие, также являются носителями вредных воздействий, распространяемых с идеологических полигонов.

В идеологической картине современного мира видна борьба двух противоборствующих сил. Первая из них является передовой идеологией, обеспечивающей стремление народов к прогрессу; а вторая является вредной и разрушающей идеологией, пытающейся воспрепятствовать народам, идущим по пути прогресса.

Передовые страны, создающие основы свободной и благополучной жизни, стремящиеся к еще большему продвижению вперед, развивают свои идеологии на базе общечеловеческих ценностей и демократических принципов, ибо такая идеология дает возможность человеку свободно проявлять свои дарования.

Например, вся сила и мощь нашей Родины - Узбекистана, ее созидательный талант направлены на дальнейшее процветание страны, на укрепление мира и спокойствия, на создание фундамента благосостоятельной жизни для всех людей, проживающих на этой священной земле.

Религиозный экстремизм, который, прикрываясь ширмой религии, стремится подорвать конституционный строй, пытается изменить его насильственными средствами, является преступным действием. Он проявляется в настоящее время во многих регионах и странах. Он все более превращается в страшное бедствие для человечества.

Идеологические процессы в современную эпоху приобретают ряд специфических особенностей. При этом проявляется, с одной стороны, демократизация идеологических процессов, их гуманизация, т. е. плюрализм мнений и толерантность разнообразных политических сил.

С другой стороны, идеологические процессы приобретают такие особенности, как излишняя политизация, коммерциализация.

---

<sup>6</sup> Каримов И.А. Высокая духовность – непобедимая сила. Т.: «Мабнавият», 2008.

В-третьих, бросаются в глаза такие особенности идеологических процессов как быстрый выход идей и идеологий за пределы отдельных национальных государств, их глобализация, недостаточная обоснованность.

Узбекистан, защищая демократически тенденций борьбы против религиозного экстремизма, угрожающего демократическим ценностям, и вступив с ним в идейную войну, открывает другой, идеологический фронт. У нас на сегодняшний день вызывают опасения именно эти тенденции, демонстрирующие религиозно - экстремистические идеологические течения.

В условиях интенсивного развития и господства информационных технологий, глобального расширения информационного пространства актуальность изучения проблем информационных войн в жизни общества в эпоху глобализации возрастает.

Глобальная информатизация ведет к созданию единого мирового информационно – коммуникативного пространства, в рамках которого осуществляется потребление информации, обмен информацией между субъектами этого пространства – индивидами, организациями, государствами.

Формирование единого глобального информационно-коммуникативного пространства приводит к стремлению контролировать и управлять процессами, в нем происходящими. Для этого используется так называемое информационное оружие, которое представляет собой средства искажения, фильтрации, дозирования, иногда хищения и уничтожения информации.

С процессом глобализации возрастает роль средств массовой информации, которые сегодня стали глобальными: спутниковое телевидение и всемирная паутина – сеть интернет обеспечивают глобальный, практически беспрепятственный доступ к материалам СМИ, способствуя тем самым формированию глобального информационно-коммуникативного пространства, в котором взаимодействуют различные народы, культуры и цивилизации. Именно контроль над СМИ и государственной идеологией позволяет манипулировать историческим процессом. СМИ, которые сейчас доминируют, – телевизионные, печатные и всемирная паутина – сеть интернет – ведут глобальную информационную войну, мощнейшую атаку на современную цивилизацию. Пропагандируется насилие, отстаивание своих интересов при помощи силы, что укладывается в модель вседозволенности, безнаказанности. Основным объектом применения широкомасштабных информационных мероприятий выступают значимые политические события и конфликты. Информационная война далека от открытого насилия и военных операций.

В информационном обществе уведомление населения о происходящих в мире событиях является одним из основных факторов.

Президент И. Каримов в своей книге «Высокая духовность – непобедимая сила» сказал: «Говоря о духовной угрозе, нужно, прежде всего, иметь в виду, идеологическую, идейную и информационную агрессию, направленную на любого человека независимости от языка, религии, веры, против его свободы в полном смысле слова, с целью полного нарушения духовного мира»<sup>7</sup>.

К воздействию информационных технологий уязвимы все, поэтому правительство должно своевременно принимать адекватные меры – разрабатывать средства противодействия информационному терроризму и преследовать в судебном порядке тех, кто разрабатывает информационное оружие.

Соответствующие решения должны разрабатываться на основании тщательного анализа всех деталей и с учетом моральных и этических рисков. Не

---

<sup>7</sup> Каримов И.А. Высокая духовность - непобедимая сила.: Т. «Узбекистон» 2008 г.

менее важно обеспечить понимание обществом принципов использования информационных технологий террористами.

Ведь любое общество, и наше в том числе, представляет собой очень сложную динамичную систему, элементами которой выступает огромное количество граждан, различные социальные образования, политические партии, движения, органы власти и управления, субъекты предпринимательства и т. д.

Все эти элементы взаимодействуют между собой в соответствии с индивидуальными или корпоративными целями и задачами. Но кроме индивидуальных векторов - целей в любой системе имеются цели общие, что и объединяет все эти разрозненные элементы в систему, придает ей соответствующую структуру, иерархию и определяет направления развития.

Для того чтобы любая система функционировала эффективно, необходимо соответствующее информационное воздействие – управление. Для более простой системы, какой, к примеру, является какое-либо производство с небольшим количеством работников, этим информационным воздействием оказываются приказы и распоряжения руководителя, доводящего соответствующую информацию до каждого подчиненного.

В случаях управления крупными социальными системами, какими являются общество, народ, нация, человечество в целом, довести до каждой единицы управления необходимую команду невозможно и такое воздействие осуществляется с помощью общего, массового информационного воздействия: с помощью идеологий, религиозных доктрин, политических, экономических и социальных теорий.

Именно система идей, взглядов и представлений и определяет поведение индивидов в социальной системе и выстраивает в конечном итоге предполагаемый и ожидаемый вектор движения системы – развития или разрушения. При этом необходимо отметить, что если управленческое информационное воздействие соответствует фундаментальным принципам естественных и общественных наук, объективно определяет приоритеты, способствует укреплению и развитию этой социальной системы, то и сама система работает без сбоев - укрепляется экономика, развивается социальная сфера, растет благополучие.

Жизнедеятельность современного человека реализуется в специфической присущей человеческому обществу информационной среде, имеющей свои закономерности, особенности развития и функционирования. Многочисленными исследованиями было установлено, что без постоянного информационного контакта невозможно полноценное развитие человека и общества в целом. При этом в тени оставался тот факт, что информационно-коммуникативные процессы могут таить в себе опасности, представляющие реальную и все возрастающую угрозу. На человека оказывают огромное влияние количество, объем, содержание и структура поступающей и перерабатываемой информации.

Прекращение информационной связи может вызывать различные психические аномалии вплоть до психических заболеваний. Постоянная информационная связь с окружающим миром, социальной средой, в которой индивид действует как активный социальный субъект, является одним из важнейших условий самореализации человека как личности. Необходимая информация черпается из непосредственного опыта, личного общения, а также из разнообразных источников информации (книги, радио, телевидение, журналы, газеты, различные информационные системы).

Причем закономерностью общественного развития является преобладание и резкое увеличение доли информации, получаемой из информационных источников, нежели из непосредственного опыта и личного общения. Усложнение и

динамичность социальных процессов в обществе, влияние происходящих общественных изменений непосредственно на повседневную жизнь человека делают его все более зависимым от потоков средств массовой коммуникации.

Все меньше сведений, необходимых для своего социального поведения и жизни в обществе, он может получить, основываясь только на своем повседневном опыте, и все больше - из телевизионных и радио программ, периодических изданий.

Особенно ярко это проявляется в формировании мнений по вопросам, которые не находят отражения в его непосредственном опыте, например, об обстановке в других городах, регионах, странах, о политических лидерах, об экономической конъюнктуре.

Как отмечают многие исследователи, человек, его повседневная жизнь все больше зависит от массовой коммуникации, которая создает для него своего рода «вторую реальность», «субъективную реальность», влияние которой не менее значимо, чем влияние реальности объективной.

Все это активизирует потребность людей в социально значимой информации для своей ориентировки в политической и социально-экономической ситуации, заставляет их стать активными потребителями информации, участниками информационно-коммуникативных процессов в нашем обществе.

В тоже время, происходящие в условиях бурного развития телекоммуникационных средств и информационной техники, создания качественно новых информационных технологий и систем кардинальные общественные изменения привели к резкому количественному и качественному изменению информационной среды самого социума, в которой приходится действовать людям, функционировать всем общественным и государственным структурам, предприятиям, учреждениям. Эти явления выдвигают информационно-коммуникативные процессы и совокупность разно уровневых информационных факторов на ключевое место в сфере государственного и социального управления обществом.

В частности, государство должно стремиться к большей информационной открытости, а также к налаживанию и углублению интерактивного взаимодействия с гражданами, общественными институтами и другими субъектами.

Первые шаги в этом направлении делаются посредством реализации «электронного правительства» – в виде расширения информационного присутствия государства путем создания официальных интернет-порталов, интенсификации бизнес - и других процессов путем организации он-лайн сервисов, непосредственного участия в управлении через активный гражданский контроль деятельности чиновников.

В информационной среде, представляющей сложное системное образование, выделяется процессуальная составляющая, и, как наиболее динамичная и изменяющаяся ее часть, - информационно-коммуникативные процессы, которые активно воздействуют на индивидуальное, групповое и массовое сознание.

В наибольшей степени непосредственному воздействию информационной среды подвержена духовная сфера общества, деформация и деструктивные изменения которой, в форме психоэмоциональной и социальной напряженности, искаженных нравственных норм и критериев, неадекватных социальных стереотипов и установок, ложных ориентаций и ценностей, в свою очередь, влияют на состояние и процессы во всех основных сферах общественной жизни, в том числе политической, экономической, культурной.

Последние события на Ближнем Востоке и вокруг него, обусловленные динамикой и характером развития военной – политической ситуации в сопредельных



регионах Южной и Центральной Азии, в большей степени свидетельствуют о необходимости формирования устойчивой системы региональной безопасности.

Оценивая современную общественно-политическую ситуацию Центрально-Азиатского региона, следует отметить, несмотря на некоторые позитивные процессы стабилизации внутривнутриполитической обстановки и экономического восстановления Афганистана, в регионе по – прежнему сохраняется стратегическая неопределенность. Это вызвано, в том числе и тем, что афганский конфликт выступал и продолжает оставаться одним из главных источников вызовов и угроз национальной безопасности, соседних с Исламской Республикой Афганистан (ИРА) государств.

Продолжающаяся эскалация вооруженного противостояния в этой стране оказывает влияние не только на национальный и региональный, но и глобальный уровень безопасности, воспроизводя на постоянной основе такие угрозы безопасности, как международный терроризм, религиозный и политический экстремизм, незаконный оборот наркотических веществ.

В этой связи принципиальной линией внешней политики республики Узбекистан на афганском направлении остается содействие восстановлению и поддержанию политической, социальной и экономической стабильности в Афганистане. С первых дней своей независимости Узбекистан неоднократно призывал международное сообщество принять адекватные меры в отношении Афганистана.

Соответственно, при анализе информационно-психологических способов вовлечения молодежи в терроризм, необходимо исходить из рассмотрения феномена веры в контексте проблем формирования моральной убежденности в справедливости неких социальных идей и политических проектов; а также в легитимизации насильственных способов достижения «благих» целей.

Заметим, что при вербовке деятелями экстремистских и террористических организаций новых членов на позиции, соответствующие идеолого-пропагандистской работе, вербовщиков в первую очередь интересует потенциальная способность кандидата генерировать идеи в русле экстремистских и террористических концепций.

Поиск кандидатов осуществляется на форумах, блогах и киберсообществах соответствующей направленности, интересующей членов экстремистских и террористических организаций, где выделяются наиболее активные участники, умеющие грамотно и доходчиво излагать свои мысли, а также способные убеждать и отстаивать свою точку зрения.

При оценке социальных и психологических компетенций кандидатов на позиции, соответствующие идеолого - пропагандистской работе используются, так называемые, кейс-методы, доказавшие свою эффективность при решении управленческих задач, стимулировании инновационного мышления и социальной креативности.

Как известно, кейс-это отредактированный случай из практики. Разработанные в целях вербовки кейсы - это своего рода, «умные ловушки», которые обеспечивают попадание на «интеллектуальный крючок», когда кандидатов вовлекают в ситуацию, требующую решения непростой, но достаточно интересной для них задачи. При этом решая ее, они не только оказывают помощь экстремистской либо террористической организации, но и сами проходят проверку на пригодность. Причем вся их дальнейшая деятельность внутри организации может быть построена на решении подобных интеллектуальных задач, либо они могут быть привлечены к чисто пропагандистской работе. Очевидно, что в целях развития идеологии экстремизма, лидерами террористических движений, активно используются не

только возможности информационных ресурсов, но и передовые кадровые технологии и методы стимулирования креативного мышления, поиска инновационных решений. Это ярко иллюстрирует, что приоритетными направлениями признаются информационно-пропагандистская работа и идеологическое воздействие на сознание молодежи.

Таким образом, лидерами террористических движений эксплуатируются возможности современного информационного пространства в целях идеологической мобилизации молодежи.

Исходя из вышеизложенного очевидно, что к способам информационно-психологического воздействия с целью вовлечения молодежи в терроризм относится, прежде всего, социальная риторика, базирующаяся на идеях справедливости, согласия, солидарности, выраженных в виде простых, понятных, доступных подавляющему большинству лозунгов. Такая социальная риторика активно реализуется в информационном пространстве и соответствует пропагандистским целям моральной легитимизации насилия, формирования «экстремистского сознания». Одновременно с этим «инновационным» способом продвижения идей терроризма, является виртуальный вирусный маркетинг, основанный на феномене психологического заражения и нацеленный на развитие лояльности к конкретным персонам, радикальным политическим проектам, социальным доктринам и предлагаемым методам их реализации.

Таким образом, основная задача в современных условиях – создать самовоспроизводящуюся систему идей, субъектов-носителей и каналов их распространения, которая сможет автономно от государства способствовать формированию позитивного общественного сознания, исключающего саму возможность использования насилия для достижения каких-либо целей. Такой системой могут и должны стать институты гражданского общества, научного и бизнес-сообщества, образовательные структуры и средства массовой коммуникации.

### **Литература**

1. Каримов И.А. Узбекистан: национальная независимость, экономика, политика, идеология. Т.: «Узбекистан», 1996 г.
2. Каримов И.А. Высокая духовность – непобедимая сила. Т.: «Маънавият», 2008.
3. Mirziyoyev Sh.M. Buyuk kelajagimizni mard va olijanob xalqimiz bilan birga quramiz. Mazkur kitobdan O‘zbekiston Respublikasi Prezidenti Shavkat Mirziyoyevning 2016 yil 1 noyabrdan 24 noyabrga qadar Qoraqalpog‘iston Respublikasi, viloyatlar va Toshkent shahri saylovchilari vakillari bilan o‘tkazilgan saylovoldi uchrashuvlarida so‘zlagan nutqlari o‘rin olgan. /Sh.M.Mirziyoyev. – Toshkent: “O‘zbekiston”, 2017. – 488 b.
4. Указ Президента Республики Узбекистан от 7 февраля 2017 года № УП-4947 «О Стратегии действий по дальнейшему развитию Республики Узбекистан по пяти приоритетным направлениям развития Республики Узбекистан в 2017-2021 годах»
5. Кадыров У.Д. Ёшларни деструктив таъсирлардан химоялашнинг психологик жихатлари. Монография:Т.: 2013
6. Давидова Р.И., Кочкина В.Г. Основы геополитики. Нижний Новгород, 2001г.
7. Данилевский Н. Россия и Европа. // «Классика геополитики, XIX век». — М.: ООО «Издательство АСТ», 2003.
8. Дугин А. Основы геополитики. — М.: «Арктогея», 2000
9. Jumaniyozov X.S., Nigmanova U.B. Geosiyosat asoslari (uslubiy qo‘llanma). Т.: 2017.
10. Воронов Р.В., Гусев О.В., Поляков В.В. О проблеме обеспечения безопасного взаимодействия с сетевыми образовательными ресурсами // Открытое образование, 2008. – № 3. - С. 20-23.

11. Яновский Р.Г. Восток-Запад: социальные изменения и динамика геополитической ситуации // Социологические исследования, 2008. - № 7.
12. Бурдые П. Практический смысл. М.: Институт экспериментальной социологии. – СПб, 2008.

**Айгужинова Г.З.,**  
магистр, РГКП «Павлодарский государственный  
педагогический институт»  
**Альжанова О. А.,**  
дене шынықтыру нұсқаушысы,  
МҚКК № 5 сәбилер бақшасы Павлодар қаласы  
**С.Е. Темиргалиева,**  
магистр, РГКП «Павлодарский государственный  
университет им. С. Торайғырова»  
Республика Казахстан

## БАЛАЛАР ДЕНСАУЛЫҒЫ ҮШІН ДАМЫТУШЫ ҚОРШАҒАН ОРТАНЫ ҰЙЫМДАСТЫРУ

### Summary

*Бұл мақалада мектепке дейінгі жастағы балалардың физикалық жаттығуларының түрлері мен сипаттамалары қарастырылған. Авторлар жоғары жылдамдықты және ойын тактикасын сақтауға мүмкіндік беретін ауа-райы жағдайлары мен қоршаған орта сапасына қарай ойындарды таңдау маңыздылығын атап өтеді. Мақалада физикалық белсенділіктің қарқындылығы баланың интеллектісіне жағымды әсер ететін ақыл-ой мен дене тәрбиесі арасындағы қарым-қатынасты көрсететін мысалдар келтірілген.*

*В данной статье рассматриваются виды и характеристики физических упражнений для детей дошкольного образования. Авторы отмечают о важности выбора игр с учетом погодных условий и качества окружающей среды для способности поддержать высокого темпа и тактики игры. В статье приведены примеры, отражающие взаимосвязь умственного и физического воспитания, где интенсивность физической нагрузки положительно влияет интеллект ребенка.*

*This article examines the types and characteristics of physical exercises for preschool children. The authors note the importance of choosing games in the light of weather conditions and the quality of the environment for the ability to maintain a high pace and tactics of the game. The article gives examples reflecting the relationship between mental and physical education, where the intensity of physical activity is positively influenced by the child's intelligence.*

Мектепке дейінгі барлық топтарға арналған таңертеңгілік жаттығулар әдістемесі.

Ертеңгілік жаттығудың бала өміріндегі орны

1. Таңғы жаттығулар барлығы музыка ырғағымен өткізілуі тиіс. Балалар музыканы тыңдауды үйренеді және оның мінезімен қозғалыстарды үйлестіреді, жаттығуларды анық, мұқият, біркелкі орындауға үйретеді.

Жалпы даму жаттығуларының алдында жүгіру орташа жылдамдықпен орындалады және жаяу жүреді. Жалпы даму жаттығуларын жасағаннан кейін жүрек-қан тамырлары және тыныс алу жүйелерін үйрену үшін жылдамдықпен жүру жүргізіледі. Жаяу жүрумен ауыспалы жүгіру 2-3 рет қайталанады.

Таңертеңгі жаттығуларға әртүрлі секіру түрлері кіреді: бір-екі аяққа секіруге және әртүрлі бағытта қозғалуға (алға, артқа, он және сол жағына және т.б.); нысандардан секіру (таяқтар, шоқтар, текшелер); Ересектерге арналған жаттығулардағы секірудің жалпы саны 25-30 дейін ұлғайтылуы мүмкін. Сәбилер топтарында секіру кезінде имитациялық («қойналар», «шарлар») қолданылады.

Таңертеңгі жаттығуларға арналған жалпы жаттығулар келесі ретпен таңдап алынады: алғашқы жаттығулар қолдың бұлшық еттеріне және иық белбеуіне беріледі, содан кейін аяқтың бұлшық еттерін күшейтетін жаттығулар орынды.

Жаттығулар әртүрлі мөлшерде жүргізілуі мүмкін, мысалы, орташа жылдамдықпен 2-3 рет, одан кейін 3-4 рет тез, содан кейін 2-3 рет баяу. Бұл ағзадағы физикалық жүктемені арттырады, жылдамдықтың дамуына ықпал етеді, балалардың жұмысқа орналасуына қызығушылық арттырады.

1-ші, 2-ші, сәбилер топтарында тәрбиеші балалармен жалпы даму жаттығуларын орындайды. Барлық жаттығуларда имитация қолданылады ( Қоян секілді секіреміз, аю сияқты жүреміз). Ортаңғы топта ол алдымен жаттығудың атын айтады («Сағат»), оны қысқаша түсіндіреді (қажет болған жағдайда оны көрсетеді). Балалар тәрбиешімен бірге ТИК-ТАК деп қайталайды. Ересек, даярлық топтарында жаттығудың аты айтылады, содан кейін бастапқы ұстаным мен орындау үшін нақты команда береді. Балалардың назарын жаттығулардың ең күрделі элементтеріне аударуға болады.

2-ші сәбилер топтарында таңертеңгі жаттығулар кезінде тәрбиеші әр баланы мұқият бақылайды және қажет болған жағдайда балаларға жеке көмек көрсетеді, нұсқаулықтар жасайды.

Әсіресе таңертеңгі гимнастика жасалынған кезде тәрбиеші әр жаттығудың бастапқы қалпы дұрыс тұрақтылығын сақтау керек және де әр баланың дұрыс тыныс алу дағдыларын қалыптастырады.

Көктемде және жазда, әдетте, ертеңгі жаттығулар саябақтарда барлық жастағы балалармен өткізіледі. Тәрбиеші ауа-райына байланысты жаттығуларды таңдайды және физикалық жүктемені реттейді: температура төмендегенде, жаттығуды арттырады, орындау жылдамдығын өзгертеді, ал температура жоғары болса, дененің қызып кетуіне жол бермеу үшін жаттығулардың күшеюін азайтады.

Егерде мектепке дейінгі мекемелерде аралас топтар болса, онда таңертеңгі жаттығулар әрбір кіші топпен бөлек өткізіледі. Егер балалар арасындағы жас айырмашылықтары аз болса (мысалы, 5 және 6 жастағы балалар), таңертеңгі жаттығулар барлық балалармен бір уақытта жүргізілуі мүмкін. Бірақта жалпы даму жаттығулары екі топқа да қолжетімді болуы үшін таңдалады және барлық балалары бір уақытта оларды орындауға кіріседі. Содан кейін ортаңғы топтың балалар демалады, ал ересек топтар жаттығуды жылдамдықпен бірнеше рет қайталайды. Жүгіру және секіру кезінде, ересек даярлық топтарының балалары үшін доза көбейтіледі.

2. Мектеп жасына дейінгі баланы дене жағынан тәрбиелеу ерекше орын алады. Мықты денсаулықтың, дененің дұрыс жетілуінің, жоғары жұмыс қабілетінің негізі нақ осы мектеп жасына дейінгі балалық шақта қаланады. Балабақшада дене жаттығулары мынандай түрлерге бөлінеді: таңертеңгі жаттығу, қимылды ойындар, спорттық жаттығулар. Таңертеңгілік жаттығу балаларды ақыл-ой, адамгершілік, еңбек және эстетикалық жағынан тәрбиелеу жұмысын жүзеге асыруға, олардың сергек, шат көңілді және күні бойы белсенді болуларына ықпал етуі тиіс. Таңертеңгі жаттығу балаларды сауықтыру мен тәрбиелеудегі бағалы құрал болып табылады.

Таңертеңгі жаттығумен жүйелі айналысушыларда ұйқышылық жоғалады, эмоционалдық өрлеу басталады, қабілеттілігі артады, балаларды тәртіптендіреді. Сөйтіп таңертеңгі жаттығу жасау алдында мүлде ерекше міндеттер қойылмайды, атап айтқанда: бала организмін «ояту», оны әрекетшіл қалыпқа келтіру, жан - жақтылыққа, бірақ бұлшық ет жүйесіне жайлап ықпал ететіндей, организмнің жүрек, тыныс және басқа функцияларының қызметін белсендендіру, ішкі органдар мен сезім органдарының жұмысын стимулдау, тұлғаның дұрыс, жүрістің жақсы қалыптасуына ықпал ету, табанның қисайып кетпеуін болдырмау. Егер балалар күн

сайын таңертең дене жаттығуын жасауға дағдыланса және мүдделі болса, ертеңгілік жаттығу сонысымен құнды. Осындай пайдалы әдет адамда өмір бойында сақталады. Таңертеңгі жаттығу балалар бақшасында күнді ұйымдасқан түрде бастауға мүмкіндік береді, күн кестесін дәл орындауға ықпал етеді. Бір уақыттың ішінде бірге жүргізілген бірқалыпты қимыл қызметінде жүгіріп, секіріп, үлгеріп, алып ұшқан балалар тынышталады, ал белсенділігі төмендері белсенділенеді.

Мұның бәрі балалардың барлығының да көңіл-күйін бірдей етеді, сергітеді, оларды келесі сабаққа даярлайды. Сөйтіп таңертеңгілік жаттығуды бірден ұйқыдан кейін емес, біршама уақыт өткен соң жасағанда оның тәрбиелік маңызы кеңейеді. Ол күн кестесінің бөлінбес ұйымдастырушы сәті болады, балаларды белгілі бір тәртіпке, жинақылыққа үйретеді. Таңертеңгі жаттығу жылдың жылы мезгілдерінде алаңда, ал суық кездерде залда өткізіледі. Белгілі бір тәртіппен іріктелінген дене жаттығуларының үйлесуі комплекс деп аталады. Бір ғана комплекстің өзі 2 апта бойы қайталанады. Егер комплекстің жекелеген жаттығулары тым қарапайым болса, балаларды қызықтырмаса немесе жалықтырса, онда ол тәрбиешінің қалауына қарай күрделеніңкіруі мүмкін.

Ұлттық тәлім-тәрбие беруде түрлі жаңашыл әдістерді қолдануға болады. Соның бір түрі – ұлттық сипаттағы, сондай-ақ салт-дәстүр элементтерін жаттығуға кірістіруге болады. Ұршық иіру, жүн сабау, киіз басу жаттығуларын жасауға болады. Мектепке дейінгі жастағы таңертеңгілік жаттығуды «сезім, зейін, ерік, сұлулық, мәдениеті мінез-құлықтың бүкіл мәдениеті» деп есептеуімізге болады. Қорыта айтқанда балалар бақшасындағы таңертеңгілік жаттығулардың ерекшелігі – балаларды дұрыс қимылдауға үйрету. Бұл жағдайда балаларда кеңістіктегі орнын бағдарлай білуі, қимылды айқын, дәл, тәрбиеші ұсынған екіпінде, ырғақта, бағытта орындауы, әр баланың, қимылы бүкіл ұжымның қозғалысымен үйлесуі пісіп – жетіледі. Таңертеңгілік жаттығудың ұйымдастырушылық және тәртіптеушілік үлкен маңызы бар.

### **Әдебиеттер**

1. Жалмагамбетова Б.Ч., Серемченко Н.П. Организация здоровьесберегающего пространства в образовательных учреждениях области. 2013
2. Демешева Г.У. Педагогические условия формирования основ здоровьесберегающей компетентности у детей дошкольного возраста, Білім, ғылыми – педагогикалық журнал – 2010. – № 5
3. Жұмабекова Ф.Н. Тәрбие негізі балабақшада // Отбасы және балабақша. -2009. № 1.
4. Кенжебаев Т., Абдиров М. Мектепке дейінгі педагогика.– Алматы, 1985
5. Арысбаева З. Инновациялық әдіс-тәсілдерді қолдану ерекшеліктері. // Қазақстан мектебі. № 1. 2007. 69-70 б.
6. Богуславская З.М., Смирнова Е.О. Мектепке дейінгі жастағы балаларға арналған дамыту ойындары. – М., 1991.
7. Ядэшко В.И, Сохина Ф.А. Мектеп жасына дейінгі педагогика. Алматы, Мектеп. 1982.

## ТАРИХИ ТҰЛҒАЛАР-ЗАМАНАУИ ЖАСТАРДЫҢ ИДЕАЛЫ

### Summary

*Бұл мақалада «Рухани жаңғыру» бағдарламасымен заманауи жастар санасын жаңғыртуда тарихи тұлғалар ерлігі мен қасиеттерін дәріптелініп, бірнеше тарихи деректер келтіріледі.*

*В этой статье представлены несколько исторических данных, связанных с программой «Рухани жаңғыру», направленной на модернизацию сознания современной молодежи.*

*This article presents historical data, which connect with the programe “Ruhani Zhangu”, aimed at modernizing the consciousness of modern youth.*

Қазақстанның қазіргі ұрпақтары тәуелсіз азат мемлекетте дүниеге келіп жаңа жаһандық санаға дейін көтерілді. Тәуелсіз тарихымызды жетік меңгеріп, көзі ашық, көкірегі ояу жастар болып мемлекетті әлемге паш етуді мақсат етті. «Рухани жаңғыру» бағдарламасындағы Елбасының 2050 стратегиясының мақсаты қазақ жастары санасын жаңғыртып, жастар санасын ғаламдық кеңістікке шығару. Әлемдік мемлекеттердің тарихын оқығанда, олар өз ұрпақтары үшін, отаншылдық сезімдеріне тәрбиелеуде өз мемлекеттері тарихын ұлағаттап, рухын көтеруде жауынгерлік ұғымдардың мәнін терең түсіндіріп отыр. Мысалы: орыстың «богатырь», жапонның «самурай», Еуропаның «рыцарь», ағылшындықтардың әлемді жаулауы, ұрпақтарына әліде өздерін рухтандыруда қолданып келеді. Қазақ халқы, қазақ жастары да қалыс қалған жоқ. Алаштың атын әлемге паше те отырып, әлемге танылуда. Қазақ елі үшін де ата-баба тарихы мақтанарлық... қазақ халқы сонау көне «Көк түрік, «қасиетті еркектер» ұрпағы Мұхтар Мағауин айтқандай «менің қанымда Күлтегін бабамның қаны бар». Бұл - үлкен мақтаныш. Біздің ұлттың атын одан ары асқақтап, жаһандататын біз бен сіздер. Мағжан Жұмабаев өз өлең жолдарында «мен жастарға сенемін» деген, қай заманда да жастар – қоғамның қозғаушы күші [1]. Сондықтан жастар, Ел басының көтерген бағдарламасы «рухани жаңғыру» арқылы сананы биіктетіп, рухын асқақтатуы тиіс. Тарих ... тарих арқылы адамдар болашақты болжайды, тарих арқылы адамзат жасаған қателіктерін қайталамайды. Уинстон Черчилль айтқан екен «соғыс уақытында болған тарихи-оқиғаны, талас-тартыстарды жұмсартып жазуға тырыстым, келер ұрпақ не болғанын, қалай болғанын, болашақта қадамын қалай басу керек екенін білу керек. Және де өткен тарихқа менсінбей қарауға қақысы жоқ» [2]. Ел басымыздың «Тарих толқынында» атты кітабында көп мәселе қозғалады. Әр ұлт бұл- тарих. Ұлттың жойылу сол ұлтқа тән қасиеттерінің ұлтпен келген құндылықтарың жойылуымен пара-пар. Ұлттың тарихы ол тәжірбие мен рухани мұраның қайнар көзі. Әр ұлттың табиғатпен сіңген өзіндік қасиеттері мен ерекшеліктері бар. Мысалы: этникалық топ мүшесі Шерптер – әлемге танымал. Олар Джомолунгма шыңына шығудың ең тиімді, жақын жолын біледі. Шерптермен кездесу үшін әртүрлі адамдар келеді және осы этникалық топпен мәдени қатынас жүріп жатады [3]. Әрине қазақ халқы ассоциаланған этникалық топтардан тұрады. Қазақ халқының қалыптасу генезисінде бірізділік бар деу артық, тарихи деректер қазақ халқының қалыптасуының бірнеше кезеңдерін атап көрсетті. Дегенмен, жері ұланғайыр болса да, этникалық тегін сақтаған ұрпақ үшін ұлттық калорит өте қажет. Әр ұлтқа тән өзіндік ерекшелігі мен қасиеті бар. Мысалы: Немістің ұқыптылығы мен

еңбекқорлығы, жапонның нанотехнологиясы мен үлкенге деген зор құрметі, еврейлердің төзімділігі мен сабырлығы, өскелең ұрпақты тәрбиелеуде аса құндытәжірибе болып келеді. Ал қазақ ұлтының да әлемдік дендейге танытатындай қасиеттері мол. Қазақстан тәуелсіз мемлекетке айналғалы, көптеген мемлекеттер қазақтың бай тарихымен таныс. «Рухани жаңғыру» маңыздылығы қазақ ұлтының тарихын, мәдениетін, тілін, рухани құндылықтарын, ұлт қасиеттерін, бай дәстүрін жалғастырып жаңғыртып және мемлекеттің мәдени қарым қатынас орнату. Өткен тарих арқылы, ата-бабалардың тарихын біле отырып солардың үздік – дара қасиетін бойымызға сіңіріп, әлемге танылу қазақ жастарына міндет. Ұлан ғайыр жерімізді ентелей кірген жаулардан найзаның ұшымен, білектің күшімен қорғай білген бабалар тарихы, тарихи тұлғалардан алатын отаншылдық қасиеттер өлшеусіз. Әлім Сақтан басталған қазақ елінің қайсарлағын грек тарихшысы Геродоттың «Тарих» еңбегінде айтылғандай, өз елін сүйетін кең даласында еркін жүрген еңсегей ерлер қай кезеңде де намысқойлығымен, еркіндігін көрсетті. Соның бірі Тұмар патшайым. Өткен тарих жас ұрпақтың санасын қалыптастырып, ата-бабаларымыздың сүрлеу жолдарынан сабақ береді. Жазушы, кинодраматург, күйші – Таласбек Әсемқұлов мұрағатынан шынайы тарихты оқыған адам ретінде Таласбек ағамыздың деректерін қолдандым; «Кир патшаның әскерінің саны жөнінде әлемдік ғылымда бірауызды пікір жоқ. Біреулер жүз-жүз елу мың, кейбіреулер екі жүз мың деген сандарды айтады. Тағы бір ғалымдар төрт жүз елу мың әскер дегенді айтады. Біздіңше осы сан шындыққа жақын. Жарты әлемді бағындырған Кир жеңілген елдердің армияларын өзіне қосып алып отырған. Сол себепті төрт жүз елу мың - ақылға қонымды сан. Тұмар әжеміздің әскерінің саны қанша еді? Тұмар әже Жиделі - Байсынға жүз сексен мыңдай әскермен келген екен. Бұдан алатын қасиеттер: соғыс уақытында әскер шебін әйелдер толтырған, жан беріспей соғысқан деген дерек бар. Томирис патшалардың патшасымен тұрмыс құруынан гөрі елінің болашағы мен азаттығы маңыздырақ болды. Біздің қанымыздың қасиеттілігі, қыздарымыздың ақылдылығы, қайсарлығы, намысшылдығы сақ дәуірінен бері келеді. Айта кететін болсақ: Зарина, Айғаным, Мәншүк, Әлия, Бопай, Гауһар т.б біздің азғантай ғана ұлтымыздан қанша тұлға шықты. Одан келе Томирисың ұлы Спаргапистің арақ ішіп мас болып, жеңілуін ғалым жауабында былай дейді; парсының нәсілшіл, ұлтшыл тарихи ғылымының тудырған «шежіресі». Скифтерді осылай ішкізіп-жегізіп, мас қылып барып қырып салады. Көне парсы мен қазіргі Иранның тарихнамасында үнемі қайталанып отыратын бұл эпизодтың көздейтін астарлы мақсаты - скифтерді ішсе тамаққа, кесе киімге жарымаған, қолына шарап пен тамақ түссе өлерін білмей іше беретін, жей беретін, яғни, даланың тағы айуаны сияқты тек қана инстинктке бағынатын әлдебір махлұқат қылып көрсету. Түп мұрат - Иранның адамдық, инсаниаттық, мәдени, т.б. тұрғылардан алғанда Тұраннан өлшеусіз биік тұрғанын көрсету, парсының бойында, көңілінде, қанында далалықтарға деген өштікті өшірмей, үнемі қоздатып отыру [4]. Осыдан сабақ ала отырып біздің мақсатымыз болашақ жат қылықтар мен керексіз дүниеден аулақ болып, әуестенбей, салауатты өмір салтын ұстанып дені сау қоғам құру. Салауатты өмір сүру туралы елбасы былай деген екен: «мен сіздерді және студенттерді зиянды әдеттерден бас тартуға шақырамын, спортпен айналысыңыздар, салауатты өмір салтын ұстаныңыздар». Сергек ой -ол адамның басты байлығы. Тек сергек ой бар жерде ғана мәдениет пен ілім-ғылым болады. Кең дала қасиетінің бірі – еркіндік. Ал еркіндік бастауы аңызға айналған көк бөріден келсе керек. Бөрі бойындағы үлкен қасиет еркіндігі, досқа адалдығы, өзінің ұрпағы үшін күресуі, сол таптырмайтын қасиеттерді қазақ жастары сіңіру керек. Түркі империясында осы қасиеттерді бойына сіңірген бабаларымыз өмір сүрген, солардың дарасы: бас қолбасшы, «Көк түріктің көк семсері» болған Күлтегін. Орхон Енисей бойында құлпы тасқа, өшпестей қылып жазған мына сөзі:



Түркі халқы үшін, түн ұйықтамадым, күндізотырмадым, төрт бұрыштағы халықты бәрін бейбіт қылдым, тату қылдым ...» деген ұлағатты сөздері жастарды отаншылдыққа тәрбиелейтіні хақ. Күлтегіннің тағы бір нақылы бар; «Жат баланы қанша сақтасанда, ол ұл болмас, ежелгі дұшпан дос болмас» бұл біздің қаперімізде жүру керек. Біздің ата-бабамыз көк түріктер туралы Арабтың атақты жазушысы әл-Жаһиз (755-868) былай деп жазыпты: «Түркілер адал. Оларда көңілге қонымсыз пікірлер, шектен тыс жаулық ойлар жоқ. Сымбатты денелері мен дауыстары секілді сөйлеген сөздері де әдемі естіледі». Түркілер жалтақтауды, жалынуды, жылтыр сөзді, опасыздык, сатқындықты, өтірік айтуды, сенген адамдарына тәкаппарлық көрсету мен жамандық жасауды, арам ойларды білмейді. Арам пиғылдан туатын мүмкіндіктерді де өз пайдасына бұруды намыс санайды. Өздері де, сөздері де келісті. Араларында бір-біріне жала жабу әсте болмайды. Олар отансүйгіштікті бәрінен де жоғары қояды» [5]. Түбі бір түркі тілдес қауымның өкілі қазақ елінің тарихи тұлғаларының бірі Мысыр елінің патшасы Сұлтан Бейбарыс туралы айтпай кетуге болмайды. «Қыпшақ құлдың ақсүйегі» дейді. Он жеті жыл мысырда билік құрған. Бейбарыс сұлтан мәмлүктер мемлекетін ірі державаға айналдырып, Мысыр мен Сирияны «крестілер жорығы» мен моңғол шапқыншылығынан қорғап қалды. Бүкіл мұсылман елдеріне қорған болды. Ерлігі шексіз. Құлдықтан сұлтан дәрежесіне келеді. Бұл жерде түйін қазақтан шыққан тұлғалар шетелдерді бағындырып, өзінің шеберлігімен ұлттың атын әлемге шығарды. Өз еліне деген махаббаты «жусанды аңсауы», даланы аңсауы бәрі-бәрі қазақ адамдарына тән қасиет... Шет елде қазақ адамы тұлға болып, құрметтелуі. Бұл жағдай қазірде қайталануда, бұрын стратег, соғыс шеберлігімен жауласса қазір өзінің өнеріментамсандыруда. Сіңіретін қасиет: өнермен өз ұлтын әлемге паш етіп, қазақ екенін ұмытпай жүру - қазақ үшін қалыптасқан қағида. олар сонау Әміреден бастап Димашқа дейін... Енді ұлықтайтын Төле бидің түйесін бағып, үш жүздің басын біріктіріп, қазақтың ел болып, қиын уақыттарда шыққан Абылай хан (Әбілмансұр). Аңырақайдағы қалмаққа қарсы қанды қырғында бір өзі жалаң қылышымен он екі қалмақты аттарынан шауып түсірген Әбілмансұрдың қаһарынан қаза тапқандар арасында Қалдан Сереннің жақыны Шарыш батырда бар. Қалдан Сереннен кек алу үшін Абылайды ұстауды Жалбы батырға тапсырады. Әрине Абылай аңшылық құрып демалып жатқан уақытта үстінен түсіп Абылай қолға түседі. Абылайды тұтқыннан босатуға Мюллер басқарған елшілікті жібереді (оған қазақтың игі жақсылары қосылады). Сонда Қалдан Серен кегін халықтың алдында алуды ойлап Абылайға; соңғы арманыңды айт, білсін қандай арманда кеткенінді депті: сонда Абылай: «... бірінші арманым қазақ елім орнықпаған, еш патша түзетерлік жолықпаған. Ел қылып қазағымды орнықтырып, қоспақшы ем қатарға елдің толықтанған ... Екінші, тағыда айтсам арманымды, құсамен тістеп жүрмін бармағымды. Шарыштай майданда өлсем арманым жоқ. Өкінем, ұйықтап қапы қалғанымды. Үшінші бір арманым іште түйін, ұқтыру бұның өзін тіпті қиын. Келемін төрт атадан жалғыз болып, ұрпақ жоқ өлсем егер менен кейін...» депті, осыдан кейін Қалдан Серен ұялып не айтарын білмей, жиені Әмірсана есіне түсіп, ойлана отырып әділ шешім қабылдайды. Сөзімезен, дипломатиялық шеберлігі үшін Абылайды Әмірсанамен достастырып, Абылайға қызын беріп босатады. Қазақтың шоқ жұлдызы Шоқан былай деп жазған «Абылай дәуірі, қазақтардың ерлігі мен серілігінің ғасыры. Оның жорықтары және батырларының көзсіз ерлігі мен қаһармандығы жыр-дастандардың арқауына айналған» [6]. Иә Абылайдың ерлігі туралы мыңдаған жылдан кейінде айтады. Ерен ерліктері айдаһар елін ашық майданда жеңуі... бұл тарих бізге үлкен сабақ. Қылышымен ғана емес, парасат пайымымен де шешіп отырған. Білге қаған айтып кеткендей «ел басшы тоңмойын һәм сатқын болмаса – елдің бағы» бұл сөз Абылайға тікелей қатысты. Бізге ұғындыратыны; қазақ халқының дұрыс жолмен, парасатпен,

ақылмен, тәртіппен Қытайды да, Жоңғарды да, Қырғыздарды да жеңе алды. Абылай тұлғасына осы заманның басшысы елбасының айтқан пікірі «Алмағайып сұрапыл заманда есеңгірегенелге ес кіргізіп, бір тудың астына біріктіре білген Абылай ерлігі мен ақыл-парасатын қатар жұмсаған сарабал саясаткерлігінің арқасында қазақ халқын жойылып кетуден сақтап қалды. Осылайша, туған халқының кемел болашағын аңсаған ол өз дәуірі артқан ұлы жүкті қайыспай көтеріп, ел алдындағы перзенттік парызын атқарып кетті».

Одан келіп тоқтала кететін тұлға: ұлттың сері жігіті, небәрі 30 жыл өмірінде атын тарихтақалдырған қазақтың аққан жұлдызы Шоқан Уәлиханов (Мұхамед Қанапия) елдің ұлттық мәдениетін асқақтатқан кезі «сот реформасы» туралы жазған мақаласы, біздің елде дала демократиясы, қазақты орыс заңымен соттауға болмайтынын. «Мировой судья» біздің алқабилер сотының ерекшеліктері мен артықшылықтарын көрсеткен. Өз заманының қазақ ұлтының ұлттық мүддесін қорғай білген Шоқан қазақтың әдет-ғұрып адамгершілікке бейім екенін айта отырып, реформаны талқыға салған. Өзінің мансабын құрдымға қиып патша үкіметінің сот реформасына қарсы шықты. Өзінің тектілігін дәлелдеп, ұлттың мүддесін жоғары қойған. Өзінің азғана ғұмырында шексіз ерен еңбегін қалдырып, жанын берді. Шетелде білім алып, қазақ еліне еңбек етуі, жастайынан өнер, білімі арқылы ресей империясына танымал болған тұлға. Өткен тарихтың куәгерлері армандаған қазір жастардың заманы мол мүмкіншіліктерін елбасы «болашақ» бағдарламасымен тағы да басқа бағдарламалар арқылы жасап отыр. Озық елдерден алған білімін өз еліне әкеліп қолдануда. Елбасының өзі ұлы Абайдың даналығына жүгінген, жастардың болашағы жарқын болу үшін Абайдың мына сөзін санаға құяды: «Бірінді қазақ, бірін дос көрмесең істің бәрі бос», «болар елдің баласы бір-бірін батыр» дейді [7]. Болашақ жастайынан даналыққа бейім болса, қасиетті ұрпақ қалыптасады. Қазақ қоғамы әлемде ең үздік қоғам болады. Көркіне ақылы сай мемлекеттің бірі болады. Алаш ардақтыларынан алатын қасиет өте көп ... серілердің жиналған ортасы, әрбірі сегіз қырлы бір сырлы жігіттер, өнерге мол, шешен тілдіорта болған. Әлихан Бөкейхан айтқан екен «Тірі болсам, хан баласында қазақтың хақысы бар еді, қазаққа қызмет қылмай қоймаймын» [9]. Әрбір қазақ азаматы біздің ел көркею үшін алаш ардақтылар сияқты еңбек етуі керек, Абайдың сөзін жадында ұстап. Еліміз «рухани жаңғыру үшін» әрбір қазақ азаматы қазақ ұлтының мәдениетін өз бойына сіңіру керек, Алихан айтып кеткендей; «Елдің тұрмысын, тілін, мінезін білмеген кісі көш басын алып жүре алмайды». [10]. Сондай-ақ Ыбырай Алтынсаринның ұлтымыздың тілі туралы былай деген: «...қазақтың тілімен қандай кітап болса да жазуға болады. Қазақ тілі мұншалықты жатық хәм анық болар еді, егер біздің қазақтар соны аңғарып, бөтен тіл араластырмастан ілгері бастырып сөйлесе...». Біздің тіл өте бейім, біз кез келген тілді екі айда үйреніп аламыз, түркі халықтардың ішіндегі ең таза сақталған тіл - ол қазақ тілі. Біздің тіл болашақта жастар түбін түсіретін шешен тіл болса, қандай керемет болады. Рухымыз рухтанып, тіліміз жанданады. Ұлттың қамын ойлаған, ұлы тұлғалардың бірі, рухтандыруға үлкен әсер беретін батырлық пен даңқ атасы Бауыржан Момышұлы есімізге түседі. Айтар болсақ жазушы, стратег, екінші дүние жүзілік соғыстың басты батырының бірі, оның ерен ерлігі тарих қойнауында үлкен орын тапты. Фидель Кастро мен Че Гавараның қаһарман батыры болған. Ал қазір миллиондардың кумирына айналған революционерлердің үлгі тұтқан адамы қазақ ұлтынан шыққан Бауыржан екенін әлем біледі ме? Өзінің кітабынан үзінді айта кетсек патриотизм мен ұлтжандылық туралы былай дейді; «Ұлттық мақтаныш сезімі әрбір ұлт адамдары үшін бұзылмас заң. Кімде кім өз ұлтын сыйламаса және оны мақтан тұтпаса, ол сөзсіз барып тұрған арамза, отансыз қаңғыбас. Өзін сыйлай алған адам өзгені де сыйлай алады, белгілі бір ұлттың толық азаматы болып әрі өз ұлтының мақтан ете отырып, сен басқа халыққа да лайықты қарай аласың. Ұлттық рух бұл

асыл қасиет. Ұлтшылдық пен ұлттық рухты шатастыру оп-оңай. Ұлттық рух тамаша қасиеттерге ие, өз ұлтыңды тануға көмектеседі, ал бізге осы асыл қасиеттерді дамыта түсу қажет, осындай адам ғана отандастарының алдындағы өз халқының және ең алдымен халықтардың бауырластығын алдындағы өз борышын терең де жоғары сезінеді» [11]. Әрине, қазақ тарихы терең бай, тұлғалар қасиеті өлшеусіз. Ал заман озық ақпараттық кеңістікке шықса да, Z ұрпақтары отаншыл, ұлтжанды қасиеттерді жоғалтпауы хақ. Ел басының бағдарламасы «рухани жаңғыру» қарапайым Z ұрпақтарын қалыптастыруды жүктейді. Тарихи тарауларында кеңес дәуірінде қазақ мемлекетін басқарған Д. Қонаев тұлғасы да жастарға үлгі. Сондай дара мінезді тұлғаны мысал ретінде алып Дінмұхамед Қонаевты жаздым. Оның қазақ елі үшін еңбегі зор. Оның үлкен қызмет ала тұра қарапайымдылығы, кеңпейілдігі, жомарттығы, жүрегі үлкен адам болған яғни жұмысына жаяу барып жаяу келуі, оққағар ұстамауы. Z ұрпақтарының басты қағидасының бірі үнемділік немесе оптималдандыру. Үнемділік болашақта ең басты қасиеттердің бірі деп ойлаймын. Димекенді қазір көптеген ірі саясаткерлер үлгі ретінде көреді. Димекеннің айтқан сөзі бар «мен қанша биікке көтерілсем де, халқымнан төмен екенімді ұмытқаным жоқ» Биікте бола тұра, пендешілік демей, қарапайым болуы, ақшаға құнықпау қасиеттері қазаққа тән болуы тиіс. Қорыта айтқанда: Сонау сақтан, көне түркіден осы заманға дейін жеткен ата-бабалар тарихы болашаққа сабақ. Ерлік істері рухтандыру тиіс. Ұлт құдайдың шығармасы... Ел басы айтқандай: «ұлттық код, ұлттық мәдениет сақталмаса жаңғыру болмайды» [12]. Әрбір әлемді алдыға жетелеген тарихи тұлғаларды рухтандырып, шабыттандырған бірақ нәрсе ол оның-отанға деген махаббаты. Рухты бір белгілі тұлғадан алатын болған, біз өзімізге тұлға таңдамас бұрын қазақи тұлғаны алуымыз керек, сонда тарих бетінде индивид түрде қазақ ұлты «мәңгілік ел» болады. Сараптай отыра қазақтың ең үздік қасиеттері: қонақжайлық, кеңпейілділік, намысшылдық, жаңалыққа тез бейімделгіштік, шешен тіл, дала демократиясы, өнер десе ішкен асын жерге қоятын, киелі домбыра, қобыз, жетігеннің құлағында ойнаған, үлкеннің сөзіне тоқтай білетін, ата-әже тәрбиесін көріп өскен ұлы қазақ елі осындай сұлтандар елі. Сол баяғы әлем әскерін жеңген сақ, еуропаға қара түнек әкелген Еділ патша, еуропаға жорық жасаған Батыйдың әскерінің көбісін қазақ құраған, сол мықты қаннан ең соңғы мықтысы, эпогейіне жеткен біздер. Қазір біздің басты қаруымыз- білім, бізде дала қасқырының қасиеті дарыған. Білім арқылы әлемді таңдандыру, қазіргі заманның ең үздік жолы. Бұрын найзаның ұшымен, білектің күшімен болса қазір ойдың ұшқырлығы мен білімнің тереңдігімен таңдандыру керек. Айта кететін болсақ сонау өзіне теңдесі жоқ болған, құдыретті, қуатты мемлекет «Алтын орда» елінің қазіргі прототипі қазақ елі. Ендігі уақытта кім екеніміз болашақты жасайтын жастар санасы арқылы анықталады. Сана ата-баба дәстүрімен жаңғырылуы тиіс Осы бостандыққа жету үшін қанша азамат, игі-жақсы ажал құшты. Алаш зиялылар айтып кеткендей «алда әлі күнді көретін ұрпақ келеді, сол ұрпақ сендерді үлкен ризашылықпен, үлкен құрметпен еске алатын болады, күрес жолына түскендеріңе өкінбендер» [13]. Ат төбесіндей ғана саналы жастар болып қана қоймай, елбасының бағдарламасы арқылы бірігіп, бір тудың астында жиналу керек. Қазақ елінің даңқын көтеру жастардың қолында, трайбализмге жол бермей қазақи туысқандық, адамгершілік сақталса, ұлттық сана жоғарыда болуы тиіс.

### Әдебиеттер

1. Жұмабаев М. Жұмабаев Мағжан Шығармалары. Алматы: «Жазушы», «Мен жастарға сенемін». – 63 б. – 1989 – 448 б.
2. «Аңыздама» журналы: «Уинстон Черчилль» 43 бет -2015 ж.
3. «Одноразовые люди: история жизни шерп работающих на Эвересте» 4SPORT.UA

4. «Аңызатам» журналы: «Томирис» 14 бет-2013
5. Серік Ихсанғали - «Орал өңірі» - «Қыпшақтармықты ел» oraloniri.kz
6. Шоқан Уәлиханов – Абылайтуралыайтқансөзі. massaget.kz
7. Абай Құнанбайұлы – «Сегіз аяқ» Қазақ әдебиеті. Энциклопедиялық анықтамалық. — Алматы. 2010 ж.
8. Абай Құнанбайұлы, «Сенбе жұртқа, тұрса да қанша мақтап» abai-inst.kz
9. Әлихан Бөкейханов: «Тірі болсам, қазаққа қызмет қылмай қоймаймын» inform.kz
10. Ыбырай Алтынсарин - «википедия»
11. Бауыржан Момышұлы – «Қанмен жазылған кітап» Алматы «Қазақстан»1991 39-40б.
12. Назарбаев Н.Ә. «Болашаққа бағдар: рухани жаңғыру» атты мақаласы qazaquni.kz
13. Әлихан Бөкейхановтың Солевецке түрмеде жатқан Міржақып Дулатовқа жазған хаты: abay.kz

Асаубаева А.К.,  
педагогика ғылымдарының кандидаты,  
Қаныбекова С.М.  
магистрант

*С. Сейфуллин атындағы қазақ агротехникалық университеті  
Астана қаласы, Қазақстан*

## **ЖАСТАРДЫҢ РУХАНИ-АДАМГЕРШІЛІК МӘДЕНИЕТІН ЖОҒАРЫЛАТУ – БОЛАШАҚ КЕПІЛІ**

### **Summary**

*Мақалада жастардың рухани құндылықтарын дамыту мазмұны мен рухани-адамгершілік мәдениетін қалыптастырудағы мәселелер қарастырылады.*

*В статье рассматриваются вопросы развития духовных ценностей и формирования духовно-нравственной культуры молодежи.*

*The article deals with the development of the spiritual value of youth and the formation of spiritual and moral culture among young people.*

Бүгінгі өркениетті қоғамдағы Қазақстан Республикасының әлеуметтік-экономикалық, саяси-идеологиялық және рухани-мәдени тұрғыдан жаңаруына сәйкес болашақ ұрпақты рухани-адамгершілік біліммен қамтамасыз ету өзекті болып отыр. Себебі, болашақ қоғам иелері жеткіншектер мен жастарға рухани-адамгершілік білім мен тәрбие беру мәселесі үкіметтің жаңа стратегиялық бағдарламасының басым бағыттарының мақсаты мен міндеттеріне сәйкес келеді. Оның айқын көрінісі Елбасы Нұрсұлтан Әбішұлы Назарбаевтың «Мен барша халқымды жарқын болашаққа жол бастайтын адамзат баласының мәңгілік құндылықтары ерік-жігер мен еңбексүйгіштік, мақсаткерлік қасиеттерді бойға сіңіруге шақырамын. Мен ХХІ ғасыр Қазақстанның «алтын ғасыры» боларына сенемін» - деп өзінің кезекті жолдауында айтқандығынан байқауға болады.

Қазақстан Республикасы тарихи даму жағдайында көп ұлтты мемлекет ретінде қалыптасты. Тарихтың әр кезеңінде біздің республикамыз түрлі себептермен көптеген ұлттар мен ұлыстардың Отанына айналды. Яғни, Қазақстан қоғамы этникалық әртектілігімен ерекшеленеді. Ал жыныстық, жастық, кәсіптік, конфессионалдық және этникалық әртектіліктің адамдар мен әлеуметтік топтар арасындағы өзара қарым-қатынастың сипатына өз әсерін тигізетіні түсінікті. Кей уақытта ол ашық түсінбестікке, тіпті қарсы тұруға әкелуі мүмкін. Мұндай жағдайда ондай қайшылықтарды болдырмайтын, олардың алдын алатын механизмдер жасау қажеттігі туады. Міне, мұның бәрі қоғамдағы рухани дағдарыстардың алдын алудың мүмкін жолдарының бірі – рухани-адамгершілік мәдениет құбылысын терең қарастыруға жол ашады. Қазіргі кездегі әлемде орын алған әлеуметтік, дінаралық, ұлтаралық, т.б. қақтығыстар өршіп тұрған жағдайда ғалымдар тарапынан оны қалыптастырудың жолдарын іздеуге ерекше көңіл бөлінуі заңды.

Бүгінгі таңда әлемдік бәсекеге қабілетті кәсіби даярлығы жоғары, өз білімін ұдайы жетілдіріп отыратын, шығармашыл, ізденімпаз, инновациялық даярлығы қалыптасқан, ғылыми-зерттеу жұмыстарын жүргізе алатын мамандар қажет. Сонымен қоса, адамгершілік нормалары қалыптасқан, қоғамда өмір сүру барысында басқалармен үйлесімді қарым-қатынаста бола алатын, қарым-қатынас жолында туындап отырған қарама-қайшылықтардан шығу жолдарын алдын-ала болжай білетін маман даярлау басымдықтар биігіне көтеріліп отыр.

XXI ғасырдың табалдырығын аттаған еліміз әлемнің дамыған елдерінің қатарына кіруге бет алды. Алайда осы алпауыт елдермен тереземіздің теңелуі оңай іс емес екендігі барлығымызға белгілі. Оған ұлт көшбасшысы тарапынан сындарлы саясат, білімді, бәсекеге қабілетті, руханилықты жоғары бағалайтын қоғам қажет. Елбасымыздың жыл сайынғы Қазақстан халқына жолдауы өз жаңалықтарымен, құнды идеяларымен, еліміздің жаңғыруына, өркендеуіне негіз болатын салмақты тұжырымдарымен ерекшеленеді. Солардың бірі және бірегейі «Болашаққа бағдар: рухани жаңғыру» атты мақаласы екені аян.

Осыған орай бүгінгі өркениетті қоғамдағы Қазақстан Республикасының әлеуметтік-экономикалық, саяси-идеологиялық және рухани-мәдени тұрғыдан жаңаруына сәйкес болашақ ұрпақты бәсекеге қабілетті етіп тәрбиелеу өзекті болып отыр. Оның айқын көрінісі Елбасы Нұрсұлтан Әбішұлы Назарбаевтың аталмыш мақаласында әлемдік аренада бәсекеге қабілетті болу басты фактор екендігін атап өтуінде: «Болашақта ұлттың табысты болуы оның табиғи байлығымен емес, адамдарының бәсекелік қабілетімен айқындалады. Сондықтан, әрбір қазақстандық, сол арқылы тұтас ұлт XXI ғасырға лайықты қасиеттерге ие болуы керек. Мысалы, компьютерлік сауаттылық, шет тілдерін білу, мәдени ашықтық сияқты факторлар әркімнің алға басуына сөзсіз қажетті алғышарттардың санатында» [1].

Осы орайда болашақ мамандардың рухани-адамгершілік мәдениетін көптілді білім беру негізінде қалыптастырудың тиімді екендігін байқауға болады. Себебі көптілді білім ала тұра, рухани мәдениеті жоғары деңгейде дамыған жас ұрпақ болашақта бәсекеге қабілетті, әлемдік білім кеңістігінде де сұранысқа ие маман бола алады. Ең маңыздысы басқа да елдің білім, ғылымының қайнар көзімен қолжетімді танысып, ел дамуы үшін қолдана алады. Сондай-ақ көптілді білім беру қоршаған әлемде болып жатқан үдемелі өзгерістерге бейімделгіштігін күшейтетін лингвистикалық біліктілігі жоғары дамыған жас ұрпақтың қалыптасуына септігін тигізеді [2].

Бүгінгі таңда рухани құндылықтар қоғам талабына сай өзгерістерге ұшырап, адамдардың арасында ізгілік, әділдік, өзара көмек, төзімділік сияқты қарым-қатынастар орнатуына ықпал ететін құндылықтар мен әр жеке тұлғаның шығармашылық мүмкіндіктерінің ашылуы және оларды жүзеге асыруға түрткі болатын құндылықтарды зерттеу көкейкесті мәселелердің бірі болып отыр. Осы орайда, қоғамдық мұраттар мен адамдардың тәлімдік үдерістері өзгерді, сондықтан да білім мазмұнын түбегейлі жаңғырту, әдістерді жаңарту жас ұрпаққа тәрбие мен білім беру технологияларын жетілдірудің маңызы зор. Оның аясында жалпыадамзаттық құндылық, рухани-адамгершілік бағдарларын жоғалтқан қазіргі замандағы технократиялық өркениетті тажалдан тек адамның рухани көзінің ашылуы, оның өзінің жоғарғы рухани субстанцияға бастапқы қатынасын сезінуі ғана құтқара алуы мүмкін. Білім беру – адамды жасанды коммуникативті тораптардың мекендеушісіне айналуына, тоқтаусыз технологиялық жарысты тоқтата алатын, әлемдік тарихтың барысын өзгерте алатын қоғамдық өндірістің негізгі сферасы. Рухани-адамгершілік адамзатқа ортақ, планетарлы импульс пен бір уақытта ұлттың жалпыадамзаттық құндылықтарды жас ұрпақтың бойына сіңірудегі рухани бастаудың қайнар көзі болатын білім беру жобаларының түріне жатады.

Сондай-ақ, отандық ғалымдардың ішінде С.Қ. Қожаева өз еңбегінде, адам баласының рухани-адамгершілік тұрғыдан дамымайынша, елде ешқандай экономикалық та, ғылыми-техникалық та дамудың болмайтындығын айтқан: «Адамның рухани күші, ізгі қасиеттері дамымайынша экономикалық өркендеу де, ғылыми-техникалық прогресс те шынайы бақыт пен өмірге құштарлықты, рахат сезімін, қанағатшылықты қалыптастыра алмайды»[3].

Осы орайда Қазақстан Республикасының «Гуманитарлық білім беру» тұжырымдамасында білім берудің ізгілендірудің басты міндеті бүкіл тәрбие, оқу-ағарту ісін және мәдениет кешенін гуманистік бағдардағы адам тәрбиелеуге жұмылдыру керек деп белгіленген [4].

Сондай-ақ көп тілде білім алған, жан-жақты мәдениет түрлерін меңгерген білім алушының кәсіби мәдениеті, рухани-адамгершілік әлеуеті қаншалықты өзгеріске ұшырайды, қаншалықты ерекшелік пайда болады деген сұрақ мазалайды.

Қазіргі таңда жаһандану жағдайында адам өмірі бірыңғайлыққа салынған, көптеген адами жоғарғы құндылықтар жоғалуда, адам өз тамырынан айрылуда, алдыңғы буынның рухани-адамгершілік тұрғыдағы өмірлік тәжірибелері құнсыздануда. Сол себепті мұғалімдерге әлеуметтік-белсенді тұлғаны қалыптастыруға ықпал ететін, сондай-ақ, жалпыадамзаттық құндылықтар мен әлемнің мәдениетінің, барша ұлттар мен халықтардың мәдениетінің өзіне сай тәжірибелерін алуға мүмкіндік жасау міндеті артылып отыр. Бұл міндеттерді шешу үшін және де жоғарыда туындаған қарама-қайшылықты жеңу үшін төмендегілерді басшылыққа алу қажет:

1. Тұлғаның жалпыазаматтық құндылықтарын, белсенді азаматтық ұстанымдарын, рухани-адамгершілік дәстүрлерін қайта өркендету мен сақтауын қалыптастыруға ықпал ету;
2. Өз Отанын, оқу орнын, мектебін құрметтеу сезіміне және патриотизм мен намысқойлыққа тәрбиелеу;
3. Тұлғада төзімділік сезімін, позитивті бағдар тәрбиелеу;
4. Әлемдік көркем әдебиетті оқыту негізінде қазақстандық қоғамның мәдени құндылықтарына оң көзқарасты қарым-қатынасын дамыту;

Көпмәдениетті тәрбиені басқа мәдениетке, ұлттылықтарға, нәсілге, сенімге ашық, тұлғаның мәдени-әлеуметтік ұқсастықтарын қамтамасыз ететін, педагогикалық күш салулардың бір бөлігі ретінде қарастыру қажет.

Олай болса көпмәдениетті тұлға қалыптастыруды тек қана университет немесе мектеп қабырғасында ғана емес, жалпы қоғамдық ортада да жүзеге асыруға ықпал жасау қажет. Көпмәдениетті тұлғаны қалыптастыруда мұғалім төмендегідей *мақсаттарды* алдына қоя білуі керек:

1) жан-жақты, үйлесімді дамыған, ұлттық салт-дәстүрлер, қазақы құндылықтар мен әлемдік мәдениеттің негізінде шығармашылықпен өзін-өзі дамытуға қабілетті және этномәдениеттілік пен азаматтық позициясын анықтап, оны іске асыра алатын тұлғаны қалыптастыру;

2) мектеп пен жоғары оқу орны түлектерін қазіргі өркениет пен көпұлтты еліміздің өмір жағдайына тиімді дайындау, өзін-өзі жетілдіру мүмкіндіктерін кеңейту, әлеуметтік өсуі мен өмір сапаларын арттыру;

3) еліміздің білімдік және кәсібилік деңгейі дәрежесін арттыру, жастарды ашық көпмәдениетті және көптілді әлемде жауапкершілікті және зиялы етіп дайындау, белсенді ұйымдастырушы етіп тәрбиелеу[5].

Студенттердің рухани-адамгершілік мәдениетін қалыптастыруға бағытталған іс-әрекет моделі үздіксіз, жүйелі түрде жүргізілген кезде өз нәтижесін береді. Рухани-адамгершілік мәдениетті қалыптастыру ең алдымен күрделі үдеріс. Ол әрбір тұлғаның ішкі потенциалына, ұлттық әрі жеке ерекшеліктеріне, әртүрлі факторларға байланысты жүзеге асады. Сол себептен де оны жүзеге асыру аса жауаптылықты, жүйелілікті қажет етеді.

Ойымды тұжырымдай келе, көп тілді білу – уақыт талабы және оны меңгеруге тырысу қажет. Сондай-ақ көптілді білім беру негізінде студенттердің рухани-адамгершілік мәдениетін қалыптастырар болсақ, онда олар болашақ маман ретінде сұранысқа ие, бәсекеге қабілетті әрі білікті маман болады.

### **Әдебиеттер**

1. Назарбаев Н.Ә. «Қазақстан жолы - 2050: бір мақсат, бір мүдде, бір болашақ» Халыққа Жолдауы Астана, 2014 жылғы 17 қаңтар
2. Нөкетаева Д.Ж. Көптілділік көпмәдениетті тұлға қалыптастырудың негізі/. – 2014
3. Қожаева С.Қ. Тәрбие кеңістігінде ізгілік қасиеттерінің теориялық-әдістемелік негіздері. Монография, ЕНУ баспасы. 2013.Б.-332
4. ҚР «Білім беруді гуманитарландыру» тұжырымдамасы
5. Шаханова Р., Тымболова А. Көптілді мәдени тұлғаның ұлттық сипаты. ҚазҰУ Хабаршысы. Филология сериясы, № 1



## **АДАМИ КАПИТАЛ – БОЛАШАҚТЫҢ КЕПІЛІ**

### **Summary**

*Бұл баяндамада адами капиталды дамыту, болашақ ұрпақ бойына рухани құндылық дағдыларын дарыту, өз тарихын, тілін, мәдениетін білетін, шетел тілдерін, озық технологияларды меңгерген қазақстандық жастарды тәрбиелеу туралы сөз қозғалады. Қазақстандық білім беру жүйесінің әлемдік стандарт талаптарына сай бейімделуі, ХХІ ғасыр жастарының алған білімдерін болашақта пайдалана алуларына жағдай жасау. Өйткені, бүгінгі білімді жастар- ертеңгі келешектің кепілі.*

*В данном докладе основное внимание уделяется развитию человеческого капитала, повышению духовных ценностей будущих поколений, знающих историю, язык и культуру, изучающих иностранные языки и передовые технологии. Адаптация казахстанской системы образования к мировым стандартам, создание условий для молодежи ХХІ века, чтобы извлечь выгоду из их знаний, так как сегодняшнее образование является гарантией будущего.*

*This report focuses on the development of human capital, improving the spiritual values of future generations who knows the history, language and the culture and who learns foreign languages and advanced technologies. Adaptation of Kazakhstan's educational system to the world standards and creation of conditions for the youth of the ХХІ century to benefit from their knowledge because nowadays education is a guarantee of the future.*

Әлем мойындаған, тарихи тамыры мықты, жасампаз ұлтқа айналу – сол мемлекетті құраушы кез келген халықтың арман-тілегі.

ҚР Президенті «Қазақстан-2050 стратегиясында» біздің алдымызға бәсекеге қабілетті отыз елдің қатарына ену бойынша мақсат қойды.

Көкжиегімізде көрініп тұрған нұрлы болашағымызға жету жолдарының жақсы нышандары бүгінгі қоғам тіршілігінің әртүрлі салаларынан көрініс табуда. Солардың бірі-әлеуметтік орны мен ақпараттар қызметінің үлесі жағынан ерекше болып табылатын білім беру жүйесі.

Елбасымыз Н.Ә. Назарбаев өзінің биылғы 2018 жылғы Жолдауында барлық жастағы азаматтарды қамтитын білім беру ісінде өзіміздің озық жүйемізді құруды жеделдету қажет деп айта кеткен. Білім беру бағдарламаларының негізгі басымдығы өзгерістерге үнемі бейім болу және жаңа білімді меңгеру қабілетін дамытуға тиіс деп баса айтқан болатын.

Еліміздегі қазіргі білім беру саласында айтарлықтай оң өзгерістер жүзеге асырылып жатыр. Оның барлығы ХХІ ғасыр талабына сай білімді, озық ойлы мамандарды даярлап, ұлт әлеуетін арттыру үшін жасалып жатқаны айдан анық. Өйткені бүгінгі білімді ұрпақ- ертеңгі ел болашағы. Осы салада біздің жастарымыз заманауи білім беру көшінен қалмас үшін, мектепке дейінгі мекемелер мен жалпы білім беретін мектептерде жаңартылған білім беру мазмұны енгізіліп, балалардың сыни ойлауы мен өз тарихын, тілін, ділін, мәдениетін білетін, шет тілдерін меңгерген, озат ғаламдық көзқарастары бар қазақстандықтарды тәрбиелеу, сонымен қатар кәсіптік және техникалық білім беру ұйымдарының бәсекеге қабілетті мамандар даярлау үрдісі өз жұмысын бастап кетті.

Білім беру жүйесінде ақпараттық технологияларды енгізу және Қазақстан мен алыс-жақын шет елдердің жоғары оқу орындарының арасында ғылыми және серіктестік қарым-қатынас орнату мәселесі де алға тартылуда.

Қазақстан Республикасында білім беруді және ғылымды дамытудың 2016-2019 жылдарға арналған мемлекеттік бағдарламасында Қазақстан Республикасының Президенті Н. Назарбаевтың 2014 жылғы 11 қарашадағы «Нұрлы жол – болашаққа бастар жол» атты Қазақстан халқына Жолдауы, 100 нақты қадам: баршаға арналған қазіргі заманғы мемлекет «Ұлт жоспары» негізінде техникалық және кәсіптік білім алу үшін жағдайлар жасау арқылы жастарды әлеуметтік-экономикалық интеграциялау, ел экономикасының қарқынды әртараптануы және тұрақты дамуы үшін ғылымның нақты үлесін қамтамасыз ету міндеттерін жүктейді.

Кәсіби-техникалық білім ең бірінші кезекте ұлттық экономиканың мамандарға деген қазіргі және келешектегі сұранысын барынша өтеуге бағдар ұстауы керек. Көп жағынан бұл халықты еңбекпен қамту мәселесін шешіп береді. Осы негізде кадрларды дайындаудың мамандандырылған жүйесін жасау ғылыми – техникалық прогрестің қазіргі деңгейін ескере отырып, білім беру саласына қойылатын жоғары халықаралық талаптарды да қанағаттандыру қажет. Қазіргі замандағы білім берудің негізгі мақсаты: еңбек нарығында бәсекеге қаблетті, күзиретті, өз жұмысын жақсы білетін, жан-жағына бағыт-бағдармен қарайтын, әлемдік стандарт деңгейінде нәтижелі жұмысқа, кәсіби өсуге, әлеуметтік - саяси оңтайлы тез әрекет жасауға, болып жатқан өзгерістерге тез бейімделуге қабілетті білікті маман, индустриялды - инновациялық жағдайды шешуге лайық, өз қалауы мен қоғам талабына сай өзін көрсете білуге бейім, өз ойын еркін айта алатын, білімді, ұлттық тілді, тарихты жетік меңгерген, отандық және әлемдік мәдениетті бойына қалыптастырған, шығармашыл, оңтайлы кәсіби маман дайындау [1].

Білімді, сауатты адамдар - ХХІ ғасырда адамзат дамуының негізгі қозғаушы күші.

Кез келген қоғамның басты байлығы адам. Ол туралы Қазақстан Республикасының ата заңы Конституцияда да айтылған. Қазақ халқының данышпан ойшылдары да адамның рухани құндылығына баса назар аударған. Бүгінгі таңда ол Президенттің «Болашаққа бағдар: рухани жаңғыру» атты мақаласында жалғасын тапты.

Бұл мақаласында Президент тарихтың өткеніне көз жүгіртіп, жаңа тарихи кезеңдерге жан-жақты баға бере отырып, рухани жаңғыру арқылы болашаққа деген өзінің парасатты пікірлері мен көзқарасын білдірді.

Рухани бай адам ол өз елінің патриоты болады және оның санасы ашық, білімді, өзінің ұлттық калоритін жоғалтпаған, қоғамның ең басты қозғаушы күші болып табылады.

Ағылшын ғалымы Джон Локк адам жаны туғанда таза тақтай сияқты болады, адамдар тәрбиеге қарай ғана мейрімді не жауыз, пайдалы не пайдасыз болып қалыптасады деген. Локк бойынша тәрбиенің мақсаты - іскери, адал адамды, өз мүддесіне жетуде табандылық көрсете алатын, бірақ басқалармен де есептесетін «нағыз жігітті» тәрбиелеу деп айтқан.

Қазақ халқы қашанда бала тәрбиесіне ыждаһаттылықпен, жауапкершілікпен қараған. Ұлттық болмыс балаға ананың сүті, атаның қанымен келетіні сөзсіз. Қоғамның алғашқы ұясы отбасы. Егер де қоғам отбасын қолдап, оның өзіндік саясатының іске асуына инвестициялар салса, отбасының материалдық байлығын өсіріп қана қоймай, білімді, ұлттық құндылықтарды сақтаған, рухани дүниесі бай ұрпақты тәрбиелеуге жағдай жасайды. Жеке адам әлеуметтік тұлға ретінде тек жанұяда ғана қалыптасатындықтан, қоғамның рухани игіліктерін бойына дарытқан, білімді де білікті кәсіби маман біздің жарқын болашағымыздың кепілі болмақ [2].

«Қытайлықтар ұлы қытай қорғанын, итальяндықтар сазды әуенімен таң қалдырса, қазақ халқы ұлттық құндылықтар мен бай тілін мақтан етеді», - деген екен ұлы кемеңгер жазушы М.О. Әуезов. Жаһандану кезеңінде ұлы жазушымыз атап айтқан ұлттық құндылықтармыз бен бай тілімізді келер ұрпаққа жеткізуде білім беру ұйымдарының рөлі мен ұстаздар қауымының алар орны ерекше және күн тәртібінен түспес өзекті мәселе болып қалуы керек. М. Жұмабаев кезінде: «Әрбір ел келешегіне негізді балаларын тәрбиелейтін, даярлайтын мектебімен салмақ. Бір елдің тағдыры - мектебінің құрылысына байланысқан нәрсе». Бұл ескірмейтін игі сөз, өзгермейтін бір шындық. Қазақтың тағдыры, келешекте ел болуы да мектебінің қандай негізге құрылуына барып тіреледі.

Мен қызмет атқаратын Көкшетау қаласындағы Азаматтық қорғаныс көпсалалы жоғарғы колледжі де көштен қалмай, бар жаңашыл реформаларды енгізіп, білікті де, білімді мамандар даярлауда. Мұнда 14 білім беру бағдарламасы бойынша мамандар даярлайды. Соның ішінде «Өрт қауіпсіздігі» мен «Төтенше жағдайда қорғау».

Осы уақыт ішінде колледж қабырғасынан қанша түлек, өз ісінің нағыз мамандары түлеп ұшты. Олар данышпан Абай айтқандай: «Кірпіш болып қаланып...» бүгінгі таңда еліміздің түрлі саласында қызмет атқарып, ел болашағының жарқын болуына өз үлестерін қосуда.

2017 жылдың қыркүйек айынан бастап колледжде дуалды оқыту жүйесі эксперименттік алаң ретінде «Өрт қауіпсіздігі» мамандығының 2 тобына енгізілді.

Дуалды оқыту жүйесінің негізгі мақсаты техникалық - кәсіптік оқу орындарының жұмыс беруші жеке сектордағы өндіріс, шаруашылық мекемелерімен серіктестік ретінде бірлесе отырып, нарық заманында бәсекелестікке төтеп бере алатын, жаңа инновациялық-технологиялық бағдарламаларды меңгеруге дайын жұмысшы мамандар даярлау.

2018 жылдың қыркүйек айынан бастап 5 мамандық бойынша қолданбалы бакалавриат бағдарламасы енгізілетін болады. Бұл да өз кезегінде шәкірттердің мамандығын толық меңгеріп, бәсекеге қабілетті жақсы маман болып шығуына көмектеседі. Еңбексүйгіштікке, адамгершілікке, өз ісін жоспарлап тиісті нәтиже алуға ұмтылысын арттырып, оны іс жүзінде қолдануға негіз болады.

Билл Гейтстің айтуынша, алдағы 20 жылда қазіргі мамандықтардың көпшілігі автоматты бағдарламалармен жабдықталып, біліктілігі төмен қызметкерлер бәсекеге ілесе алмай қалуы мүмкін. Елбасы Нұрсұлтан Назарбаев та бір сөзінде: «Болашақта мүлдем жаңа мамандықтарға қажеттілік туады. Роботтар жұмыс істей бастайды. Қазір ғылым генді инженерия мен биология саласын дамыту үшін жұмыс істеуде. Әзірге барлық компьютерлер адам миын алмастыра алмайды. Бірақ жасанды интеллект бар. Барлық қиын жұмысты компьютерлер мен роботтар атқарады. Біздің мамандық туралы барлық түсініктеріміз өзгереді. Сондықтан, біз қаласақ та, қаламасақ та жұмыс орындары қысқара бастайды», деген еді. Расымен, Оксфорд сарапшыларының айтуынша, алдағы 20 жылда қазіргі мамандықтардың 47 пайызы жойылады. Зерттеу нәтижелері көрсеткендей, қазір мектепте оқып жатқандардың 65 пайызы болашақта енді пайда болатын мамандық иелері атанады. Білім және ғылым министрлігінің 2017-2021 жылдарға арналған стратегиялық жоспарында «Назарбаев университет» үлгісімен ұжымдық басқару артатыны, 19 ЖОО-да бақылау кеңесі құрылатыны айтылған. Қазіргі таңда ЖОО-да 3 технопарк, 4 бизнес-инкубатор мен 500-ден астам ғылыми-зерттеу институты бар. Сондай-ақ, білім, ғылым мен бизнес интеграциясы да мықтап қолға алынбақ [3].

Сарапшылардың болжауынша болашақта Y жән Z ұрпағына келесідей мамандықтар қажет болады:

1. Инженерлер - елдің өндіріс пен техника саласында дамуында бұл мамандардың орны ерекше.
2. IT саласының мамандары - әрине, бұл саланың адамдары қазірдің өзінде қоғамда тамырын тереңге жайып үлгерді. Осыған орай, күнделікті өміріміз ақпараттық технологияларға барынша бейімделіп жатқандықтан IT саласының мамандарына деген сұраныстың да арта түсетіні айтпаса да түсінікті.
3. Нанотехнология саласының мамандары - әлемдік эксперттердің болжауынша, нанотехнология саласы болашақта ғарыш, машина жасау, тамақ өндірісі, медицина сияқты ірі салаларда үлкен рөл атқаратын болады.
4. Электроника және биотехнология мамандары. Бұл салалардың әлемдік сахнада өзіндік үлкен орны бар. Болашақта жаңа қуат көздері, электроникалық жаңалықтар мен жүйелер, молекулалық медицинада аталған мамандық иелері үлкен сұраныста болады.
5. Маркетологтар - жұмыс басқару, бизнес, шаруашылық, мемлекеттік жүйеге қажет.
6. Қызмет көрсету бойынша мамандар - адам баласы күннен күнге көбеюде, елдердің жағдайы жақсаруда. Қызмет көрсету бойынша сапаның жақсарғаны маңызды.
7. Логистер - өнімдерді шетке шығарумен ішке кіргізуде, халықаралық және ішкі тұтынушылар іздеуді жоғарғы сапада атқаратын мамандар. Бүгінгі таңда мұндай мамандар өте тапшы. Сол себепті болашақта осы сала мамандарын даярлау қолға алынууда.
8. Экологтар – қалалар үлкейіп, өндірістер көбейген соң өте үлкен экологиялық мәселелер пайда болуда. Оларды шешу үшін жоғарғы дәрежелі мамандар қажет. Үлкен қалалардағы кептелістер мен адам өмірінің ұзаруы бойынша экологтардың жоғары үлесі болады деп күтілуде.
9. Дәрігерлер - қашанда қажет болған, қажет және болашақта да қажет болатыны сөзсіз.
10. Химиктер – негізгі міндеті мұнайға альтернативті өндіріс пен энергия көздерін табу.

Осы мамандықтардың болашақта үлкен сұранысқа ие болуына байланысты қазірден бастап ұрпағымызды аталған мамандықтарға бағыттау жұмыстарын жүргізу жүзеге асырылып жатыр. Ол үшін ең алдымен қоғам алдындағы ұстаз мәртебесі мен олардың әлеуметтік-экономикалық әл-ауқаты қазіргі деңгейден де жақсара түсетін болса, адам капиталының сапасы да жоғары нәтижелерден көрінеді. Ұстаз мәртебесінің жоғары болуы – білім сапасын арттырудың бірден-бір кепілі. Оған бүкіл қоғам болып атсалысу керек. Бұл дегеніміз, ел мерейінің биіктеуіне, болашақ ұрпақтың саналы тәрбие алуына, өрендердің ел патриоты болуына тікелей оң ықпалын тигізеді.

Мемлекеттің қуаттылығы халықтың білім деңгейі мен денсаулық жағдайына байланысты өлшенеді. Ғалымды да, инженерді де, дәрігерді де алғашқы кезеңде білім нәрімен сусындатқан ұстаздар қауымы екенін ешкім жоққа шығара алмайды.

Оқу үрдісіндегі жаңа педагогикалық технологиялар мен инновациялық әдіс-тәсілдерді меңгеру, кәсіби құзыреттіліктің жоғары деңгейде болуы заманауи мәселе. Сондықтан жаңа инновациялық технологиялар заманына көшкен еліміздің ұрпағы үшін жастарға білім алумен қатар меңгерген білімдерін жаңа бағытта шыңдауларына көп мән берілуі тиіс.

Қазіргі білім саласындағы өзекті мәселе — әлеуметтік педагогикалық ұйымдастыру тұрғысынан білім мазмұнына жаңалық енгізудің тиімді жаңа әдістерін іздестіру мен оларды жүзеге асыру болып табылады. Ол қай уақытта да ең өзекті мәселелер қатарына жатқызылып келеді. Себебі, қоғамның әлеуметтік –

экономикалық міндеттеріне сай өскелең ұрпақты өмірге бейімдеудің жаңа бағыттары туындап отыр.

Республикамыздың әрбір азаматы ұлтына, сенімі мен нанымына, саяси көзқарасы мен ұстаған бағыт-бағдарына қарамастан, өзі өмір сүріп, ауасын жұтып, игілігін пайдаланып отырған мемлекетті «Туған елім, Отаным» деп тануы керек. Мемлекетке есімін беріп отырған ұлттық салт-дәстүрлеріне құрметпен қарау, оның тілі мен ділін сыйлау, рәміздерін ардақтап, жетістіктеріне шаттану - қоғамның әрбір мүшесінің борышы. Олай болса баланың сана-сезімін сол ұлттық мәдениеті мен салт-дәстүрлерін меңгеру негізінде дамыту керек, ұлттық құндылықты жастайынан бала бойына сіңіре білсек еліміздің ертеңі ашық, келешегі жарқын да нұрлы болмақ.

### **Әдебиеттер**

1. Техникалық және кәсіптік білім ақпараттық-әдістемелік журнал, № 1 (28)2017, 27 б.
2. <http://qazaqtimes.com/article/31311>
3. <https://egemen.kz/article/bolashaqta-qanday-mamandyqtar-payda-bolady>

**Ахметова Э.К.,**  
**Айтуреев М.Ж.,**  
кандидат технических наук  
**Жакипбаев Б.Е.**  
доктор PhD  
Южно-Казахстанский государственный  
университет им. М. Ауэзова  
г. Шымкент, Республика Казахстан

## **ОБУЧЕНИЕ В МАГИСТРАТУРЕ В РАМКАХ ГПИИР-2 КАК НОВАЯ ФОРМА ЗАНЯТОСТИ ОПЕРЕЖАЮЩЕГО ОБРАЗОВАНИЯ И НОВОЙ ИНДУСТРИАЛИЗАЦИИ В КОНТЕКСТЕ ВОЗМОЖНОСТИ ПОЛУЧЕНИЯ ПЕНОШЛАКОСИТАЛЛА ПОРОШКОВЫМ СПОСОБОМ**

### **Summary**

*В современном мире необходимо разработать и апробировать новые инструменты, направленные на модернизацию и цифровизацию казахстанских предприятий с ориентацией на экспорт продукции, с необходимостью заранее выработать согласованную политику по трудоустройству высвобождаемой рабочей силы, тем самым адаптировать систему образования, коммуникации и сферу стандартизации под потребности новой индустриализации.*

*Заманауи әлемде қазақстандық кәсіпкерлікті жаңғыртуға және цифрландыруға бағытталған өнімдерді шығарып, шығарылған жұмыс күшін жұмылдыру үшін үйлестірілген саясатты әзірлеу қажеттілігін ескере отырып, жаңа индустрияландыру қажеттілігін ескере отырып, білім беру, байланыс және стандарттау жүйесін бейімдеу қажет.*

*In the modern world, it is necessary to develop and test new instruments aimed at the modernization and digitization of Kazakhstan enterprises with a focus on exporting products, with the need to work out a coordinated policy for the employment of the released labor, thereby adapting the education, communication and standardization system to the needs of the new industrialization.*

Впервые в Казахстане о необходимости форсированной индустриализации было заявлено Президентом РК Н.А. Назарбаевым в Послании «Стратегия «Казахстан – 2050»: Новый политический курс состоявшегося государства» [1], согласно которому форсированная индустриализация – это процесс создания новых отраслей, а также развития традиционных на основе инноваций и внедрения высоких технологий, определяющих конкурентоспособность экономики, главной целью форсированной индустриализации в Казахстане – это обеспечение устойчивого и сбалансированного роста экономики через ее диверсификацию [1].

Основные направления Государственной программы по форсированному индустриально-инновационному развитию Республики Казахстан на 2010 – 2014 годы предусматривает развитие производства конкурентоспособных, энергосберегающих строительных материалов, изделий и конструкций, а также расширение минерально-сырьевой базы их производства и увеличение доли отечественного производства строительных материалов свыше 80 % [2].

Во второй пятилетней Государственной программе индустриально-инновационного развития - 2 Республики Казахстан на 2015-2019 годы предусматривает стимулирование диверсификации и повышения конкурентоспособности обрабатывающей промышленности страны, т.е. речь идет о подготовке магистров, обладающих целенаправленной профессиональной

подготовкой, способных ставить и решать производственно-технологические, экспериментально-исследовательские задачи в области современных производств цемента, керамики и стекла. Подготовка магистров, обладающих лидерскими качествами, владеющих современными методами организации и управления производством строительных материалов, способных решать управленческие задачи и нести ответственность за принимаемые решения. Подготовка магистров, способных к самообразованию, владеющих иностранным языком на профессиональном уровне, способных работать в интернациональном коллективе.

В 2018 году Н.А. Назарбаев считает необходимостью начать разработку третьей пятилетки индустриализации, посвященной становлению промышленности [3].

Индустриализация – процесс ускоренного социально-экономического перехода от традиционного этапа развития к индустриальному, с преобладанием промышленного производства в экономике [1].

В качестве исходного для исследований был взят состав стекла № 2 с добавками  $ZrSiO_4$  и  $MgO + Cr_2O_3$  и без них, а также составы № 3, № 4, № 5 и № 6.

Выбор указанных составов обуславливается тем, что представляло интерес изучить процессы вспенивания на стеклах с разной склонностью и характером кристаллизации. Стекло № 2 имеет объемную тонкозернистую кристаллизацию; № 3 – поверхностную и глушение в массе; № 4 – объемную крупнозернистую; стекло состава № 6 (отличается по составу от № 2) характеризуется объемной тонкозернистой кристаллизацией. Химический состав основных сырьевых материалов, применявшихся при составлении шихт, приведен в таблице 1.

Таблица 1 – Химический состав сырьевых материалов

| Оксиды | SiO <sub>2</sub> | Al <sub>2</sub> O <sub>3</sub> | CaO  | FeO  | MnO | MgO | S <sup>2-</sup> | Na <sub>2</sub> O | п.п.п. |
|--------|------------------|--------------------------------|------|------|-----|-----|-----------------|-------------------|--------|
| Сырье  |                  |                                |      |      |     |     |                 |                   |        |
| Шлак   | 36,6             | 12,0                           | 45,9 | 0,54 | 2,7 | 0,9 | 1,6             | -                 | -      |
| Песок  | 99,62            | 0,33                           | -    | 0,05 | -   | -   | -               | -                 | -      |
| Глина  | 54,08            | 31,95                          | 0,62 | 0,9  | -   | -   | -               | 2,7               | 9,82   |

Шихта составов № 3 и № 4 состояла из следующих компонентов: шлак, глина, песок, сульфат натрия, добавки ( $ZrSiO_4$  и  $MgO + Cr_2O_3$ ) вводились сверх 100 %.

Варка стекол проводилась в лабораторной печи по следующим режимам: стекло № 2 (лабораторное), № 3 и № 4 – максимальная температура варки 1480<sup>0</sup>С с выдержкой 2 часа; составы № 5 и № 6 при температуре 1480<sup>0</sup>С, выдержка 1 час. Все стекла варились в шамотных тиглях емкостью 0,5 л. Синтезированные стекла хорошо проварились, часть из них отливалась на чугунную плиту в виде дрота, а часть в воду для получения гранулята. В процессе выработки стекла не кристаллизовались и не глушились. Шлаковое стекло № 2, синтезированное в лабораторных условиях имело зеленую окраску, в то время как стекло того же состава № 2 (заводское), полученное с завода темно-коричневый цвет. По видимому, это указывает на окисление сульфидов в стекле № 2 (лабораторное). Это подтвердилось дальнейшим химическим анализом. Содержание сульфидной серы в лабораторном шлаковом стекле № 2 составляло 0,04 %, в то же время в заводском 0,4 %.

Стекло состава № 6 в качестве катализаторов кристаллизации содержит нелетучие добавки:  $Cr_2O_3$ ,  $Fe_2O_3$ ,  $MgO$ . Это стекло (на основе шлака – около 50 %).

Стекло № 5 находится в системе CaO-Al<sub>2</sub>O<sub>3</sub>-SiO<sub>2</sub> вблизи тройной эвтектики состава (%): SiO<sub>2</sub> – 62,0; CaO – 23,3; Al<sub>2</sub>O<sub>3</sub> – 14,7. В связи с этим оно также обладает удовлетворительными технологическими свойствами.

Состав шихты и химический состав стекол представлен в таблице 2.

Таблица 2 – Химический состав стекол и составов шихт

| Оксиды № составов | SiO <sub>2</sub> | Al <sub>2</sub> O <sub>3</sub> | CaO   | MnO  | MgO  | FeO  | S <sup>2-</sup> | Na <sub>2</sub> O | TiO <sub>2</sub> |
|-------------------|------------------|--------------------------------|-------|------|------|------|-----------------|-------------------|------------------|
| № 2               | 56,8             | 8,80                           | 26,8  | 1,6  | 0,53 | 0,31 | 0,91            | 4,25              | -                |
| № 3               | 56,8             | 8,80                           | 26,8  | 1,6  | 0,53 | 0,31 | 0,91            | 4,25              | -                |
| № 4               | 56,8             | 8,80                           | 26,8  | 1,6  | 0,53 | 0,31 | 0,91            | 4,25              | -                |
| № 5               | 59,12            | 6,88                           | 23,84 | 1,47 | 1,84 | 0,19 | 0,86            | 5,62              | 0,23             |

Продолжение таблицы 2

| Оксиды № составов | ZrSiO <sub>4</sub> | MgO | Cr <sub>2</sub> O <sub>3</sub> | Состав (основной) шихты |       |       |                                 |
|-------------------|--------------------|-----|--------------------------------|-------------------------|-------|-------|---------------------------------|
|                   |                    |     |                                | шлак                    | песок | глина | Na <sub>2</sub> SO <sub>4</sub> |
| № 2               | -                  | -   | -                              | 57,0                    | 31,7  | 5,2   | 9,5                             |
| № 3               | 2                  | -   | 0,5                            | 57,0                    | 31,7  | 5,2   | 9,5                             |
| № 4               | -                  | 5   | -                              | 57,0                    | 31,7  | 5,2   | 9,5                             |
| № 5               | -                  | -   | -                              | 62,0                    | 32,0  | -     | 12,39                           |

Методом массовой кристаллизации изучались кристаллизационные свойства всех указанных выше стекол. Выбор температурного интервала кристаллизации проводился с учетом предполагаемых температур вспенивания и последующей дополнительной термообработки пеноматериалов, т.е. в интервале температур 850 - 1150<sup>0</sup>С. Для всех случаев выдержка была принята 2 часа.

Стекло № 2 (заводское) имело характерную объемную тонкозернистую кристаллизацию в широкой области температур 880-1050<sup>0</sup>С. При температуре 1100-1150<sup>0</sup>С отмечалось его незначительное вспучивание. Стекла № 2 (лабораторное) и № 3 обнаружили поверхностную кристаллизацию в интервале температур 950-1050<sup>0</sup>С и не кристаллизовались при температуре 850-900<sup>0</sup>С. Начало объемной кристаллизации стекла состава № 4 отмечается при температуре 900<sup>0</sup>С, в интервале температур 950-1050<sup>0</sup>С объемная крупнозернистая кристаллизация.

При изучении кристаллизационных свойств стекла № 5 в интервале температур 800 - 1200<sup>0</sup>С оказалось, что это стекло кристаллизуется не в объеме, а с поверхности, причем кристаллизация крупнозернистая. Низший предел кристаллизации – 850<sup>0</sup>С, высший предел – 1000<sup>0</sup>С, при температуре 1100<sup>0</sup>С образующиеся кристаллы расплавляются.

Для изменения его кристаллизационных свойств к исходному составу сверх 100 % добавлялись катализаторы ZnO, F<sub>2</sub>O<sub>5</sub>, SnO<sub>2</sub>, TiO<sub>2</sub>, Cr<sub>2</sub>O<sub>3</sub> в количествах от 0,1 % до 4 %. Однако, ни для одного из вновь полученных составов мелкозернистой объемной кристаллизации отмечено не было.

В связи с этим был остановлен выбор на стекле № 5, обладающем крупнокристаллической поверхностной кристаллизацией в противовес



объемнокристаллизующемуся стеклу № 6, обладающему всеми признаками ситаллизирующегося стекла.

Для состава № 6 при температуре 850<sup>0</sup>С наблюдается поверхностная кристаллизация, в интервале температур 950-1050<sup>0</sup>С – объемная мелкозернистая кристаллизация. Приняв указанные стекла с разным характером кристаллизации за основу, было интересно проследить процесс вспенивания указанных стекол, изучить явления наблюдаемые при этом.

Таким образом, обучение в магистратуре в рамках ГПИИР-2 как новая форма занятости опережающего образования и новой индустриализации является флагманом для формирования интеллектуальной элиты страны на основе генерирования новых знаний и трансформации вузов в контексте четвертой промышленной революции.

### **Литература**

1. Тиштыкбаева А.Ж., Аканаева Т.А. Стратегические направления индустриализации в Республике Казахстан согласно ГПФИИР И ГПИИР-2 // Международный журнал прикладных и фундаментальных исследований. – 2016. – № 5-3. – С. 454-457
2. Государственная Программа по форсированному индустриально-инновационному развитию Республики Казахстан на 2010-2014 годы. Астана, 2010. – 95 с.
3. <https://ru.sputniknews.kz>

**Ашимханова Д.Э.,**  
начальник научно-методологического управления  
Научно-исследовательского центра «Молодежь»  
PhD

**Калдыбаева О.В.**  
и.о.доцента кафедры социологии  
Евразийский национальный университет имени Л.Н. Гумилева  
PhD  
г. Астана. Республика Казахстан

**ТРУДОУСТРОЙСТВО КАЗАХСТАНСКОЙ МОЛОДЕЖИ: БАРЬЕРЫ  
И ВОЗМОЖНОСТИ**  
(по результатам социологического исследования)

**Summary**

*Мақалада Қазақстан Республикасында қазіргі заманғы жастардың құндылықтарына талдау келтірілген. Қазіргі заманғы жастардың жұмысқа орналасу проблемалары мен мүмкіндіктеріне назар аударылады. Мақала 2017 жылы Қазақстанда өткізілген социологиялық сауалнаманың деректері негізінде әзірленген. Әлеуметтік зерттеулердің негізгі әдісі ретінде 2000 адам көлемінен тұратын репрезентативті іріктеме бойынша жүргізілген жаппай сауалнама болып табылады.*

*В статье проводится анализ ценностных установок современной молодежи Республики Казахстан. Уделено внимание проблемам и возможностям трудоустройства современной молодежи. Основу статьи составили данные социологического исследования, проведенного в 2017 году в Казахстане. Базовым методом социологического исследования выступил массовый опрос с применением случайной репрезентативной выборки объемом 2000 человек.*

*The article analyzes the values of modern youth in the Republic of Kazakhstan. Attention is paid to problems and employment opportunities for modern youth. The article based on the results of sociological survey, which was in the 2017 in the Republic of Kazakhstan. The study conduct using the questionnaire method with representative sample of 2000 people in all regions of the country.*

Данная статья подготовлена на основе материалов социологического исследования «Изучение готовности молодежи к трудовой и учебной миграции», проведенного в рамках исполнения государственного задания по заказу Министерства образования и науки Республики Казахстан. Исследование было проведено ТОО «Научно-исследовательский центр «Молодежь» в 2017 году.

Методом сбора информации выступил массовый опрос молодежи, в возрасте от 14 до 29 лет, «face-to-face». Данный метод позволил получить наиболее объективную информацию о ситуации в молодежной среде Казахстана, а также выявить основные потребности и социальные практики молодых казахстанцев.

Сбор информации в рамках массового опроса производился по месту жительства респондентов (квартирный опрос), реже по месту учебы/работы/центру занятости (для более оперативного поиска и доступа к целевой группе).

Объем выборочной совокупности составил 2 000 респондентов. Территория проведения социологического исследования охватила все регионы Республики Казахстан – города республиканского значения Астана и Алматы, 14 областных центров, а также сельские населенные пункты. В исследовании была использована стратифицированная многоступенчатая выборка.

Вопрос трудоустройства занимает важное место в жизни каждого человека. Особенно этот вопрос актуален для современной молодежи, которая в силу особенностей своего возраста, не обладает достаточным профессиональным опытом, но при этом имеет большие амбиции, значительный инновационный и творческий потенциал и желание быть успешным.

Сегодня вопросы трудоустройства и повышения трудовой активности молодежи находятся в центре внимания, являются одними из центральных проблем обновления общества, формирования нового отношения к труду в свете экономических реформ. В этом контексте чрезвычайно важно определение отношения молодых казахстанцев к труду.

Результаты проведенного исследования показали следующее: более половины опрошенных (53,6 %) ответили, что всегда любили и любят трудиться. Каждый третий молодой респондент отметил материальную составляющую труда в виде необходимости хорошей оплаты за труд. Каждый десятый (10,6 %) респондент предпочитает легкий труд и, соответственно, вознаграждение за эту нетрудовую деятельность. При этом 2,3 % опрошенных испытали затруднения при определении своего отношения к труду как к социальному явлению (рис.1).

Рисунок 1. Распределение ответов на вопрос: «Как бы вы охарактеризовали свое отношение к труду?», %



По результатам исследования было выявлено, что молодые люди достаточно оптимистично оценивают вероятность нахождения работы в том городе/стране, в которую они планируют переехать. 42 % молодых респондентов считает, что обладает средними шансами на трудоустройство. Каждый третий оценивает свои возможности как «высокие». И каждый десятый молодой казахстанец абсолютно не сомневается в своем трудоустройстве за пределами страны. Пессимистично настроены 8,6 % опрошенных (совокупный показатель значений «плохие» и «практически нет»), считая, что при поиске работы уровня их квалификации и образования будет недостаточно для получения желаемого места работы. 7,1 % участников опроса затруднились ответить на данный вопрос (рис.2).

Рисунок 2. Распределение ответов на вопрос: «Как Вы оцениваете шансы трудоустройства специалиста Вашей квалификации и уровня образования в городе/стране, в которую Вы планируете уехать?», %

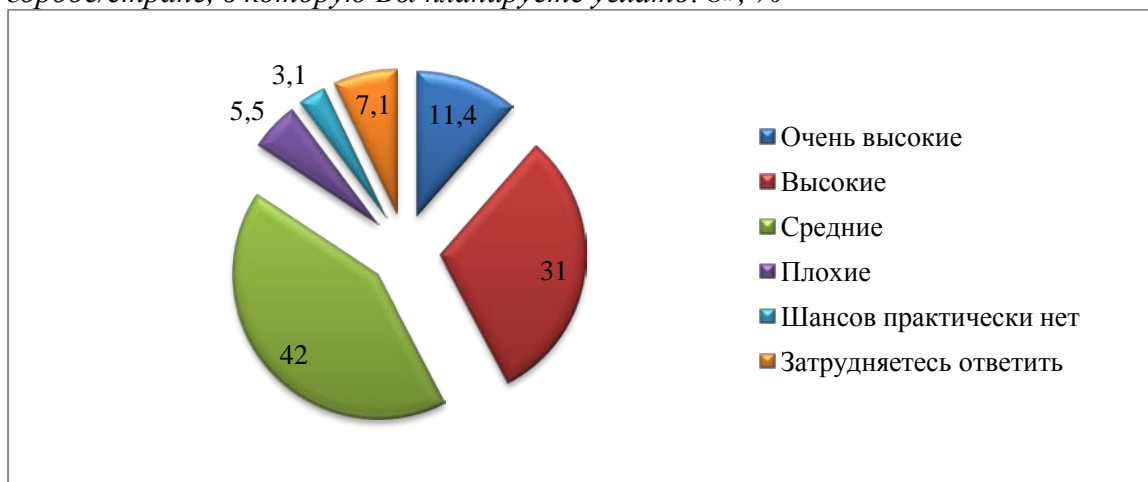

Анализ ответов респондентов в разрезе возрастных групп демонстрирует следующую тенденцию: чем моложе возраст будущего мигранта, тем более амбициозно он настроен. 40,7 % молодых людей в возрасте 14-18 лет определяют шанс своего трудоустройства за рубежом как «высокий», хотя, в силу возрастных особенностей, они не располагают богатым трудовым стажем и высоким уровнем образования. С ними солидарны лишь 31,6 % молодежи в возрасте от 19 до 23 лет и 25,6 % респондентов, чей возраст колеблется в пределах 24-29 лет. Старшую возрастную группу отличает более реальная и рациональная позиция 50/50, половина опрошенных определяет свои шансы как «средние» (Таблица 1).

Таблица 1. Распределение ответов на вопрос: «Как Вы оцениваете шансы трудоустройства специалиста Вашей квалификации и уровня образования в городе/стране, в которую Вы планируете уехать?» (в разрезе возраста), %

|                        | 14-18 | 19-23 | 24-29 |
|------------------------|-------|-------|-------|
| Очень высокие          | 11,9  | 16,5  | 7,7   |
| Высокие                | 40,7  | 31,6  | 25,6  |
| Средние                | 35,6  | 34,2  | 50,4  |
| Плохие                 | 1,7   | 5,1   | 7,7   |
| Шансов практически нет | 1,7   | 5,1   | 2,6   |
| Затрудняетесь ответить | 8,5   | 7,6   | 6     |

Анализируя вопрос трудоустройства молодежи важно понимать следующее: какими качествами необходимо обладать молодым специалистам для успешного трудоустройства и, что мешает молодым людям найти работу в месте их проживания.

Молодым респондентам был задан вопрос: «По-Вашему мнению, что препятствует трудоустройству молодежи в Вашем населенном пункте?». Доминирующее количество опрошенных считает, что основным препятствием для трудоустройства в их населенном пункте является отсутствие опыта работы у молодежи, что вполне естественно и объяснимо, такое мнение высказали 42,6 %.

<sup>8</sup> Отметим, что отвечали на этот вопрос те молодые люди, в планах которых имеются намерения переехать на ПМЖ в другую страну в ближайший год.

Вторым в рейтинге главных барьеров молодежь отметила «низкую заработную плату». 37,4 % респондентов объясняют молодежную безработицу несоответствием финансовых предложений работодателей потребностям молодых потенциальных работников. В тройке лидеров следующая причина – отсутствие рабочих мест в районе проживания – 27,8 %.

Каждый четвертый опрошенный полагает, что трудоустроиться молодежи препятствует взяточничество, коррумпированность работодателей (25,5 %) (Таблица 2).

Таблица 2. Распределение ответов на вопрос: «По-Вашему мнению, что препятствует трудоустройству молодежи в Вашем населенном пункте?», %

|                                                                                     | %    |
|-------------------------------------------------------------------------------------|------|
| Отсутствие опыта работы                                                             | 42,6 |
| Низкая заработная плата                                                             | 37,4 |
| Отсутствие рабочих мест в районе проживания                                         | 27,8 |
| Взяточничество, коррумпированность работодателей                                    | 25,5 |
| Несоответствие полученного образования и функциональных требований вакантного места | 17,6 |
| Низкая конкурентоспособность молодых специалистов на рынке труда                    | 16,1 |
| Никаких препятствий нет                                                             | 8    |
| Высокие амбиции молодых специалистов                                                | 4,6  |
| Дискриминация по этническому (национальному) признаку                               | 3,1  |
| Состояние здоровья                                                                  | 3    |
| Наличие малолетнего ребенка                                                         | 3    |
| Дискриминация по принадлежности к женскому или мужскому полу                        | 1,2  |
| Лентяйство и тунеядство                                                             | 0,1  |
| Минимальные пенсионные отчисления                                                   | 0,01 |
| Менталитет молодежи «легкие деньги»                                                 | 0,01 |
| Повышение пенсионного возраста                                                      | 0,01 |
| Затрудняюсь ответить                                                                | 4,7  |

Анализируя качества и ресурсы необходимые молодым людям для достижения успеха и карьерного роста, было выявлено следующее.

В число «must have» казахстанская молодежь включила: обязательное наличие хорошего образования (59,5 %), высокой профессиональной квалификации (44,6 %), знание трех языков – государственного, русского и иностранного – 38,2 % и наличие нужных связей и знакомств (21,7 %). Меньшую роль в данном случае играет удачное замужество (женитьба) – 1,6 % и привлекательная внешность – 2,8 % (рис.3).

Не осталось без внимания и такое качество как «быть юридически грамотным человеком», его поддержал почти каждый пятый участник опроса. При этом 12,8 % ответивших считают, что для достижения успеха в жизни необходимо иметь талант и исключительные способности. Особенно часто данный вариант ответа был выбран представителями казахской этнической группы (18,7 % в первом случае и 13,35 во втором случае).

Таким образом, проведенное исследование позволило определить отношение современной молодежи Казахстана к труду, определить барьеры и возможности

успешного трудоустройства. Анализ данных показал достаточно уверенную позицию ценности труда в молодежном сознании. Более половины опрошенных ответили, что всегда любили и любят трудиться. Каждый третий представитель молодежи Казахстана отметил материальную составляющую труда в виде необходимости хорошей оплаты за труд. Каждый десятый респондент предпочитает легкий труд и, соответственно, вознаграждение за эту нетрудовую деятельность

Рисунок 3. Распределение ответов на вопрос: «Как Вы считаете, что необходимо для достижения успеха и карьерного роста молодежи?», %



Молодые люди достаточно оптимистично и самоуверенно предполагают вероятность нахождения работы в том городе/стране, в которую они планируют переехать. 42 % респондентов считает, что обладает средними шансами на трудоустройство. Каждый третий оценивает свои возможности как «высокие». И каждый десятый молодой казахстанец абсолютно не сомневается в своем трудоустройстве за пределами страны. В разрезе возрастных групп анализ демонстрирует тенденцию: чем моложе возраст будущего мигранта, тем более амбициозно он настроен.

Доминирующее количество опрошенных считает, что основным препятствием для трудоустройства в их населенном пункте является отсутствие опыта работы у молодежи. Вторым в рейтинге главных барьеров расположился индикатор «низкая заработная плата». В тройке лидеров следующая причина – отсутствие рабочих мест в районе проживания.

В число главных качеств и ресурсов, которыми должна обладать молодежь для достижения успеха в жизни, казахстанцы включили: обязательное наличие

хорошего образования, высокой профессиональной квалификации, знание трех языков – государственного, русского и иностранного - и наличие нужных связей и знакомств. Меньшую роль в данном случае играет удачное замужество (женитьба) и привлекательная внешность.

### **Литература**

1. Изучение готовности молодежи к трудовой и учебной миграции/ А.Г. Киалбекова, Р.Р. Аюпова – Астана: НИЦ «Молодежь», 2017. – 94 с.

**Аюпова Р.Р.,**  
начальник управления социологических исследований  
и прогнозирования  
Научно-исследовательского центра «Молодежь»  
магистр социологии  
**Султабаева Г.М.**  
главный эксперт  
управления социологических исследований и прогнозирования  
Научно-исследовательского центра «Молодежь»  
г. Астана, Республика Казахстан

## **ОТНОШЕНИЕ МОЛОДЫХ ЛЮДЕЙ К ТРУДУ, К БУДУЩЕЙ ПРОФЕССИИ И ПОНИМАНИЕ КОНКУРЕНТОСПОСОБНОСТИ**

### **Summary**

*Выбор будущей специальности и профессионального пути молодым человеком являются важными составляющими в жизни любого человека. В процессе обучения очень важны этапы социализации будущих молодых специалистов, профессиональная ориентация молодых людей и важно формировать правильные представления о конкурентоспособности.*

*Жас адамның болашақ мамандық пен кәсіби жолды таңдауы әрбір адамның өміріндегі маңызды қадам болып саналады. Білім алу барысында болашақ жас мамандардың әлеуметтенуі, жастардың кәсіби бағдарды таңдауы, сондай-ақ бәсекелестік жөнінде дұрыс түсінік қалыптастыру аса маңызды.*

*Choosing of the future specialty and professional path for a young man are important components in the life of any person. In the process of training, the stages of socialization of future young professionals, the professional orientation of young people are very important and it is important to formulate correct ideas about competitiveness.*

Занятость и безработица среди молодежи является одной из главных тем государственной молодежной политики. В стране активно ведется работа по снижению уровня молодежной безработицы, разрабатываются меры для успешной трудовой адаптации и социализации молодых людей. Но, изучая молодежный рынок труда и, принимая меры по борьбе с безработицей, важно учитывать изменения, которые происходят в образовании, в профессиях, в трудовых компетенциях и т.п. За последние десять лет набор профессий изменился, какие-то профессии исчезают, какие-то профессии появляются, меняются профессиональные требования к специалистам, и, меняется в целом отношение к труду.

Современная молодежь, как показало одно из социологических исследований, проведенных в 2016 году научно-исследовательским центром «Молодежь», имеет разное отношение к труду<sup>9</sup>. Одна часть, это 43,2 % опрошенных, характеризует свое отношение к труду вариантом ответа «всегда любил и люблю трудиться».

Другая часть, и это 46,8 % респондентов, выделяют материальную сторону и финансовое благополучие, в том числе более трети молодых людей (33,6 %) отмечают, что им нравится трудиться только за хорошую оплату труда, а 13,2 % опрошенных к хорошей оплате труда добавляют «легкость» выполняемой работы.

---

<sup>9</sup> Республиканский массовый опрос молодежи в возрасте от 14 до 29 лет. Объем выборочной совокупности 2000 респондентов. Опрос методом face-to-face. Сроки проведения – август-сентябрь 2016 года.



Фактически, ко второй группе может быть добавлена доля опрошенных молодых людей, отметивших, что предпочитают зарабатывать деньги, не напрягаясь и трудиться не любят – 3,5 %. Тогда доля тех, кто в приоритет ставит материальную сторону, при определении отношения к труду, вырастает до 50,3 %.

Таблица 1. Как Вы охарактеризовали бы свое отношение к труду?, в %

|                                                                         | %    |
|-------------------------------------------------------------------------|------|
| Всегда любил и люблю трудиться                                          | 43,2 |
| Мне нравится трудиться только за хорошую оплату                         | 33,6 |
| Мне нравится трудиться, если этот труд легкий и приносит хорошие деньги | 13,2 |
| Трудиться я не люблю, я люблю зарабатывать деньги, «не напрягаясь»      | 3,5  |
| Никогда не любил трудиться                                              | 1,5  |
| Другое                                                                  | 0,1  |
| Затрудняюсь ответить                                                    | 4,9  |

Как известно, молодые люди ставят разные цели перед собой, начиная свою трудовую и профессиональную деятельность. Так, согласно результатам опроса, 45,2 % опрошенных в трудовой деятельности стремятся стать профессионалами своего дела. 33,6 % респондентов видят в трудовой деятельности возможность заработать деньги и двигаться дальше, искать другие пути улучшения своего материального положения. Еще треть молодежи, участвующей в опросе, желают сделать карьеру и стать руководителем (32,4 %).

Таблица 2. Какие цели ставите перед собой в трудовой деятельности?, в %

|                                               | %    |
|-----------------------------------------------|------|
| Сделать карьеру и дорасти до руководителя     | 32,4 |
| Стать профессионалом своего дела              | 45,2 |
| Заработать деньги и двигаться дальше          | 33,6 |
| Удержаться на этой работе, а дальше посмотрим | 8,0  |
| Обучиться и повысить свою квалификацию        | 20,6 |
| Другое                                        | 0,2  |
| Затрудняюсь ответить                          | 6,5  |

Выбор профессии является одним из ответственных моментов перед молодым человеком или девушкой, который определяет будущий жизненный путь. Профессия способна влиять на образ жизни человека, а не наоборот. Как показали результаты опроса молодежи, абсолютное большинство согласны с тем, что профессия оказывает влияние на образ жизни человека. Так, 36,8 % опрошенных отметили вариант ответа «да, профессия полностью определяет образ жизни человека», а 42,1 % участников опроса, ответили «скорее да, однако есть и другие факторы».

Отрицают влияние профессии на образ жизни 17,6 % опрошенных, в том числе 8,6 % опрошенных ответили категорично нет и влияние профессии на образ жизни человека минимально.

Таблица 3. Как Вы думаете, влияет ли профессия на образ жизни человека?, в %

|                                                | %    |
|------------------------------------------------|------|
| Да, профессия полностью определяет образ жизни | 36,8 |

|                                                                          |      |
|--------------------------------------------------------------------------|------|
| Скорее да, профессия влияет на образ жизни, однако есть и другие факторы | 42,1 |
| Скорее нет, поскольку другие факторы доминируют                          | 9,0  |
| Нет, считаю, что влияние профессии на образ жизни человека минимально    | 8,6  |
| Затрудняюсь ответить                                                     | 3,5  |

Каждый житель страны стремится к успеху и каждый даст свое определение успеху в жизни. Молодые парни и девушки гораздо чаще задумываются об успехе, чем человек средней или старшей возрастной группы. В ходе опроса, проведенного в 2016 году, молодых людей просили ответить на вопрос «Как можно достичь успеха в современной жизни?» (опрошенные имели возможность отметить два варианта ответа). Половина опрошенной молодежи уверена, что успеха можно добиться постоянной упорной работой (53,6 %). Еще 40,9 % опрошенных считают, что для достижения успеха важно постоянное повышение уровня образования и саморазвитие.

Более четверти опрошенных молодых людей отметили наличие связей и знакомств для успешной жизни (26,0 %). Надо отметить, что подобное мнение часто высказывают молодые люди, свидетельством тому являются не только результаты опроса, но и проведенные фокус-группы, глубинные интервью. Кроме того, молодежь не всегда относится к данному явлению отрицательно, зачастую устройство на работу по связям считают традиционным «нормальным» способом. Сюда же, могут быть отнесены, 11,1 % опрошенных, которые считают, что успех в жизни гарантирован, если у тебя есть богатые родители или родственники и 7,1 % опрошенных, которые отметили вариант «удачный брак».

18,4 % опрошенных молодых людей считают, что успеха в жизни можно достичь с помощью высокой оплаты труда.

Отдельно стоит отметить 10,8 % опрошенных, которые считают, что успех – это везение и фортуна.

Таблица 4. Как Вы считаете, как можно достичь успеха в современной жизни?, в %

|                                                       | %    |
|-------------------------------------------------------|------|
| Постоянная и упорная работа                           | 53,6 |
| Постоянное повышение уровня образования, саморазвитие | 40,9 |
| Вера в Бога                                           | 10,6 |
| Нужны знакомства, связи                               | 26,0 |
| Богатые родители, родственники                        | 11,1 |
| Удачный брак                                          | 7,1  |
| Высокая оплата труда                                  | 18,4 |
| Везение, фортуна                                      | 10,8 |
| Другое                                                | 0,3  |
| Затрудняюсь ответить                                  | 0,6  |

Возвращаясь к вопросу выбора профессии молодыми людьми, надо отметить, что выбор профессии зависит не только от того, насколько работа будет высокооплачиваемой, но и от престижа профессии. И молодые люди, выпускники, и их родители в первую очередь выбирают такие профессии как юрист, экономист, финансист, врач и т.п., потому что данные профессии априори считаются престижными, статусными. Даже, несмотря на то, что рынок труда переполнен данными специалистами. И, наоборот, есть дефицитные профессии, в которых

работодатели постоянно нуждаются, но которые считаются не престижными, и молодые выпускники не согласны выбирать такие профессии. В ходе опроса, был задан вопрос, «что входит в понятие престижность профессии?». Так, на первое место были определены сразу две характеристики – это материальный достаток (45,9 %) и высокая квалификация (45,4 %). На втором месте, с небольшим отрывом от первого места, был отмечен профессионализм (43,4 %). И на третьем месте оказалось конкурентоспособность (35,9 %).

Власть и популярность как факторы, определяющие престижность профессии отметили 21,2 % и 21,0 % соответственно.

Таблица 5. Что входит в понятие «престижность профессии?», в %

|                                  | %    |
|----------------------------------|------|
| Власть                           | 21,2 |
| Конкурентоспособность            | 35,9 |
| Материальный достаток            | 45,9 |
| Популярность                     | 21,0 |
| Высокая квалификация             | 45,4 |
| Профессионализм                  | 43,4 |
| Редкая, «экзотическая» профессия | 5,9  |
| Другое                           | 0,2  |
| Затрудняюсь ответить             | 3,1  |

Как было отмечено выше, более трети опрошенных молодых людей считают, что профессия является престижной, если специалист конкурентоспособен на рынке труда. Какие качества делают молодого специалиста конкурентоспособным на рынке труда? 50,3 % участников опроса считают, что качественное образование делает специалиста конкурентоспособным. Более трети опрошенных (33,7 %) отметили личные качества человека, например, такие как, мотивация, целеустремленность, уверенность в себе и т.п. Еще 30,5 % считают, что конкурентоспособность на рынке определяет престижная профессия.

Все чаще, работодатель хочет видеть у себя универсального специалиста, владеющего помимо профессиональных знаний, еще и другими дополнительными навыками, которые не входят в компетенцию определенной профессии, например, владение навыками работы в редкой компьютерной программе или владение редкими языками. 27,3 % опрошенных молодых людей понимают, что владение дополнительными навыками повышает конкурентоспособность молодого специалиста на рынке труда.

14,8 % опрошенных молодых людей отметили обучение за рубежом, как фактор повышающий конкурентоспособность на рынке труда.

Таблица 6. Какие качества помогают человеку быть конкурентоспособным на рынке труда?, в %

|                                                                                       | %    |
|---------------------------------------------------------------------------------------|------|
| Качественное образование                                                              | 50,2 |
| Престижная профессия                                                                  | 30,5 |
| Обучение за рубежом                                                                   | 14,8 |
| Владение дополнительными навыками (знание языков, владение компьютерными программами) | 27,3 |
| Личностные качества (мотивация, целеустремленность, уверенность)                      | 33,7 |

|                      |      |
|----------------------|------|
| Хорошие связи        | 16,5 |
| Другое               | 0,1  |
| Затрудняюсь ответить | 4,4  |

Насколько себя чувствует конкурентоспособной современная казахстанская молодежь? Согласно результатам опроса, только 41,0 % опрошенных молодых людей считают себя конкурентоспособными, т.е. отметили вариант ответа «да». Отчасти конкурентоспособными себя назвали четверть опрошенных (24,9 %). Отрицательно ответили на вопрос, т.е. не считают себя конкурентоспособными 21,6 % участников опроса.

*Таблица 7. Чувствуете ли Вы себя конкурентоспособным на рынке труда?, в %*

|                      | %    |
|----------------------|------|
| Да                   | 41,0 |
| Нет                  | 21,6 |
| Отчасти              | 24,9 |
| Затрудняюсь ответить | 12,5 |

Профессиональный трудовой путь молодого специалиста закладывается в период обучения молодого человека или девушки, а значит выпускники школ, колледжей и ВУЗов должны задумываться о своей будущей профессии еще в период обучения. Кроме того, важно в процессе обучения давать будущим молодым специалистам правильное представление о труде, о профессиональных навыках и компетенциях, о трудовой, корпоративной этике, о конкурентоспособности. Чем выше конкурентоспособность работника, тем меньше затруднений он испытывает при подборе подходящего варианта трудоустройства. Чем она ниже, тем больше шансов специалиста пополнить ряды безработных. Важнейший фактор конкурентоспособности – качественные параметры рабочей силы. Под этими параметрами понимается совокупность свойств, обуславливающих способность выполнять определенные виды труда при соблюдении требований к условиям и оплате труда [1].

Таким образом, в будущем, казахстанский рынок труда ожидают значительные изменения. Новые технологии, робототехника, программирование проникнут практически во все сферы трудовой, профессиональной деятельности – начиная с производства и заканчивая сферой услуг и образования. Поэтому, будущим молодым специалистам очень важно в самом начале выбрать правильный профессиональный путь и определиться с профессией, а кроме того, иметь навык постоянно учиться и развиваться. Конкурентоспособность, профессионализм, универсальность – эти качества всегда будут нужны специалисту, который хочет быть востребованным и успешным.

### **Литература**

1. Конкурентоспособность как фактор успешности молодого специалиста на рынке труда: монография / О.Н. Беленов, О.А. Колесникова, А.В. Звездинская, Е.В. Маслова; под общ. ред. Е.В. Масловой; Воронежский государственный университет. – Воронеж: Издательский дом ВГУ, 2017. – 74 с.

**Байденов Ж.М.**  
Ы. Алтынсарин атындағы  
Арқалық мемлекеттік педагогикалық институты,  
студент,  
Арқалық қаласы, Қазақстан

## **МЕКТЕПКЕ ДЕЙІНГІ КЕЗЕҢДЕ ЕС ҮРДІСІН ДАМУ ЖОЛДАРЫ**

### **Summary**

*Бұл мақалада мектепке дейінгі кезіндегі балларды ес үрдісін дамыту жолдары қарастырылған. Мектепке дейінгі кезіндегі балалардың ес үрдісін дамыту әр түрлі әдістер арқылы қарастырылады.*

*В статье рассматриваются вопросы развития памяти у детей дошкольного возраста, представлены различные методики развития памяти в дошкольном возрасте.*

*This article examines the development of memory in preschool children. The development of memory of children's preschool education by various methods is considered.*

Мектепке дейінгі тәрбие мен оқыту жүйесін дамыту – Қазақстан Республикасы мемлекеттік саясатының басым бағыттардың бірі. Еліміздің зияткерлік әлеуетінің болашағы мен оның гүлденуінде балаларға мектепке дейінгі сапалы білім беру мен ерте жастағы балалардың қабілеттерін дамытудың қоғамдағы орны өте маңызды. Балалардың ерте жас кезеңінен бастап денсаулығын сақтауға, тамақтануға, қауіпсіз ортасына, психологиялық-әлеуметтік және танымдық дамуына деген қажеттіліктері назардан тыс қалмай, бірін-бірі толықтырып, өзара байланыста және асқан үйлесімділікпен қанағаттандырылуы қажет [1]. Психология ғылымының қазіргі мәліметтері бойынша, бұл бала өміріндегі шешуші кезең және оның болашақтағы психологиялық дамуына негіз болады. Мектепке дейінгі кезеңде бала психикасының жоғарғы деңгейде көтерілуі жаңа әрекет түрлерінің бала психикасына әсер етуі және үлкендердің балаға қойылатын талап тілектерінің күрделенуіне тікелей байланысты.

Мектепке дейінгі кезеңдегі балада ес үдерісінің дамуы айқындалып, біршама күрделенгендігі байқалады. 3-4 ж. бастап бала қоршаған ортамен жан- жақты танысып, ойын, қарапайым еңбек іс-әрекеттерімен шұғылдана бастайды. Осының нәтижесінде бала есте сақтаудың арнайы тәсілдерін пайдаланбай-ақ, іс- әрекеттің орындалу барысында байқаусызда, материал бала есінде өздігінен ырықсыз түрде сақталып отырады.

Мектеп жасына дейінгі кезең бала есінің ырықсыздығымен ерекшеленеді. Балалар өз өмірінде ерекше әсер етіп көңіл аударғанын өзін қызықтырған құбылысты ғана есінде жақсы сақтайды және осы кезеңде есте сақтау үшін алдына арнайы мақсат қойылады. 4 жастан бастап ырықты түрде есте сақтау жүзеге аса бастайды. Мектепке дейінгі кезеңде бала механикалық түрде есте сақтайды деу қате түсінік. Себебі бала да өзіне қажетті материалды есіне сақтау үшін одан нені талап етіп отыр, нені есте сақтау керек, соны түсінуге тырысады. Ал егер сол материалдың мән мағынасын түсінбесе, түсіну қиынға соқса ғана бала механикалық түрде жаттау арқылы есте сақтауға тырысады. Мектепке дейінгі кезеңде *сөз-логикалық* естің дамуы баяу жүзеге асады. Бұл кезде көрнекі бейнелік, эмоциялық сезімдік естің маңызы зор. Неғұрлым баланың заттар мен құбылыстарға зер салып көңіл қою ынтасы ерекше болса, Соғұрлым ырықсыз есте сақтауы айқын жүзеге асады да, барлық ынта ықыласымен зейін қояды. Заттың бейнесі оның, түсі баланы

қызықтыратындай ерекше болса, оны жақсы қабылдап есінде жақсы жаңғырта алады. Балаға әңгіменің мазмұнын тек сөз жүзінде айтып берсең, ондағы бейнелерді сипаттау түрінде есінде сақтайды [2].

А.Н. Леонтьев көптеген зерттеу еңбектерді жинақтап, мектепке дейінгі баланың даму теориясын жасауға тырысты. «Баланың қоғамдық қатынастар жүйесіндегі алатын орнын оның психикасын дамытатын қозғаушы күш мәселесін шешуге талпыныс жасай отырып бірінші деп белгілеу қажет дүние болып табылады. Әрине, бұл орын өзінен өзі дамуды айқындай алмайды, ол тек қана жол жеткізген бар деңгейді сипаттайды. Бала психикасын тікелей анықтайтын нәрсе – ол оның өмірі, сол өмірдегі шынайы процестердің дамуы немесе бала әрекетінің іштей және сырттай дамуынан» келіп шығарады. Бұл жерде жетекші әрекетке көп көңіл бөлген.» ... Былай десе де болады, әрбір психикалық даму сатысы берілген кезеңдегі баланың болмысқа белгілі бір жетекші қатынасымен, оның белгілі бір әрекетінің жетекші типтерінің өзгерісі бір сатыдан екінші сатығы көшудің белгісі болып табылады. А.Н. Леонтьев қорытындыға келеді: мектепке дейінгі балалық шақ – тұлғаның бастапқы қалыптасып келе жатқан кезеңі, әрекеттің тұлғалық «механизмдерінің» даму кезеңі. Мектепке дейінгі уақытта алғашқы байланыстар орнайды, алғашқы байланыс пен қатынас қалыптаса бастайды, олар жаңа, жоғары бірліктегі әрекетпен бірге жаңа, жоғарғы бірліктегі субъектіні – тұлға бірлігін қалыптастырады. Сол себепті де мектепке дейінгі балалық шақ тұлғаның психикалық механизмінің қалыптасу кезеңі деп аталады әрі ол өте маңызды.

Белгілі балалар психологы Е.Е. Кравцова жас дағдарысының рөлін ерекше бағалайды «баланың бұған дейінгі барлық дамуының даярлығы нәтижесінде 7 жас дағдарысы пайда болады». Осы дағдарыстың өтуі нәтижесінде балалардың мектепке психологиялық даярлығы қалыптасады. Жеті жас дағдарысы балалар психологиясы мен педагогикалық психологияда шартты түрде белгіленген жас мөлшері деп көрсетеді. Дамудағы даралық ерекшелікке байланысты, осы шамадағы дағдарыс кезеңі баланың тура жеті жасында өтуі мүмкін.

Есте сақтау қабілеті оның жасына тікелей байланысты. Жасы келген қарт адамдардың есте сақтау қабілеттері төмендейді. Ал, 5 – сынып оқушыларының есте сақтау қабілеттері өзінің шарықтау шегінде тұрған кезең болып есептеледі. Сол үшін оқыту үрдісінде дидактикалық ойындарды мақсатты түрде оқушылардың есте сақтау қабілеттерін тәрбиелейтін етіп түзу керек. Бұл жөнінде айтылған М. Жұмабаевтың /пікірін үнемі есте ұстау қажет: «Естің аса күшті болатын кезі 7 – 15 жас арасы. Сыртқы дүниемен, адамзат тұрмысымен жаңа таныс болып келе жатқанда адам бір нәрсені білуге, білгенін есте ұстауға ұмтылады. Естің қатысуын керек қылатын осы нағыз қолайлы кезең. Бұл жасында бала өмірлік даярлықта. Демек, бұл жастағы баланың міндеті ой жүргізіп білімді іске асыру емес, білімді молайта беру, бар нәрсені еске ала беру» [3].

Осы орайда біз мектеп дейінгі кезеңіндегі балалардың есте үдеріснің дамытудағы іргелі еңбектерді топтастырып, кесте түрінде жүйеледік (Кесте 2).

### **Шетелдік, ресейлік, қазақстандық ғалымдардың мектепке дейінгі кезеңдегі балалардың есте үдерісінің дамытудағы зерттеулері**

|                                       |                                                                                                                                           |
|---------------------------------------|-------------------------------------------------------------------------------------------------------------------------------------------|
| Есті зерттеген ғұламалар мен ғалымдар | Мектепке дейінгі кезеңдегі балалардың есте үдерісінің дамытудағы ой тұжырымдары                                                           |
| <b>А.Н. Леонтьев</b>                  | Балалық жасындағы тікелей және жанама еске арнайы үрдісінің уақыт өте келе жанамаланғанымен ауысатындығын эксперименталды түрде көрсеткен |

|                        |                                                                                                                                                                                                                                                                                                                                                                                                                                                                                    |
|------------------------|------------------------------------------------------------------------------------------------------------------------------------------------------------------------------------------------------------------------------------------------------------------------------------------------------------------------------------------------------------------------------------------------------------------------------------------------------------------------------------|
| <b>Е.Е. Кравцова</b>   | Жас дағдарысының рөлін ерекше бағалайды «баланың бұған дейінгі барлық дамуының даярлығы нәтижесінде 7 жас дағдарысы пайда болады». Осы дағдарыстың өтуі нәтижесінде балалардың мектепке психологиялық даярлығы қалыптасады.                                                                                                                                                                                                                                                        |
| <b>З.И. Михайловна</b> | 3 тен 7 жасқа дейінгілердің есінің дамуының үш дәрежесін анықтаған.                                                                                                                                                                                                                                                                                                                                                                                                                |
| <b>В.С. Мухина</b>     | Бойынша мектепке дейінгі шақ есте сақтаумен еске түсіру қабілеттілігінің пәрменді дамуымен сипатталады.                                                                                                                                                                                                                                                                                                                                                                            |
| <b>М. Жұмабаев</b>     | Оның пікірін үнемі есте ұстау қажет: «Естің аса күшті болатын кезі 7 – 15 жас арасы. Сыртқы дүниемен, адамзат тұрмысымен жаңа таныс болып келе жатқанда адам бір нәрсені білуге, білгенін есте ұстауға ұмтылады. Естің қатысуын керек қылатын осы нағыз қолайлы кезең. Бұл жасында бала өмірлік даярлықта. Демек, бұл жастағы баланың міндеті ой жүргізіп білімді іске асыру емес, білімді молайта беру, бар нәрсені еске ала беру. интроспекцияны (өзін қадағалау) негізгі алады. |

### Мектепке дейінгі кезеңіндегі балаларды ес үдірісін дамыту жолдарының классификациясы

| Әдістемелер түрлері                       | Әдістемелер түрлерінің атаулары                                                                                                                                                                                                                                     |
|-------------------------------------------|---------------------------------------------------------------------------------------------------------------------------------------------------------------------------------------------------------------------------------------------------------------------|
| <b>Ойындар және Логикалық тапсырмалар</b> | Ойшықты сипатта, Маймыл, Дүкен, Сикырлы домбра, Ойыншықтарлы сипаттаныз, Қарама-қарсы сөздерді тап, Фигураларды сал, Байқап қал, Сурет салу, Әдімі ою-өрнектер салу, Сөздерді есте сақтауымыз, Не болғанын есіңе түсір, Үйге жол, Пирамида, Фигара таяқшалар арқылы |
| <b>Ассоциация</b>                         | Сағат - уақыт - күн - күн - аспан – бұлт<br>Пышақ - Шалғай - Түлкі - Ине - Шелтер - Ұстаз - Чемодан - Фразалар - Шкаласы – Мосс                                                                                                                                     |
| <b>Жаналпаштар</b>                        | Аббат абдырағыш па, Балтабай Доп, доп, Дөп-дөңгелек, Шақпақ тасты Тас, тас, тасбақа,                                                                                                                                                                                |
| <b>Жұмбақтар</b>                          | Циркуль мен қарындаш, Асқабақ, Жайтартқыш, Құс ұясы, Қар Қоян                                                                                                                                                                                                       |
| <b>Өлең шумақтары</b>                     | Әдептілік, Мұғалім, Кішкентай бала, Бөпешім, Қуыршақ, Құлыншақ,. Мен жерімді сүйемін, Ана, Табиғат, Анашым.                                                                                                                                                         |
| <b>Ертегілер</b>                          | Бейнеле ертегіні, Ертегі мазмұн айтып бер, Қазақ халқының ертегілері, ауди ертегілер                                                                                                                                                                                |
| <b>Жаттығулар</b>                         | «Тазша бала», «Алдар көсе», «Аяз ата») немесе «Көңілді алаңқайға ұшу», «Орманға жорық», «Қожанасырға қонаққа, Өткір көздер»                                                                                                                                         |

Мектеп жасына дейінгі балалардың есте сақтауын дамытуға арналған біздің ұсынып отырған психологиялық тапсырмалар мен жаттығулардан, тренингтердер жүйелі жүргізілсе, онда олардың есте сақтауының қалыптасуы мен даму сапасы жақсарып, іс-әректің барлық түрін игеру деңгейі жоғарылайды. Мектепке түсу

балалардың логикалық есін дамытуда үлкен роль атқарады. Алайда мектепке бару қарсаңында баланың психологиялық даму деңгейінде жекелей өзгешеліктер өсе түседі. Бұл өзгешеліктер мынадан көрінеді: балалар бір-бірінен ақыл-ой, адамгершілік және жекелей дамуымен ажыратылады. Олай болатын болса, балаларға психологиялық қолдау жасау білім беру мекемелерінің (балабақша, мектеп) ең негізгі міндеті болып табылады.

### **Әдебиеттер**

1. Салиева А.Ж., Иманбаева З.М., Кульджанова Г. Б. Баллардың ерте жастан дамытуға арналған тәрбиелеу-оқыту процесін ұйымдастыру бойынша әдістемелік құрал Астана, 3-5 бет
2. Вопросы нравственного воспитания школьников. /Сборник статей: Изд-во Ленинградского Университета, 1960
3. Леонтьев А.Н. Проблемы развития психики. Изд. 3-е. М., 1972
4. Кравцова Е.Е. Психологическая проблемы готовности детей к обучению в школе. М., 1990
5. Мухина В.С. Мектеп жасына дейінгі балалар психологиясы (Қазақша аудармасы) Алматы: Мектеп, 1986 - 228 бет
6. Смирнова А.А. Память и ее воспитание. – М., 1997



## **DATA MINING – ДЕРЕКТЕРДІ ИНТЕЛЛЕКТУАЛДЫ ТАЛДАУДЫҢ ӘЛЕУЕТІ**

### **Summary**

*Мақалада автор деректерді интеллектуалды талдау (Data Mining) түсінігін, оның пайдалылығын қарастырады, интеллектуалды талдауды жүзеге асырудың әдіс-тәсілдеріне тоқталады, қазіргі Қазақстандағы әлеуетін, кең тараған қолданылу аймақтарын қарастырады.*

*В данной статье автор рассматривает понятие интеллектуального анализа данных (Data Mining), пользу интеллектуального анализа данных, методы реализации, нынешний потенциал в Казахстане, сферы применения.*

*In this article the author examines the concept of data mining, use of data mining, implementation methods, the current potential and scope in Kazakhstan.*

Білім адамда ғана емес талдауға түсетін жинақталған деректерде де бар. Ондай білімдер адам өздігінен зерттей алмайтын үлкен көлемді ақпаратта болады. Осыған байланысты айтарлықтай пайда әкеле алатын болжамдарды жіберу мүмкіндігі бар.

«Жасырын» білімдерді табу үшін автоматты талдаудың арнайы тәсілдері пайдаланылады, олардың көмегімен білімді іс жүзінде ақпарат «үйінділерінен» өндіруге тура келеді. Осы бағыттың артынан «деректер олжасы (Data Mining)» немесе «деректерді интеллектуалды талдау» термині орнықты.

Data Mining көптеген бірін бірі толықтыратын анықтамалары бар [1]:

Data Mining – деректер қорынан таптаурын емес және іс жүзінде пайдалы заңдылықтарды табу үрдісі;

Data Mining – бизнесте басымдылықтарға ие болу мақсатымен, осыған дейін белгісіз құрылымдарды (patterns) табу үшін үлкен көлемді деректерді ерекшелеу, зерттеу және үлгілеу үрдісі;

Data Mining – мақсаты үлгілерді тану әрі статистикалық және математикалық тәсілдемелерді қолдану арқылы үлкен көлемді сақтаулы деректерді сүзу нәтижесінде жаңа маңызды арақатынастылықтар, үлгілер және беталыстарды табу болып табылатын үрдіс;

Data Mining – шикі деректерден бұрын айқын болмаған, таптаурын емес, тәжірибелік пайдасы бар, адам қолданысы үшін қолжетімді болатын жасырын білімдерді «машинамен» зерттеу және табу;

Интеллектуалды талдаудың негізгі мақсаты қазіргі бар және келешекте алатын деректерді тиімді түсіндіруге және қолдануға мүмкіндік беретін үлгі құру. Деректер талдауының көптеген тәсілдері бар болғандықтан, деректер моделін құрудың негізгі сатысы – осы үлгіде қолданылатын талдау тәсілін таңдау.

Адамның санасы өзбетімен әртекті ақпараттың үлкен ауқымын қабылдауға бейімделмеген. Адам орта есеппен, кейбір жеке адамдарды қоспағанда, тіпті кішігірім сұрыптауларда екі-үштен артық өзара байланысты аңғара алмайды.

Data Mining заманауи технологияларының ақпаратты түрлендірудегі мақсаты – әртекті көп өлшемді деректердің қандай да бір үзінділеріне тән үлгілерді (паттерндерді) автоматты түрде іздеу.

Data Mining – қолданбалы статистика, нейрондық желілер, бейнелерді тану, жасанды интеллект, деректер қоры теориясы, сараптау жүйелері қолданбалы статистика, тиімді есептеулер, жасанды интеллект және тағы да басқа ғылымдар негізінде туындап дамып жатқан мультипәндік аумақ [2,13].

Анықталатын білімдер қасиеттері.

– Мағлұматтар бұрыннан белгісіз жаңа болуы керек. Қолданушыға белгілі мағлұматтарды ашуға кеткен күштің орны толтырылмайды. Сондықтан нақ жаңа, белгісіз мағлұматтар құнды;

– Мағлұматтар таптаурын болмауы керек. Талдау нәтижелері деректердің айқын емес, күтілмеген заңдылықтарын көрсетуі керек. Оңайырақ әдістермен алына алатын нәтижелер (мысалға визуалды әдіспен) Data Mining қуатты тәсілдерін жұмылдыруды ақтамайды;

– Мағлұматтар іс жүзінде пайдалы болуы керек. Табылған мағлұматтар қолданысқа жарамды болуы керек, соның ішінде жаңа деректерге де айтарлықтай жоғары сенімділік деңгейімен жарамды болуы тиіс. Пайдалылық бұл мағлұматтар қолданылуымен белгілі бір олжа әкеле алуында;

– Мағлұматтар адам түсінуіне қолжетімді болуы керек. Табылған заңдылықтар логикалық түрде түсінуге болатын болуы керек, әйтпесе олар кездейсоқ болуы ықтималдылығы бар. Одан басқа, табылған мағлұматтар адамға түсінікті түрде көрсетілуі керек.

Деректерді интеллектуалды талдау, үлкен деректер қорларынан жасырын болжамды ақпаратты шығару – компанияларға өздерінің деректер қоймаларындағы ең маңызды ақпаратқа көңіл тоқтатуға көмектесуге жоғары потенциалы бар жаңа қуатты технология болып табылады. Деректер олжасы аспаптары кәсіпорындағы алдын алатын, біліммен басқарылатын шешімдерді қабылдауға мүмкіндік бере отырып болашақ беталыстар мен мінез-құлықтар үлгілерін болжайды. Деректерді интеллектуалды талдаумен ұсынылатын, автоматтандырылған, перспективалық талдау, шешім қабылдауды қолдау жүйелеріне тән өткенді шолатын құралдармен көрсетілген өткен оқиғалар талдауы шеңберінен шықты. Деректер олжасы аспаптары әдетте шешімін табуға өте көп уақыт жұмсаған бизнес сұрақтарға жауап бере алады. Олар болжамды ақпаратты таба отырып жасырын үлгілер үшін деректер қорын қопарады, ол ақпараттарды сарапшылар байқамауы мүмкін, себебі ол олардың күткенінен алыс жатыр.

Data mining әдістері. Data mining негізіне өзімен заңдылықтарды көрсететін үлгілер тұжырымдамасы салынған. Осы сырт көзге көрінбейтін заңдылықтарды табу нәтижесінде Data mining міндеттері шешіледі. Адамға түсінікті үлгіде беріле алатын заңдылықтардың түрлі типтеріне белгілі бір Data mining міндеттері сәйкес келеді [3].

Data mining-ке қандай есептерді жатқызуға болатынына байланысты біріңғай пікір жоқ. Көптеген беделді дереккөздер келесілерді атап өтеді: жіктеу, кластерлеу, болжау, байланыс, визуализация, ауытқушылықтарды талдау және табу, бағалау, байланыстарды талдау, қорытынды шығару. Төменде көрсетілген сипаттаманың негізгі мақсаты Data mining міндеттері туралы жалпы көрсетілім беру, олардың кейбірін саыстыру, сондай-ақ осы міндеттерді шешуге көмектесетін кейбір тәсілдері көрсету. Data mining-тың кеңірек таралған міндеттері – жіктеу, кластерлеу, байланыс, болжау және визуалдау. Сөйтіп, міндеттер өндірілетін ақпарат түрлеріне байланысты бөлінеді, бұл Data mining міндеттерінің көбірек ортақ жіктелуі [4,100]. Жіктеу (Classification). Жіктеу Data mining-тің маңызды міндеттерінің бірі болып табылады. Ол қарыз алушылардың кредит төлеу қабілеттілігін бағалау, клиенттің адалдығын анықтау, бейнелерді тану, медициналық диагностика және көптеген басқа да қосымшаларда маркетинг кезінде қолданыады. Егер талдаушыға әр

класстың нысандарының қасиеттері белгілі болса, онда жаңа бақылау белгілі бір классқа қатысты болған кезде, берілген қасиеттер автоматты түрде оған да таралады.

Data Mining қолданылу салалары. Data Mining-тің қолданылу аймағы ештеңемен шектелмеген – ол қандай да бір деректер бар болатын барлық жерде қолданыла алады.

Бұл шолудың мақсаты барлық қолданылу аумақтарын санап шығу емес, Data Mining жұмыс істеп, нақты нәтижелер беретін бағдарлармен таныстыру.

Қазіргі күндері Data Mining технологиясы бизнес-міндеттерді шешуде көбірек таралғанын айта ету керек.

Data Mining технологиясы бизнес-міндеттерді шешуде көбірек таралған.

Қазіргі күндері Data Mining технологиясы бизнес-міндеттерді шешуде көбірек таралғанын айта ету керек. Мұның себебі нақ осы бағытта Data Mining аспаптарын қоланудан қайтарымдылық кейбір дереккөздер бойынша 100 % құрап және оны ендіруге кеткен шығын айтарлықтай тез орны тола алатындығында шығар. Бүгінде Data Mining технологиясы адамның ретроспективті мәліметтер жинақталған кез келген қызмет аясында қолданылады [4,100].

Data Mining-ті бизнес-міндеттерді шешуге қолдану. Негізгі бағыттары: банк жұмысы, қаржы, сақтандыру, CRM, өндіріс, телебаланыс, электрондық сауда, маркетинг, қор нарығы және т.б.

Банк жұмысы. Data Mining технологиясы банк саласында әдеттегі есептерді шешу үшін қолданылады.

«Клиентке кредит беру не бермеу» есебі. Data Mining-ты банк жұмысында қолданудың айқын мысалы – банк клиентінің мүмкін болатын кредит төлеу қабілетсіздігін анықтау міндетін шешу есебі. Бұл міндетті сондай-ақ клиенттің кредит төлеу қабілетсіздігі немесе «клиентке кредит беру не бермеу есебі» деп те атайды.

Data Mining технологиясын қолбанбағанда есеп банк мекемесінің қызметкерлері өздерінің тәжірибесі, ішкі түйсігі және қандай клиент шүбәсіз екендігі туралы субъективті көзқарастары негізінде шешеді. Шешім қабылдауды қолдау жүйелері осыған ұқсас сызба бойынша және Data Mining тәсілдері негізінде жұмыс істейді. Мұндай жүйелер тарихи (өткенді шолатын) ақпарат және жікету тсілдері көмегімен өткенде кредитті қайтармаған клиенттерді әшкерелейді.

Медицинаның көптеген аспектілердінегі кертартпалылығына қарамастан, Data Mining технологиясы соңғы жылдары адам өмірінің осы саласындағы түрлі зерттелерінде де белсенді қолданылуда. Әдетте медициналық диагноздерды қою үшін мысалы емделушінің белгілері мен оның ауруы сияқты сәйкесетін нышандық ережелер негізінде құрылатын сарапшылық жүйелер қолданылады. Data Mining-ті қолданып шаблондар көмегімен сарапшылық жүйе үшін білім қорын жасақтауға болады.

Data Mining-ті қолданудың мысалдары – кейбір күрделі аурулардың молекулалық диагнозы; генетикалық код шын мәнінде ауру ықтималдылығын болжай алатындығының ашылуы; кейбір жаңа дәрілер мен препараттардың ашылуы.

Data Mining-ті қолданудың мысалдары – кейбір күрделі аурулардың молекулалық диагнозы; генетикалық код шын мәнінде ауру ықтималдылығын болжай алатындығының ашылуы; кейбір жаңа дәрілер мен препараттардың ашылуы.

«Молекулалық генетика және гендік инженерия» салаларында Data Mining пайдаланатын негізгі түсініктер – маркерлер, яғни тірі ағзаның түрлі белгілерін бақылайтын генетикалық кодтар.

Қарастырылған салаларда Data Mining қолданатын жобаларды қаржылай демеуге қомақты ақшалай қаражат бөлінеді.

Химия. Data Mining технологиясы органикалық және органикалық емес химия зерттеулерінде белсенді пайдаланылады. Бұл салада мүмкін болатын Data Mining-ті қолданылуының бірі – мыңдаған элементтерді қоса алатын байланыстар құрылысының қандай да бір айрықша ерекшеліктерін анықтау.

Клиенттерді бір қалыпқа келтіруге келесі құраушылар кіреді: клиенттерді сегменттеу, клиенттердің табыстылығы, клиенттері ұстап қалу, клиенттер реакциясын талдау. Бұл құраушылардың әрқайсысы Data Mining көмегімен қолданыла алады, ал олардың жинақтылығының бір қалыпқа келтіру құраушылары ретінде талдау өз нәтижесінде әр жеке мінездемеден алу мүмкін емес білімдерді беруі мүмкін.

Деректерді интеллектуалды талдаудың әлеуеті адамдарға технология пайдалану шегін кеңейтуге мүмкіндік береді. Қысқаша қарасақ, Data Mining өнімдері электронды пошта сияқты әдеттегі әрі қажетті дүние болып қалыптасады, мысалы тұтынушылар қандай да бір тауарға немесе билеттерге ең арзан бағаны табу үшін қолданыла алады, т.б. Ал алысқа көз жүгіртсек, түрлі аурулар түрлерін табу, немесе табиғатты басқаша түсіну сияқты кең ауқымды қамтуы мүмкін.

Data Mining-тің қолданылу аймағы ештеңемен шектелмеген – ол қандай да бір деректер бар болатын барлық жерде қолданыла алады. Қазіргі уақытта бұл ұғым Қазақстанда жаңа ұғымдардың бірі болғанымен, ең алдымен зерттеулерде кеңінен қолданылып келе жатыр, әрі нәтижелері адамдардың күнделікті өмірінде де көрініс табуда. Деректерді интеллектуалды талдау негізіндегі көптеген өнімдер шет елдерде жасақталғанымен, әлем бойынша қолданыста сұранысқа ие. Сондай-ақ, біздің елде де осы бағытта көптеген жұмыстар жасалуда. Бастысы, деректерді интеллектуалды талдау халық өмірінің кез келген арнасында пайдалы бола алады, негізгі бағыт мақсат та сол, яғни біздің заманымыз ақпарат заманы болғандықтан, өте үлкен көп деректерді өңдей отырып пайдалы білім алу, сол арқылы уақыт үнемділігі, техника дамуы, көптеген жаңа бағдарламалар сияқты оң нәтижелер барлық салада тарады. Жастарға ол болмаса мүмкін емес болып көрінетін, ең қарапайым, «Гугл іздестіру» арқылы интернеттен өзіңе керекті мәліметтердің топталып шығуының өзін мысал ретінде алғанда оның бүгінгі күні қаншалықты маңызды екенін ескере отырып деректерді интеллектуалды талдаудың әлеуетінің деңгейіне көз жеткізе аламыз.

### **Әдебиеттер**

1. Breiman L., Friedman J.H., Olshen R.A., Stone C.T. Classification and Regression Trees. – Belmont, California: Wadsworth, 1984.– 350 p. <http://www.intuit.ru/studies/courses/6/6/lecture/158> сілтемесі.
2. Степанов Р. Г. Технология Data Mining: Интеллектуальный Анализ Данных. – Казан: Казанский Государственный Университет им. В.И. Ульянова-Ленина, 2008. – 150 б.
3. <http://www.ibm.com/developerworks/ru/library/ba-data-mining-techniques/> сілтемесі [қаралған уақыты 21.02.2018 ж.]
4. Барсегян А.А., Куприянов М.С., Степаненко В.В., Холод И.И. Технологии анализа данных: Data Mining, Visual Mining, Text Mining, OLAP – СПб.: БХВ-Петербург, 2008. – 513 б.

### **References**

1. <http://www.intuit.ru/studies/courses/6/6/lecture/158> siltemesi
2. Stepanov R. G. Texnologiya data mining: intellektualnyj analiz dannyx. – Kazan: kazanskij gosudarstvennyj universitet im. V.I.Ulyanova-Lenina, 2008. – 150 b.
3. <http://www.ibm.com/developerworks/ru/library/ba-data-mining-techniques/> siltemesi

4. Barsegyan A.A., Kupriyanov M.S., Stepanenko V.V., Kholod I.I. *Texnologii analiza dannyx: data mining, visual mining, text mining, olap* – SPb.: bxxv-Peterburg, 2008. – 513 b.
5. Breiman L., Friedman J.H., Olshen R.A., Stone C.T. *Classification and Regression Trees*. – Belmont, California: Wadsworth, 1984.– 350 p.
6. Dyuk V.A., Flegontov A.V., Fomina I. K. *Primenenie texnologij intellektualnogo analiza dannyx v estestvennonauchnyx, texnicheskix i gumanitarnyx oblastiax*, 2011 zh. – 8 b.
7. <http://www.inftech.webservis.ru/it/database/datamining/ar2.html> siltemesi

**Баянбекова А. В.**

заместитель руководителя Координационного агентства  
Проекта развития молодежного корпуса  
магистрант Павлодарского государственного  
университета им. С. Торайгырова  
г. Павлодар, Республика Казахстан

## **ОСОБЕННОСТИ ПОЛИТИЧЕСКОЙ СОЦИАЛИЗАЦИИ МОЛОДЕЖИ В ВОЛОНТЕРСКОМ ДВИЖЕНИИ**

### **Summary**

*Мақалада жастарды әлеуметтендіру мәселелеріне, еріктілер қозғалысына талдау жүргізілген, жастардың саяси әлеуметтенуіндегі еріктілер қозғалысының мүмкіндіктері қарастырылады.*

*В статье рассмотрены вопросы социализации молодежи, проведен анализ волонтерского движения, возможности волонтерского движения в политической социализации молодежи.*

*The article deals with the issues of youth socialization, the analysis of the volunteer movement, the possibilities this movement in the political socialization of the youth.*

Рассмотрение темы политической социализации молодежи обусловлено необходимостью осмысления проблем, связанных с изменением политических, социально-экономических основ общества и кризисными ситуациями в различных сферах жизни социума.

Стабильное функционирование политической системы общества, сохранение целостности социального организма предполагает постоянное воспроизводство и развитие политической культуры, которое осуществляется через освоение и принятие людьми ее норм, ценностей и моделей политического поведения. В этой связи рассмотрение проблем политической социализации личности, в ходе которой и осуществляются эти процессы, является весьма актуальным.

В условиях кризисного, переходного состояния общества, при смене типов политической культуры возникают серьезные проблемы сохранения и передачи политического опыта, преемственности политических институтов, норм и ценностей. В стране, где одновременно изменились и политическая, и экономическая системы, возник идеологический вакуум, подверглись глубокому пересмотру базовые ценности, возрастает роль и значение политической социализации, результатом которой должна быть новая политическая культура населения.

Передача политических ценностей, установок и моделей поведения осуществляется посредством воздействия на индивида факторов социализации, а при изменении, трансформации политической системы изменяются и агенты политической социализации. Их влияние на личность в условиях трансформации общества изучено недостаточно.

Под политической социализацией молодежи в данном исследовании мы понимаем процесс усвоения молодежью политической культуры, норм и эталонов политического поведения в обществе, процесс научения, посредством которого молодые люди обретают ориентации по отношению к управлению и политической жизни (компоненты, из коих они складываются, суть убеждения, чувства и ценности), а также процесс включения молодого человека в политическую систему посредством оснащения его опытом данной системы и возникшего на ее основе государства, закрепленными в политической культуре [1].

В данном исследовании речь идет о целенаправленной социализации, происходящей под воздействием внешних факторов.

У молодежи в возрасте от 14 до 29 лет уменьшается влияние агентов первичной социализации (например, семьи) и возрастает влияние агентов вторичной социализации (в частности, СМИ, политических сообществ и организаций). Именно на данную особенность опирается предположение о том, что участие молодежи в различных общественно-политических инициативах гражданского общества является условием ее успешной политической социализации.

Определив понятие политической социализации, необходимо остановиться на понятии «волонтерское движение».

Развитый институт волонтерства является характерным признаком устойчивой и обогащенной опытом социальной системы. В мировом сообществе накоплен значительный опыт волонтерской деятельности, особенно в работе с детьми и молодежью, создана нормативно-правовая база и осуществляется государственная поддержка волонтерства. Мы не будем останавливаться на опыте работы США и европейских стран, где традиции волонтерства имеют глубокие исторические корни. Отметим лишь тот факт, что и в этих странах исследователи испытывают определенные методологические трудности, связанные с определением поля таких понятий как «волонтерство», «волонтерская деятельность», «волонтерская организация» и др., а строгие определения этих понятий все еще остаются дискуссионными.

В словаре иностранных слов понятие «волонтер» (от англ. volunteer – доброволец) служит для обозначения людей, делающих что-либо по своей воле, а не по принуждению [2]. Они могут действовать либо неформально, либо в рамках какой-либо некоммерческой организации. Требуется осмысления и понятие волонтерство. По мнению Р. Крамера [3], данное понятие включает в себя систему личностей (известную как волонтерство) и систему волонтерских структур или организаций. В этом смысле волонтерство может рассматриваться как широкое философское основание для всей волонтерской деятельности. Именно дух и импульс волонтерства исторически привели к созданию волонтерских структур.

Участвуя в волонтерской деятельности, для добровольца очень важно чувствовать себя частью организации, знать, что его вклад важен и оценен по достоинству. Ведь сознание, что ты нужен и полезен, приносит в деятельность волонтеров чувство самоуважения и уверенности в себе, даже в самых сложных ситуациях. Сложность введения строгого определения понятия «волонтерской организации», по мнению Л. Саламона [4], связана с многообразием организационных форм и сфер деятельности, в которых используется волонтерский труд.

Мировой опыт свидетельствует, что волонтерские организации по своей сути являются свободными союзами людей, объединенных специальным интересом, отраженным в программе организации. Вместе с тем следует обратить внимание на то, что такие программы, как правило, направлены на предоставление социальной помощи и услуг и базируются на трех основных принципах: защита общих интересов своих членов; вступление в организацию только по личному желанию каждого; неправительственная, негосударственная сущность организации. Все они не имеют непосредственного отношения к формированию к политическим процессам, напротив, по своей сути волонтерские организации являются деполитизированными. Однако, именно через волонтерские организации возможно привлечение внимания государства к нуждам и особенностям своих граждан.

Общественно-политическую силу представляют организации ассоциативного порядка. Волонтерская ассоциация – это термин, который имеет два значения. В

широком смысле он относится к большой области волонтерских организаций от неформальных групп до больших профессиональных структур. В другом, более узком смысле, он может относиться к классу организаций по отраслевому признаку, которые нацелены на поддержку только членов своей организации, а не всего общества в целом.

Взаимодействуя между собой, различные волонтерские организации образуют волонтерское движение, которое в единстве его многообразных проявлений имеет все признаки социального движения. Современные социологи трактуют социальное движение как «совокупность коллективных действий, направленных на поддержку социальных изменений или на поддержку сопротивления социальным изменениям в обществе или социальной группе» (Р. Термер).

Анализ волонтерского движения позволил выделить следующие значимые положения, характеризующие его социальную природу и организационную сущность:

- волонтерское движение может рассматриваться только в контексте социального движения, и, как часть общего, оно представляет собой совместные действия добровольцев, которые объединяются для проявления социальной инициативы, решения важных для общества проблем, совершенствования себя, самого общества и окружающей жизни.
- волонтерское движение характеризуется добровольным включением людей в общественно полезную деятельность, которая имеет разнообразное содержание и формы;
- в основе волонтерского движения лежит социальная инициатива людей, их собственное стремление участвовать в общественно-политической жизни.

В данном исследовании волонтерская организация представляет собой социальную группу людей, совместно реализующих конкретную цель, имеющую четкую структуру и способствующую самореализации ее участников.

После уточнения понятия «волонтерское движение» перед нами встала задача: определить факторы политической социализации молодежи в волонтерском движении.

В ходе анализа теоретических и экспериментальных исследований, практики работы волонтерских организаций было установлено, что возможности волонтерского движения в политической социализации молодежи обусловлены следующими принципами:

- добровольностью (внутренняя мотивация) включения волонтеров в различные виды социально-полезной деятельности;
- правом выбора средств достижения цели при совместном решении проблем;
- признанием равенства личных и общественных потребностей;
- осознанием собственной социальной защищенности волонтеров при готовности защищать интересы других;
- сочетанием самоуправления с последовательным развитием демократических начал в управлении;
- неформальностью, нестандартностью содержания деятельности;
- разновозрастным составом участников.

Обязательным условием применения данных принципов именно к политической социализации молодежи является деятельность в поле политической работы.

Примером политизированной волонтерской деятельности, являются:



- участие добровольцев в электоральных кампаниях. При этом речь идет как о выборах Президента, так и Парламентских выборах (группы волонтеров в предвыборных штабах кандидатов и политических партий);
- реализация социально-направленной деятельности в составе политизированных молодежных организаций, например, молодежных крыльев политических партий (МК «Жас Отан» при партии «Нур Отан»);
- работа волонтеров в составе инициативных групп, экспертных сообществ по формированию законотворческой инициативы (в составе неправительственных организаций);
- привлечение волонтеров к реализации государственного социального заказа (в составе неправительственных организаций);
- все виды систем молодежного самоуправления (в учебных заведениях и студенческих организациях).

Изучив практические и процедурные аспекты политизированной волонтерской деятельности, следует отметить ее эффективность в вопросах социализации молодежи. А также сделать вывод о том, что волонтерство способствует различным видам социализации молодежи, в том числе и политической.

### **Литература**

1. Хакимова, Т. Р., Валеева, А. Б. Политическая социализация молодежи в период трансформации российского общества – М.: Амфора, 2005. - 247 с.
2. Словарь иностранных слов. /Под ред. И.В. Лехина, С.М. Локшиной, Ф.Н. Петрова и Л.С. Шаумяна. – Изд.6-е, перераб. и доп. – М.: Изд-во «Сов. энциклопедия», 1964. – 315 с.
3. Encyclopedia of social work. – Washington DC, National Association of Social Workers. – 1995.
4. Salamon L.M. America's nonprofit sector: A primer. New York: The Foundation Center. – 1992.

**Бейсенбаев О.Т.**  
Әл-Фараби атындағы ҚазҰУ,  
шығыстану факультеті, Қытайтану кафедрасы  
Гуманитарлық ғылымдар магистрі, PhD докторант  
Алматы қаласы, Қазақстан

## **«ЖІБЕК ЖОЛЫ» БОЙЫНДАҒЫ БІЛІМ САЛАСЫНДАҒЫ ЫНТЫМАҚТАСТЫҚ МӘСЕЛЕЛЕРІ**

### **Summary**

*Мақалада 2013 жылғы ҚХР Төрағасы Си Цзиньпиннің Қазақстанға ресми сапарында ұсынған «Жібек Жолы экономикалық белдеуінен» кейінгі Қазақстан мен Қытай арасындағы білім саласындағы ынтымақтастық мәселесі қарастырылған. Автор соңғы жылдардағы «Жібек Жолы» бойындағы білім миграциясының көрсеткіштері мен өзгеру тенденциясына ерекше тоқталады. Қытайда білім алушы қазақстандықтардың көбею себептері мен отандық білім саласының бәсекелік қабілеттілігін салыстырады. Мақалада ҚР Президентінің «Бес әлеуметтік бастамасы» аясында елімізде сапалы мамандарды даярлау мәселесі шешімін тауып отыр.*

*В статье рассматривается развитие сотрудничества между Казахстаном и Китаем в сфере образования после инициативы создания «Экономического пояса Шелкового пути» в рамках официального визита Президента КНР Си Цзиньпина в Казахстан в 2013 году. Автор обращает внимание на показатели образовательной миграции вдоль «Шелкового пути» и тенденции их изменения. Также проводится сравнительный анализ конкурентноспособности отечественной сферы образования в свете увеличения количества казахстанцев, обучающихся в КНР. Эти актуальные вопросы рассмотрены в рамках «Пяти социальных инициатив» Президента РК Назарбаева Н.А.*

*The article discusses the development of cooperation between Kazakhstan and China in education sphere within the framework of "Economic belt of the Silk Road" which presented during the official visit of President of PRC Xi Jinping to Kazakhstan in 2013. The author pays attention to the indicators of educational migration along the "Silk Road" and the trend of their change. Also, in article analysed a competitiveness of domestic education by parallel increasing the number of Kazakhstani students studying in China. These topical issues were considered in the "Five Social Initiatives" of the President of the Republic of Kazakhstan N. Nazarbayev.*

«Ұлы Жібек жолы» бойымен тек тауар-өнім тарап, сауда-саттық дамыды десек қателесеміз. Жібек жолымен жеті жұрттың тілі мен діні танылып, мәдениетаралық коммуникация орнады. Тарихшы-профессор Т.Зәкенұлының «Мәңгітас» тарихи романында Таң династиясы кезеңінде (751-907 жж.) 3 мыңға жуық түрік, тибет, корей және т.б көшпенділердің өкілдері табғаш астанасы Чаңанда(қазіргі Сиань) қолөнер, егіншілік, әскери іс, ел басқару ілімін үйренгені айтылады [1, 47 б.]. Солардың қатарында болған Тоныкөк «...елу жыл ісін, күшін берген», «күндіз отырмаған, түнде ұйықтамаған» түріктердің тәуелсіздігін қайтару жолында Чаңанда алған білімін пайдаланған деседі. Яғни, «санасы сақ, құлағы түрік» халықтың Қытай елінде білім алу тарихы тереңнен басталады. Ал бүгінгі «Жаңа Жібек жолы» білім мен инновацияның жолына айнала ма? Қазақстанның білім саласы қаншалықты бәсекеге қабілетті?

Тәуелсіздіктің алғашқы жемісі – «Болашақ» бағдарламасы ата-бабасының табаны тимеген теңіздің арғы беті, Еуразияның қай шетінде болмасын, Қазақстан жастарының қалаған ілімін игеруге жол ашты. ҚР Президенті Н.Ә. Назарбаев «Тәуелсіздік дәуірі» кітабында: «Мемлекеттің қаржылық жағдайы елеулі шығындарды ауырсынатынына қарамастан, ең лайықты деген жас қазақстандықтарды әлемнің үздік университеттерінде оқытуға пәрмен бердім» дейді [2, 82 б.]. Бағдарлама бойынша шет елдік жоғары оқу орындарының географиясы әлемнің 13 елінен 33-ке дейін жетті. Білім алудың Шығыс бағыты дамытылып, Қытай, Жапония, Оңтүстік Корея, Малайзия және Сингапурдің университеттері тізімге енді. «Болашақ» халықаралық стипендиясы бойынша әлемнің 170 үздік оқу орнында білім алу үшін 12 000 қазақстандыққа жолдама берілген [3, 11 б.]. Қазірге дейін 140 мың Қазақстан азаматы шекараның сыртында білім шындаған десек, «болашақтықтар» оның аз бөлігін қамтиды. Назар аударғымыз келетіні, ҚХР университеттері қазақ жастарын оқыту жағынан үлкен орын алады. 2013 жылғы «Жібек жолының экономикалық белдеуінен» кейін Қазақстан мен Қытайдың білім саласындағы ынтымақтастығы нығая түскен.

1978 жылы Дэн Сяопиннің «Реформа және ашықтық» саясаты жарияланған соң, Қытай жастары әлемнің түкпір-түкпіріне технология мен инновацияны меңгеруге жіберілді. Соңғы 40 жылда 5 194 900 қытайлық студент шет елде «көз ашқан». Батыстың алдыңғы қатарлы ЖОО-да оқыған қытайлықтардың 83,73 % отанына оралып, Қытай экономикасы мен өндірісін дамытуға қызмет еткен [4]. Алғашында КСРО-дан, кейін Батыстан үйренген Қытай енді әлемді оқыта бастады. Коммунистік партияның XIX съезінің ашылуында Си Цзиньпин «Қытай ғылым мен техника, аэрокосмостық технология мен интернет саласында көшбасшы державаға айналатынын» мәлімдеді [5].

Азиядағы білім алуға тартымды мемлекеттердің ондығында Қытай көш бастап тұр. Айдаһар-мемлекетте әлемнің 203 елінен жастар жиналған. Қытайдағы студенттер саны жағынан Қазақстан 9-орында, ол Франция, Вьетнам, Германия, Ұлыбританияның алдында тұр. ҚХР Білім министрлігінің статистикасына сүйенсек, 2005 жылы Қытайда 781 қазақстандық оқыса, 2014 жылы ол 11 764-ке жеткен [6]. Қазіргі уақытта 14 224 адам деген дерек бар. Әлемнің 67 мемлекетінен тұратын «Белдеу мен жол» елдері Қытайдағы студенттердің басым бөлігін құрайды. 2017 жылы олардың саны 11 %-ға өсіп, 317 200-ге жеткен. Бұл – ҚХР-дағы шет елдік студенттердің 65 %-ы [7]. «Liu xue sheng»(шет елдік студент) көпшілігі Қытайдың Бейжің, Шанхай, Цзянсу және Чжэцзян сияқты дамыған қала-провинцияларында оқиды. Бағдарлама бойынша магистранттар мен PhD докторлардың үлесі көп және инженерия, менеджмент, ғылым, агрономия мамандықтарын таңдаған [8]. Алайда, аймақ елдерінің Қытайда оқуға деген қызығушылығы біржақты болып отырған жоқ.

Соңғы жылдары «Жібек жолы» елдерінде де білім алуды қалайтын қытайлық студенттердің саны өскен. ҚХР Білім министрлігінің хабарынша, 2017 жылы олардың саны 66 100 болды, 2016 жылмен салыстырғанда 15,7 %-ға өскен. Оның ішінде 3 679 студент Қытай Үкіметінің грантымен, қалғаны өз қаражатымен оқиды. Қытай «Жібек жолы» елдерімен білім саласында 45 келісімшарт бекіткен[4]. Азиядағы оқуға тартымды 10 мемлекеттің ішінде Қазақстан да бар. Қазақстандағы Қытай азаматтарының да саны жыл санап артуда. Жалпы, 2017 жылы шет елде оқитын қытайлықтардың саны 600 мыңға жетсе, олардың 80 пайызы оқу тәмамдалған соң елдеріне қайтыпты [9].

Қытайда оқитын студенттер санының жылдан-жылға артуына ең алдымен ҚХР Үкіметі бөлетін оқу гранттары себеп. 2017 жылы 14 мамырда өткен «Бір белдеу – бір жол» халықаралық форумында ҚХР Төрағасы Си Цзиньпин: «Ұлы Жібек жолының» рухын басшылыққа ала отырып, біз Зияткерлік Жібек жолын құруға күш

салып келеміз. Осы орайда Қытай үкіметі шет елдіктерге жыл сайын 10 мың грант бөледі. Қытайдың жергілікті органдары мәдениет пен білім саласындағы ынтымақтастықты нығайту үшін «Жібек жолы» стипендиясын белгіледі» деді [10]. Қытай тарапы бөлетін гранттарға шолу жасасақ, төмендегідей тізім шығады:

1. «Болашақ» бағдарламасы бойынша Қытайдың беделді (Синьхуа, Фудан, Бейжің, Гонконг) университеттерінде білім алу мүмкіншілігі;
2. Екіжақты келісімшарт негізінде Қытай үкіметінің гранты. Биылғы жылы 145 стипендия бөлінді(ШЫҰ гранттары қоса есептелген);
3. Конфуций институттарының гранты;
4. Жыл сайынғы «Нануоцзяо» (Қытай тілі көпірі) және студенттер арасындағы тіл олимпиадасының жеңімпаздарына бөлінетін гранттар;
5. CNPC сынды қытайлық ірі мұнай-газ компанияларының оқу гранты;
6. ҚХР мен ҚР Білім министрлігі арасындағы студентпен алмасу бағдарламасы;
7. ҚХР мен ҚР оқу орындары келісімшарты негізіндегі студенттер тағылымдамасы;
8. Қытайлық ЖОО мен ғылыми-зерттеу орталықтарының жеке гранттары;
9. ҚХР провинция басшылығының гранттары;
10. «Ұлы Жібек жолы» бағдарламасы және т.б.

Гранттар санының көптігінен бөлек, Қытайда оқитын жастар санының артуына тағы бірнеше фактор себеп болады. Қытай мен Қазақстанның сауда-экономикалық байланысының артуына орай, жастар болашақта жұмысқа орналасу мүмкіндігіне назар аударады. Қытай тіліне әлемдік аренада сұраныс артуда. Тілді меңгерген маманға шекаралық шектеу жоқ, кез-келген мемлекетте жұмыс істей алады. Қазақстанда ҰБТ-дан өте алмаған түлектер де көрші елдің оқу орнын жиі таңдайды. Қытайға баратын студенттердің басым бөлігі өз қаражатына оқиды. Тіпті, мектептің жоғарғы сыныптарын Қытайда тәмамдайтын қазақстандықтар да көп. Негізгі себеп:

– *Оқу бағасы мен жатақхананың тиімділігі.* Еліміздегі ұлттық университеттердің бір жылдық оқу ақысына Қытайда оқу, жатақхана және қосымша шығындарды төлеуге болады. Шет елдік студенттер толықтай жатақханамен қамтылады. Бос уақытта сабақ қарау, спортпен айналысуға университет кампустарында жағдай жасалған.

– *Географиялық жақындығы, жол шығынының төмендігі.* Қытайға «Қорғас», «Майқапшағай», «Бақты» бекеттері арқылы көлікпен, темір жолмен қатынау қолайлы. 2017 жылы 1 маусымынан «Air China» әуе компаниясы «Астана-Бейжің» бағытында ұша бастады [11].

– *Мамандықпен қатар қытай, ағылшын тілін үйрену.* Қытай тілін білмейтін студенттерге ағылшын тіліндегі оқу бағдарламалары ұсынылған. Яғни, ағылшын тілін меңгеру үшін Еуропа немесе АҚШ қарағанда Қытайға бару тиімді.

– *Шет елдік мәдениетпен танысу.* Қытай ЖОО барлығы шет елдіктерге мәдени экскурсия, мерекелік кештерді тұрақты ұйымдастырады.

Дегенмен Қазақстан жастарын Қытайда оқытудың проблемалары да жоқ емес. Атап айтқанда: қазақстандықтардың жергілікті заңдарды меңгермеуі себебінен қиыншылықтарға тап болуы; Қытай дипломдарының Қазақстанда нострификациядан өту ұзақтығы; жастардың шет елде бос уақыттарын тиімді пайдаланбауы. Мемлекеттік грантпен түскен студенттер Білім министрлігінің қадағалауында болғанымен, жеке құжат тапсырып, өз қаражатына оқитын азаматтар назардан тыс қалып жатады. Олардың оқу үлгерімі қандай? Бөгде қоғамда өздерін қалай ұстайды? Қандай жоспары бар? Міне, осы сұрақтарға жауап табу қиын. Соған

қарамастан жыл сайын Қытайда оқитын жастардың мөлшері артып отыр. Бұл жерде себепті сырттан ғана емес, іштен де іздеуіміз қажет.

Негізі қытай тілін оқуға Қазақстан ішінде толық жағдай жасалған. Ол үшін шекара асып, Шэньсиге бару міндетті емес. Қазақстан мен Қытай арасында ШЫҰ университеттерінің желісі жұмыс істейді. Оған еліміздің 14 және Қытайдың 15 оқу орны тіркелген. Әл-Фараби атындағы ҚазҰУ Шығыстану факультеті, Абылай хан атындағы Халықаралық қатынастар және әлем тілдері университеті, Л.Н. Гумилев атындағы ЕҰУ-де кәсіби қытай тілі мамандары дайындалады. Қытай тілі колледждері мен оқу орталықтары тағы бар. Негізгі білімді отандық оқу орындарында алып, қысқа мерзімді тағылымдамаға бару өте тиімді. Оған қоса, Қазақстанның Астана (1), Ақтөбе (1), Қарағанды (1) және Алматы (2) қалаларында Конфуций институттары жұмыс істейді. Әлемде жалпы 500-дей Конфуций институты мен мыңға жуық кластары бар [12].

Институттар – екіжақты мәдени ықпалдастықтың ошағы, екінші жағынан, қытайлық «жұмсақ күш» саясатының маңызды құралы. Бұл бағытта Қазақстан да белсенді жұмыс істеуде. Соңғы жылдары Қытайдың Бейжің, Шанхай, Далянь және Сиань университеттері жанында Қазақстанды зерттеу орталықтары ашылған. ҚХР-дағы Қазақстан Елшілігінің қолдауымен ашылған орталықтар қазақ тілі мен мәдениетін оқыту-үйрету жұмыстарын жүргізеді [13].

Қазақстанның білім саласы жаһандық жаңа талаптарға сай дамып келеді. Соңғы 16 жылда мектепке дейінгі білім шығыны – 54 есе, орта білім – 12 есе, кәсіптік және техникалық – 36, жоғары білім – 20 есе артқан. Дегенмен жоғары білімге бөлінетін қаражат мөлшері ЭЫДҰ елдерінен 3 есе төмен екен. Еліміздегі миграцияның ең үлкен теріс сальдосы 1994 жылы 5 % болған [3, 15 б.]. Эмигранттардың көпшілігі – жоғары және орта білімді азаматтар. Олардың орнын білімі төмен мигранттар толтырғанын ескерсек, бұл фактор мемлекет экономикасы мен адами капиталын дамытуға әсер етеді.

Оқу ақысы мен жатақхана, жұмысқа орналасу қиыншылығынан көптеген азаматтар шет ел асып, оқудан соң қалуға тырысып жатады. Мемлекеттің «ақыл-ойының» шекара асып кетуі шұғыл шешілуі тиіс мәселе. «Белдеу мен жол» бойындағы елдердің арасында Қазақстан білім мен инновацияда бәсекеге қабілетті болуы маңызды. Осы орайда ҚР Президенті Н.Ә. Назарбаевтың 2018 жылғы 5 наурыздағы «5 әлеуметтік бастамасы» дер кезінде қабылданған құжат. Маңызды құжаттың үшінші бастамасы жастарға жаңа мүмкіндіктер ашады.

Қазір елдегі ЖОО 530 мыңнан астам жас оқып жатса, оның 30 пайызға жуығы мемлекеттік грант иегері. Президент жыл сайын бөлінетін 54 мың грантқа қосымша 2018-2019 оқу жылында тағы 20 мың грант бөлуді тапсырды [14]. Ерекше атап өткізіміз келетіні, қосымша гранттың 11 мыңы техникалық мамандықтар бойынша бакалаврға бөлінеді. Өйткені, Төртінші өнеркәсіптік революция қарсаңында Қазақстан үшін инженер, ақпараттық технология, робот техникасы, нанотехнология саласының мамандары ауадай қажет. Сондай-ақ, келесі өзекті бастама – мемлекет пен жеке меншік серіктесі қағидасымен жатақхана салу жөнінде айтылды. Алдағы 4 жылдың ішінде студенттерге арнап 75 мың орындық жаңа жатақхана салу тапсырылды. Президенттік бастамалар жоғарыда айтылған олқылықтардың алдын-алуға септігін тигізеді. Президенттің 5 бастамасы аясында елімізде қытай тілін оқыту мен қытайтанушыларды дайындау мәселесіне назар аудару қажет.

Қытайдың ежелгі ойшылы Гуан Чжун «Бір жылды ойласаң – бір реткі өнім аласың, он жылды ойласаң – ағаш өсіресің, ал жүз жылды ойласаң – таланттарды тәрбиелеу керек» деген. Жаһандық және аймақтық интеграция жағдайында Қазақстан әлемнен тұйықталып, «Жібек жолы» бойындағы жүз, мың жылдық үрдісті үзіп тастай алмайды. Бірақ таланттар ең алдымен туған топырағында тәрбиеленуі

қажет. Орта ғасырға оралсақ, Таң патшасы Тайцзун түрік қағандарына «рақымшылық» жасап, Конфуций ілімін, Мың Цзы, Сюнь Цзыны дәріптеп, түрікті отырықшылыққа тәрбиелеу арқылы «аттан түсіргісі» келген екен. Бүгін жаугершіліктің емес, жасампаздық пен жаңашылдықтың, білім мен ғылымның ғасыры. Қарқыны қатты Қытайдан еліміздің үйренері көп. Десе де, «қытайшыл», «арабшыл», «корейшіл» жастардың қалыптаспауына уақытында көңіл бөліп отыру қажет.

### Әдебиеттер

1. Зәкенұлы Т. Мәңгітас [Мәтін] : тарихи роман / Т. Зәкенұлы. - Алматы : Алаш жолы, 2012. - 576 б. - (Проза. Жаңа заман әдебиеті). - ISBN 978-601-7401-02-3 : 600.00 p.
2. Назарбаев Н.Ә. Тәуелсіздік дәуірі. – Астана, 2017. – 508 б. (82)
3. «Национальный доклад о состоянии и развитии системы образования Республики Казахстан», 2016 год. С. Ирсалиев, А. Култуманова, Э. Тулеков, Т. Булдыбаев, Г. Кусиденова, Б. Искаков, Л. Забара, Л. Барон, Е. Коротких – Астана: АО «Информационно-аналитический центр», 2017 – 482 с.
4. 2017 sees increase in number of Chinese students studying abroad and returning after overseas studies // [http://en.moe.gov.cn/News/Top\\_News/201804/t20180404\\_332354.html](http://en.moe.gov.cn/News/Top_News/201804/t20180404_332354.html), 2018-04-04
5. 中国共产党第十九次全国代表大会在京闭幕 习近平发表重要讲话 // [http://www.xinhuanet.com/politics/19cpcnc/2017-10/24/c\\_1121849894.htm](http://www.xinhuanet.com/politics/19cpcnc/2017-10/24/c_1121849894.htm)
6. Учеба в Китае: чего хотят и что получают наши студенты // <https://www.zakon.kz/4846930-ucheba-v-kitae-chego-khotjat-i-chto.html>
7. More studying abroad in Belt, Road countries // [http://www.china.org.cn/china/2018-03/31/content\\_50782756.htm](http://www.china.org.cn/china/2018-03/31/content_50782756.htm), 31.03.2018
8. Growing number of foreign students choosing to study in China for a degree across multiple disciplines [http://en.moe.gov.cn/News/Top\\_News/201804/t20180403\\_332258.html](http://en.moe.gov.cn/News/Top_News/201804/t20180403_332258.html) 2018 04 03, 04.03.2018
9. В 2017 г. число вернувшихся в Китай после прохождения обучения за рубежом людей составило 480 тыс. 900 человек <http://russian.people.com.cn/n3/2018/0418/c31517-9450743.html>, 18.04.2017
10. 习近平在“一带一路”国际合作高峰论坛开幕式上的演讲 [http://www.xinhuanet.com/politics/2017-05/14/c\\_1120969677.htm](http://www.xinhuanet.com/politics/2017-05/14/c_1120969677.htm), 14.05.2017
11. Новый авиарейс Астана - Пекин запустили в столице // <http://khabar.kz/ru/news/obshchestvo/item/82674-novyj-aviarejs-astana-pekinn-zapustili-v-stolitse> 01.06.2017
12. 4 Института Конфуция в Казахстане обучают китайскому языку // [http://www.inform.kz/ru/4-instituta-konfuciya-v-kazahstane-obuchayut-kitayskomu-yazyku\\_a2724590](http://www.inform.kz/ru/4-instituta-konfuciya-v-kazahstane-obuchayut-kitayskomu-yazyku_a2724590) 08.12.2014
13. В Китае открылся 4-й Центр изучения Казахстана // <http://www.kazpravda.kz/news/mir/v-kitae-otkrilsya-4-i-tsentr-izucheniya-kazahstana/>, 22.09.2017
14. Қазақстан Президенті Нұрсұлтан Назарбаевтың «Президенттің бес әлеуметтік бастамасы» атты халыққа үндеуі // [http://www.akorda.kz/kz/speeches/internal\\_political\\_affairs/in\\_speeches\\_and\\_addresses/kazakhstan-prezidenti-nursultan-nazarbaevty-n-prezidenttin-bes-aleumettik-bastamasy-atty-halykka-undeui](http://www.akorda.kz/kz/speeches/internal_political_affairs/in_speeches_and_addresses/kazakhstan-prezidenti-nursultan-nazarbaevty-n-prezidenttin-bes-aleumettik-bastamasy-atty-halykka-undeui) 05.03.2018

## **ЖАҒАНДЫҚ ПРОБЛЕМАЛАР ЖӘНЕ БОЛАШАҚТА СҰРАНЫСҚА ИЕ БОЛАТЫН МАМАНДЫҚТАР**

### **Summary**

*Болашақ бір мәнді емес, әртүрлі ықтималдық дәрежелері бар көптеген мүмкіндіктерді қамтиды және саяси, экономикалық, ғылыми элиталардың идеялары мен мүдделерінің әсерінен қалыптасады. Футурология әмбебап болжамдық стандарттарды әзірлеуге бағытталған. Болжау болашақтың қалыптасуына әсер ететін белгілі бір күші деп түсіндіріледі.*

*Будущее неоднозначно, оно включает в себе множество возможностей с разной долей вероятности и формируется под воздействием представлений и интересов политических, экономических и научных элит. Футурология направлена на разработку универсальных стандартов прогнозирования. Прогноз понимается в качестве некой силы, влияющей на становление будущего.*

*The future of our society is ambiguous, it implies a great number of capabilities and resources with the different probability percentage and some influence of ideas and notions of political, economic and scientific elites form it. Futurology is intended for designing some universal prognostic standards. The prognosis should be understood as a force that influences the process of making the future of our society.*

Қазіргі заманның басқа тенденциясы мәдениеттің материалдық өндіріске ену, ғылым мен техниканың қарқынды даму, техногенді өркениеттің қалыптасу тенденциясы болып табылады. Техниканы жаңарту негізінде материалдық байлықты үнемі өсіру адамды тиімді экономикалық қызмет қаруына айналдыратын жағдай пайда болды. Екінші жағынан, адамзат өміріндегі техниканың ролі адам жасаған ГТР процесінде (аспаптар, құралдар, техника) өзін жасаушыға қарсы шығып, адамның өмірдің табиғи негіздерімен органикалық байланысы үзілуінің және мәдени тұтастығы бұзылуының салдары ретінде шеттелу болады. Шеттелу – бұл адамзат қызметінің әр түрлі формалары мен оның нәтижелерінің өзі билік құратын және оған қас болатын жеке күшке айналу процесі. Шеттелуші механизм өмірдің сыртқы күштеріне тұлғаның дәрменсіздігінің байқалуы; тіршілік етудің дерексіздігі туралы түсініктер; әлеуметтік тәртіпті сақтау бойынша адамдардың өзара міндеттерін жоғалтуы, құндылықтардың билік құрушы жүйесін мойындамау арқылы, адамның өзін жалғыз, қоғамдық байланыстардан шығарылып тастағандығын сезіну; индивидуумның өзін жоғалтуы, тұлғаның өзіндік ерекшелігінің бұзылуы арқылы әрекет етіледі. Жалпы адамзаттық мәдениеттің қалыптасуын бірыңғайландыру, барлық мәдениеттердің бірыңғай құндылықтар жүйесі ретінде түсінуге болмайды. Аймақтық және ұлттық мәдениеттердің өзара байланысы туралы, олардың арасындағы келісім туралы сөз болмақ. Келісім – үлкен мәдениеттердің гуманитарлық қарым-қатынастары туралы мәселе емес, жеке алынған тұлғаның осы мәдени білімдердің рухани әлеміне тартылу тәсілі туралы мәселе. Бүгінгі күні мәдениеттер арасындағы келісім принципінің дамуы – рухани дағдарыстың терең қайшылықтарын жеңудің, экологиялық тұйықтықты және атом түнін болдырмаудың нақты мүмкіндігі. Сонымен бүкіл байлығымен және алуандығымен мәдени айырмашылықтарды сақтайтын келісім өзара түсінушілік пен мәдени байланысқа әкеледі. Қазіргі дәуірдің дағдарысты құбылыстарын жеңудің тағы бір шарттары –

ғылыми-техникалық прогресті экологияландыру. Осы проблемаларды арнайы әзірлеумен адам, қоғам және қоршаған орта, табиғат арасындағы байланысты зерделейтін экология және арнайы экология шұғылданады. Бұл ғылымдарды экожүйелер мен биосфера эволюциясы қызықтырады. Ғылымның мақсаты – адамның экологиялық мәдениетін қалыптастыру. Қазіргі заманның, экологияландырудың, ғылыми-техникалық прогресті ізгілендірудің глобальды проблемаларын ұғындыратын концепциялардың ішінде А. Швейцердің жаңа этика концепциясы маңызды орын алады. Оның негізі — өмірді оның кез-келген қасиетінде қастерлеу принципі. А. Швейцердің көзқарастарына сәйкес мәдениеттің даму критерийі қоғам қол жеткізген ізгілендіру деңгейі, ал дағдарыс мәдениеттің адамгершілік-гуманитарлық мазмұнын жоғалтуы болып табылады. Ғалымдар К. Циолковскийдің, А. Чижевскийдің, В. Вернадскийдің көзқарастары қызықты болып табылады, олар ХХ ғасыр мәдениетінің бір белгісі – оның космизмділігін, қазіргі заман адамының өз тұрмысының космизмділігін сезінуді суреттейді. Орыс ғалымдарының босфералық концепциялары космостағы барлық тірі заттар мен өлі заттардың байланысын көрсетеді, басқа дүние өкілдерімен байланыс жасау, Жерде болып жатқан космостық процестер мен тарихи процестің өзара байланыс проблемаларын қарастырады. Өркениет тағдыры байланысты болатын ХХ ғасырдың дағдарыс проблемалары латынның «глобус» — жер шары атауынан глобальды деген атауға ие болды. Оған мыналар жатады:

- 1) ҒТП-ның катастрофалық салдарымен байланысты экологиялық дағдарысты жеңу (қоршаған ортаның ластануы, атмосфераның озондық абатының азаюы, парникті әсер және т.б.);
- 2) жаппай зақымдау қаруын қолдана отырып, соғысты болдырмау;
- 3) қайыршылықты, ашаршылықты, сауатсыздықты жеңу, жаңа шикізат көздерін табу, экономиканың әрі қарай дамуын қамтамасыз ету, ғылыми-техникалық революцияның зиянды салдарын болдырмау.

Глобальды проблемалардың пайда болуының өз себептері бар. Біріншіден, терең саяси және экономикалық байланыстар мен қамтамасыз етілетін қазіргі әлем тұтастығы. Екіншіден, табиғатты бақылаусыз пайдаланатын адамның экономикалық қуаты.

Үшіншіден, глобальды проблемалар себептерінің бірі елдер мен мәдениеттер дамуының біркелкі болмауы.

Қазіргі өркениеттің глобальды проблемаларының болуы мен оларды шешу жолдарын бағалауда екі тәсіл бар: «пессимистер» адамзаттың 30-50 жылда құритындығын айтады. «Оптимистер» адамзат пайда болған бөгеттерді жеңіп шығады деп есептейді. 60-70 жылдары адамзаттың болашағы туралы түсініктердің, білімдердің жиынтығы ретінде футурология (латынның болашақ сөзінен) ғылымы пайда болады. Футурологиялық зерттеулерде 1968 жылы құрылған және әлемнің отыз елінің ғалымдарын біріктірген Рим клубы белгілі болды. Рим клубы – глобальды модельдеу. Рим клубының идеалы – адамзаттың ең жақсы қасиеттерін қайта жаңғырту, адамның табиғатпен үйлесімі, адамзат санасын ояту, оның ғылыми-техникалық прогреске көзсіз сенуінен босату, адамның жаңа құндылықтарын анықтау, оның тұрмысын ізгілендіру.

Рим клубының зерттеулері екі бағытта жүрді. Дж. Форрестер мен Д. Медоузаның көзқарасы жағынан – әлеуметтік пессимизм позициясы – адам зат өркениетінің өсуін шұғыл шектеу, адам зат қажеттіліктерінің құрылымын қайта қарау, экономикалық және экологиялық тұрақтылық бойынша шаралар қолдану. М. Мессарович, Э. Пестель және Э. Тоффлер Жерге қауіп болып тұрған ғылыми-техникалық прогрестен емес, «адам-социум» қатынастар жүйесіндегі түпкілікті төңкерістен шығатын жолды іздеу керек деген қорытындыға келді.



Адамның білімі мен қабілетіне, бостандығы мен тәуелсіздігіне, шығармашылық өзін-өзі дамыту идеясына негізделетін жаңа экономикалық әлемді құруға айда болған өркениет пен болашақ мәдениетінің принципі болады.

Жапон әлеуметтанушысы Е. Масуданың ақпараттық қоғам тұжырымдамасы адамзат өркениетінің жаңа типін қалыптастырудың нақты жолдарын ұсынды. Оның болашақ қоғамы – бұл бірыңғай ақпараттық желідегі қоғамдық бірлестік, оның арқасында адамзат үшін бір ыңғай мақсаттар дайындау, ал адамға өзінің шығармашылық мүмкіндіктері нәзірлеуге мүмкіндік пайда болады. «Ақпараттық қоғам» тұжырымдамасы болашақ мәдениеттің «материалдық денесін» қалыптастыру жолдарынан ықтайды.

Э. Тоффлердің «үшінші толқын» концепциясында болған демассификациялы, дестандартизациялы және бекітілген инноваттылықпен индустриалдыдан супериндустриалдыға ауысумен байланысты адамзаттың даму жолы ескерілген.

Жоғарыда көрсетілгендей, дүниенің тұтастығы қазіргі заманның глобалды карама-қайшылықтарының әрекетін тудыратын себептердің бірі болып саналады, өйткені дүниенің тұтастығы – бір тұтас жалпы адамзат мәдениетінің пайда болуы мен дамуының басты факторы.

XX ғасыр әлемде бар мәдениеттердің алу андығын теріске шығаратын бірыңғайланған типті гуманитарлық дара мәдениетті құрудың екі моделін береді. Бірінші модель таптық құндылықтарды абсолюттендіруге және сталинизмнің әлемдік пролетарлық революциясының идеясына негізделген. Екіншісі – бір ұлттық мәдениеттің, бір ұлттың және бір мемлекеттің билік құруын бекітуге (германфашизмі). Бұл жағдайларда жалпы адамзат мәдениетінің идеясы не топтық құндылықтармен (тап), не мәдениеттің жарты бөлігі оның тұтас бөлігіне теңестірілді. Нәтижесінде әлеуметтік қозғалыстың бұрмаланған формасы пайда болды, мәдениеттің антимәдениетке айналуы болды.

Жалпы адамзат мәдениеті – көркем-поэтикалық, ғылыми, өндірістік қызметтің ең үздік формалары, үлгілері, әртүрліхалықтар, ұрпақтар жасаған өмір мен шындық дүниетанымның бірыңғай тәсілдері, оның негізінде адамзат Жердің бірыңғай өркениетін құруда, онда таптық және нәсілді көшпенділікке, адам мен халықтардың құқықтарын аяқ қатаптауға, сауатсыздық пен қайыршылыққа, экономикалық және мәдени отаршылдыққа орын жоқ.

Әлемнің еңбек нарығы біз ойлағаннан да жылдам өзгеріп жатыр. Демографияның өсуі мен технологияның дамуынан 2020 жылға қарай 5 миллионнан астам адам жұмыссыз қалуы мүмкін. World Economic Forum сараптамасына орай, кеңсе және әкімшілік қызметте жүргендер жаппай қысқартуға тап болуы ықтимал. Қазіргі таңда жасанды интеллектке ие робот мүмкіндігін арттыру қарқындалып келеді. Десе де, әмбебап робот қызмет көрсету саласында автономды жұмыс істеуді үйренгенше 10-15 жылдың көлемі бар. Ал бағдарламалау тілі алдағы бірнеше жылдың ішінде талай адамды жұмысынан айырады. Мысалы, қарапайым кеңседегі хаттамаларды компьютерде толтырып, электронды поштамен ақпарат таратып отыратын мамандардың қызметін арнайы бейімделген бағдарламалар жасай алады. IQ боттар автономды тәртіпке ауысып үлгерген. Ендеше белгілі футурологтардың пікірлеріне сүйеніп, жақын болашақта сұранысқа ие болатын мамандықтар тізімін ұсынамыз.

#### 1. Data сарапшы.

2020 жылға қарай қаржы институттарынан бастап өндірістің кез келген саласында ақпаратты игеріп, оны талдап отыратын маман қызметіне сұраныс болады. Капиталистік қоғамда ақпаратты талдау маңызы орасан зор. Мысалы, қаржы институттары әр түрлі нарықтарда сауда жасау үшін оларға нарыққа шолу жасап, табыс алудың мүмкіндігін қарастыру керек. Онымен дата сарапшы айналысады. Бұл

трендке журналистикада да сұраныс артып келеді. Соңғы жылдары журналистердің статистикалық мәліметті қарапайым халыққа түсінікті тілмен жеткізуі қысқа уақытта мол ақпарат алудың мүмкіндігін беруде.

## 2. Жеке адамның PR маманы.

Бір өнімді сату үшін оны алдымен жарнамалау керек. Ал жарнаманы өтімді етіп жасау арқылы өнімді брендке айналдырамыз. Соңғы жылдары адамдар өзін жарнамалауға көп көңіл бөле бастады. Нақтырақ айтар бослақ, кәсіпкерлер өз өнімін ұсынудан бұрын, өз атын жарнамалап, сосын өнімді сатуға көшіп жүр. Сондықтан жақын болашақта жеке адамның PR маманы болу трендке айналады.

## 3. Компьютер мен математикаға қатысы бар мамандықтар.

Бұл секторге бағдарламашылар, ақпараттық қауіпсіздік сарапшылары және IT инжиниринг кіреді. Роботтық технологияның дамуы насептігін тигізіп отырған IT саласының мамандары осыған дейін де сұраныста болса, кейін де сұраныстан түспейді. Өйткені интернет кеңістіктің мүмкіндіктерін арттыру осы мамандардың қолында.

## 4. SMM мамандары.

Болашақта интернеттегі медиа компаниялар әлеуметтік желілердің айырылмас бөлігіне айналады. Сондықтан журналистер әлеуметтік желілерде жұмыс істеудің принциптерін үйренебергендері жөн. Әйтпесе, SMM мамандары медиа секторын толықтай өзіне игеріп алуы ықтималдан жоғары емес.

## 5. Онлайн ұстаз.

Интернет мүмкіндігі артқан сайын, білмейтінімізді веб-беттерденіздеуге үйрендік. Осы үдеріс ілгері дамып, ұстаздардың басым бөлігі интернетте білім беруге көшеді. Мұның әсерінен сұраныс азайып, университеттер саны да қысқаруы мүмкін.

## 6. Сәулетшілер мен құрылыс инженерлері.

Ғаламшардың демографиялық өсімі артқан сайын жаңа ғимараттар көтеру жалғасын таба бермек. Оған өндірістегі инновациялық өзгерістерді игеріп, үнемі дамуға тырысатын инженерлер керек. Сонымен қатар, инжиниринг биохимия, нанотехнология, роботтық техника және жасанды интеллект салаларында да сұраныс артады. 2020 жылға дейін компьютерлік модельдеу инжинирингі саласына жақын 2 миллионнан астам жаңа жұмыс орны ашылуы мүмкін. Университеттер осы сынды салмақты болжамдарды ескере отырып, маман дайындау бағытын жаңартып келеді.

## 7. Денсаулық сақтау қызметкерлері.

Дәрігерлердің орнын басатын роботтардың шығуы мүмкін екені жайлы талай футурологтардың пікірі айтылып жүр. Тіпті IBM хирург роботты дамытуды бастап жіберді. Десе де, ол жақын болашақта іске толықтай кірісуі екі талай. Роботтарды автономды тәртіпте адамға ота жасау мүмкіндігіне жеткенше адам баласының денсаулығын күту дәрігерлеріміз бен өзге де медицина қызметкерлерінің қолында. Сонымен қатар, 2050 жылдарға қарай қоғамда пайда болатын жаңа мамандықтар қатарында Ғарыш қоқысын тазалаушы, нейродиетолог, биомедицина инженері, ДНҚ кеңесшісі, цифрлық маркетинг, ғарыш туризмінің ұшқышы, альтернативті энергия инженері болмақ.

## Әдебиеттер

1. <https://massaget.kz/layfstayl/tehno/bilesiz-be/47095/>
2. Тәжін М., Аяганов Б. «Әлеуметтану оқулық», Алматы, 2006 ж.
3. [www.wikipedia.kz](http://www.wikipedia.kz)
4. “Ақтөбе” газеті, 2016 жыл, “Ғаламдық мәселелерге тоқтауылбола аламыз ба?” мақаласы
5. Әбсаттаров Р., Дәкенов М. Әлеуметтану. Алматы, 2007 ж.

**Кайдарова А.С.,**  
заместитель директора  
Научно-исследовательского центра «Молодежь»,  
доктор политических наук,

**Балаева А.Г.**  
заведующая Отделом внутренней политики  
Администрации Президента Республики Казахстан  
кандидат социологических наук,  
г. Астана, Республика Казахстан

## **СЕМЕЙНЫЕ ЦЕННОСТИ СОВРЕМЕННОЙ МОЛОДЕЖИ КАЗАХСТАНА**

**(по итогам социологического исследования)**

### **Summary**

*Мақалада отбасы дамуының перспективасы тұрғысынан негізгі әлеуметтік институт ретінде оның өзгешеліктері қарастырылады. Әлеуметтік сауалнама нәтижелеріне сүйене отырып келесідей аспектілер: жас қазақстандықтардың көңіл-күйі, проблемаларды шешудегі жастардың өзін-өзі бағалауы мен дайындық деңгейі, отбасының маңыздылығын бағалау, мінсіз отбасы туралы көріністері, ел жастарының құндылық бағдарлары талқыланған.*

*В статье рассматриваются особенности семьи как базового социального института с точки зрения перспектив его развития. На основе результатов социологического исследования проанализированы следующие аспекты: настроение молодых казахстанцев, самооценка возможностей и степень готовности молодежи решать проблемы, оценка важности семьи, представления о идеальной семье, ценностные установки молодежи страны.*

*The article examines the characteristics of the family as a basic social institution from the perspective of its development prospects. Based on the results of the sociological survey, the following aspects were analyzed: the mood of young Kazakhstani people, the self-assessment of opportunities and the degree of youth's readiness to solve problems, the assessment of the importance of the family, the idea of an ideal family, the value orientations of the country's youth.*

Роль семьи в обществе несравнима по своей значимости ни с какими другими социальными институтами, так как именно в семье формируется и развивается личность человека, происходит овладение социальными ролями, необходимыми для безболезненной адаптации ребенка в обществе. Семья выступает как первый воспитательный институт, связь с которым человек ощущает на протяжении всей своей жизни. В Казахстане институту семьи, несмотря на тяжелые 1990-е годы, уделяют внимание достаточно давно. Уже в 1995 году был создан Совет по проблемам семьи, женщин и демографической политике при президенте РК, который в 1998 году преобразовался в Национальную комиссию по делам семьи и женщин при президенте РК, с более широкими полномочиями. Другое дело, что сейчас поднимается новый тематический дискурс обсуждения проблематики семейной политики.

Молодая семья сталкивается со многими социально-психологическими трудностями на начальном этапе своего развития. Основная часть разводов приходится именно на первые годы брака, именно тогда, когда семья ещё считается молодой, когда семейное счастье является наиболее хрупким. Это вызвано многими

причинами: неудавшейся адаптацией супругов к друг другу и семейной жизни, неблагоприятными материальными условиями, психологической неподготовленностью супругов к браку, социальными проблемами.

Количество браков, в том числе зарегистрированных, среди молодежи падает. По данным Комитета по статистике МНЭ РК в 2015 году было зарегистрировано 213 101 браков среди молодежи от 14 до 28 лет, в 2014 данный показатель составлял 231 191 браков, а в 2013 году – 248 374. Отметим, что количество разводов среди молодежи в 2015 году составило 31 091, таким образом, на один развод в 2015 году приходился 6,85 брака. Если сравнивать с предыдущими годами, то в 2014 году – 7,24 брака, в 2013 году – 8,06 брака. Это говорит о том, что все больше и больше факторов оказывают деструктивное влияние на прочность семейных отношений, таких, как непонимание, психологическая несовместимость, отсутствие доверия в семейных отношениях, неравный уровень образования и социального статуса супругов, высокая личностная конфликтность одного или обоих супругов, добрачная беременность, злоупотребление алкоголем и др.

Большинство браков заключаются в возрасте от 20 до 24 лет, согласно данным Комитета по статистике МНЭ РК, количество мужчин-женихов составляет (47 820 на 2015 год), количество женщин-невест (68 491). Большинство молодых людей в этом возрасте являются студентами и это говорит о том, что в этот период создается большое количество молодых студенческих семей. К сожалению, на этот же возраст приходится и большое количество разводов. В 2015 году в возрасте 20-24 лет развелось 3036 мужчин и 7360 женщин. Отсюда следует, что в молодых студенческих семьях существует ряд проблем, которые они самостоятельно не могут решить, вследствие чего увеличивается количество разводов.

Семья традиционно является главным институтом воспитания и социализации ребенка. В семье закладываются основы духовно-нравственных ценностей, передаются основы семейных традиций, воспитываются любовь к Родине, патриотизм. Традиционная семья всегда отличалась сильными морально-нравственными устоями, взаимным уважением и ответственностью за каждого члена семьи, почитанием старшего поколения. Об этом же говорил и Глава государства Н.А. Назарбаев на церемонии награждения победителей национального конкурса «Мерейлі Отбасы» выразив обеспокоенность ростом числа оставленных детей и пожилых в домах престарелых.

Ослабление института семьи, трансформация представлений человека о смысле жизни, ответственности, порядочности, разрушают устоявшиеся веками традиции, что способствует обострению многих социальных проблем: наличию разводов в молодежной среде, проблемам раннего материнства и социального сиротства, росту числа пожилых людей, оставленных в домах для престарелых.

Как уже было отмечено выше, в опросе принимали участие молодые люди в возрасте от 14 до 29 лет (городское и сельское население), среди них 39,3 % опрошенной молодежи состоят в браке, имеют собственные семьи (38,1 % - женаты или замужем, 1,2 % - живут в гражданском браке, сожительствуют), соответственно, две трети опрошенных молодых людей на момент опроса были не замужем или холосты (57,6 %), разведены (2,5 %) или оказались вдовами/вдовцами (0,2 %).

Все результаты исследования будут представлены в разрезе т.н. семейного статуса опрошенных молодых людей, таким образом будет представлена сравнительная оценка по показателям среди молодых людей, которые состоят в отношениях (в браке) или тех, кто не имеет своей семьи (супруга/супругу, детей).

По результатам исследования, опрошенные молодые люди весьма положительно оценивают свою жизненную ситуацию в настоящий момент. Так, более трети опрошенных всех молодых людей (32,2 %) считают свою жизнь

прекрасной. Высокие оценки текущей жизненной ситуации демонстрируют молодые люди, которые не состоят в браке (33,7 %).

Надо отметить, что молодые семейные пары также хорошо оценивают свою жизнь (29,9 % опрошенных отметили вариант «моя жизнь прекрасна»), НО они чуть чаще высказывают критические мнения относительно своей жизненной ситуации (таблица 1).

*Таблица 1. Распределение ответов на вопрос: Скажите, пожалуйста, как Вы оцениваете Вашу текущую жизненную ситуацию? (%)*

|                                      | <b>Все опрошенные</b> | <b>Молодежь в браке</b> | <b>Молодежь не в браке</b> |
|--------------------------------------|-----------------------|-------------------------|----------------------------|
| Моя жизнь прекрасна                  | 32,2                  | 29,9                    | 33,7                       |
| Моя жизнь достаточно хорошая         | 37,0                  | 36,9                    | 37,1                       |
| Моя жизнь скорее хорошая, чем плохая | 21,8                  | 24,0                    | 20,4                       |
| Моя жизнь ни плохая, ни хорошая      | 7,1                   | 7,1                     | 7,1                        |
| Моя жизнь скорее плохая, чем хорошая | 1,1                   | 1,4                     | 1,0                        |
| Моя жизнь достаточно плохая          | 0,4                   | 0,4                     | 0,4                        |
| Моя жизнь невыносимо плохая          | 0,1                   | 0,1                     | 0,2                        |
| Затрудняюсь ответить                 | 0,1                   | 0,1                     | 0,2                        |

Как показывают результаты исследования, оценка жизненной ситуации напрямую зависит от возраста молодого человека (парня или девушки). Так, чем старше молодой человек, тем ниже его/ее удовлетворенность текущей жизненной ситуацией и, тем чаще отмечаются варианты «моя жизнь ни плохая, ни хорошая», «моя жизнь скорее плохая», «моя жизнь достаточно плохая» (таблица 2).

*Таблица 2. Распределение ответов на вопрос: Скажите, пожалуйста, как Вы оцениваете Вашу текущую жизненную ситуацию? (в разрезе возрастных групп, %)*

|                                      | <b>От 14 до 18 лет</b> | <b>От 19 до 23 лет</b> | <b>От 24 до 29 лет</b> |
|--------------------------------------|------------------------|------------------------|------------------------|
| Моя жизнь прекрасна                  | <b>40,2</b>            | <b>33,6</b>            | <b>27,2</b>            |
| Моя жизнь достаточно хорошая         | 38,5                   | 38,1                   | 35,6                   |
| Моя жизнь скорее хорошая, чем плохая | 15,9                   | 20,4                   | 25,7                   |
| Моя жизнь ни плохая, ни хорошая      | 3,7                    | 6,9                    | <b>8,9</b>             |
| Моя жизнь скорее плохая, чем хорошая | 0,6                    | 0,8                    | <b>1,6</b>             |
| Моя жизнь достаточно плохая          | 0,6                    | -                      | <b>0,5</b>             |
| Моя жизнь невыносимо плохая          | 0,4                    | -                      | 0,1                    |
| Затрудняюсь ответить                 | -                      | 0,2                    | 0,2                    |

Абсолютное большинство опрошенных молодых людей считают наиболее важным для себя личное здоровье и здоровье близких (70,8 %) и семью, детей и родителей (67,3 %). Другие варианты ответов на вопрос «Что из перечисленного является для Вас наиболее важным?» значительно уступают данным ответам. Так, на третьем месте был отмечен вариант «друзья», который назвали 27 % опрошенных. Материальное благополучие и деньги отметили 21,2 % опрошенных. «Любовь и любимый человек» (15,9 %) опередили варианты «получение хорошего образования,

квалификации» (14,1 %), «служба Родине» (5,1 %) и «соблюдение прав и свобод» (2,4 %) (рисунок 1).

*Рисунок 1. Распределение ответов на вопрос: Что из перечисленного является для Вас наиболее важным? (%)*

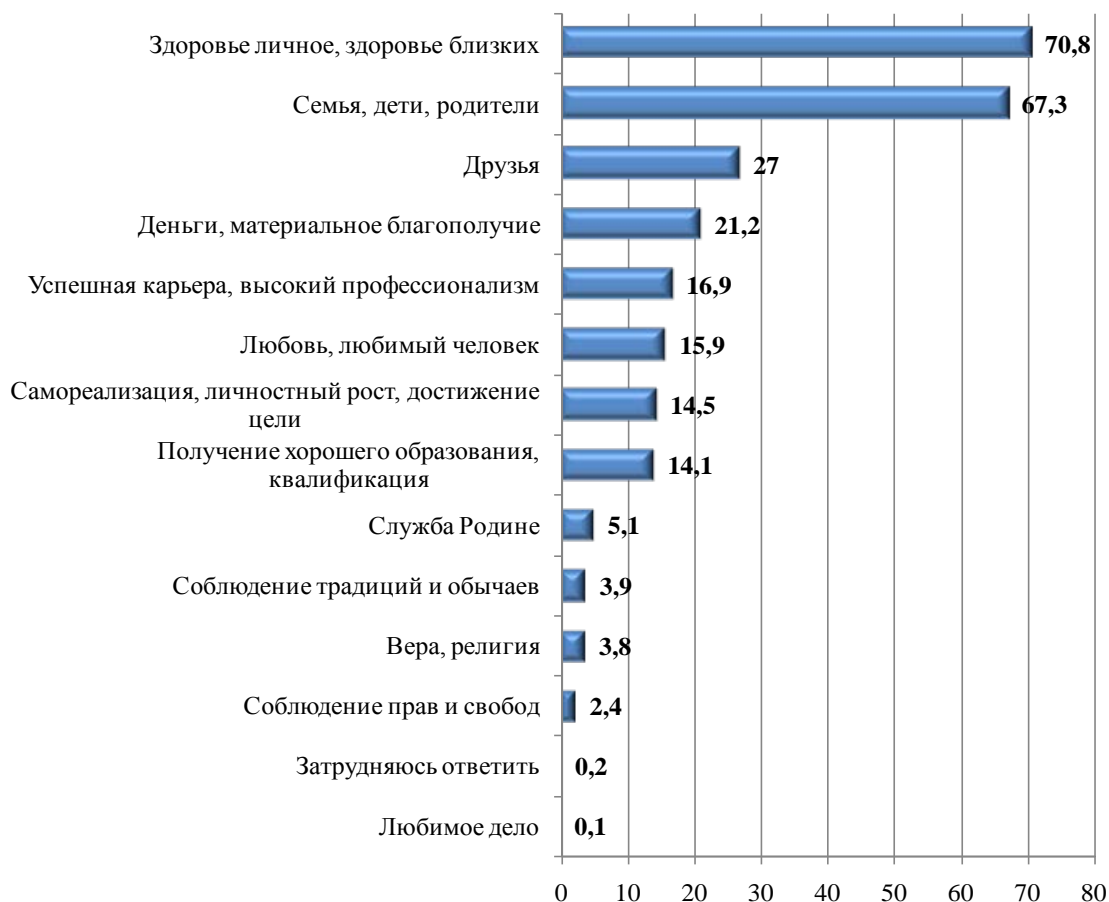

Что касается распределения ответов на данный вопрос среди семейных и несемейных молодых людей, то картина выглядит следующим образом. Семейные молодые люди в первую очередь отмечают «семью, детей, родителей» (78,6 %), во вторую очередь – «здоровье личное и близких» (74,0 %), и, в третью очередь – «деньги и материальное благополучие» (24,7 %). Структура жизненных приоритетов у молодежи, которая не имеет своей семьи выглядит несколько иначе – на первом месте находится «здоровье» (68,6 %), на втором месте – «семья, дети и родители» (59,9 %), а на третьем месте были отмечены «друзья» (31,7 %).

Кроме того, отметим, что вариант «получение хорошего образования, квалификация» отметили только 6,7 % опрошенных семейных молодых людей и 18,9 % опрошенных несемейных. Также самореализация и личностный рост в большей степени важны для несемейных молодых людей (16,1 %), чем для семейных (12,0 %).

«Любовь и любимый человек» отметили 19,7 % опрошенных семейных молодых людей и 13,5 % опрошенных несемейных (таблица 3).

Таблица 3. Распределение ответов на вопрос: Что из перечисленного является для Вас наиболее важным? (%)

|                                                  | Молодежь в браке | Молодежь не в браке |
|--------------------------------------------------|------------------|---------------------|
| Здоровье личное, здоровье близких                | 74,0             | 68,6                |
| Семья, дети, родители                            | 78,6             | 59,9                |
| Друзья                                           | 19,8             | 31,7                |
| Успешная карьера, высокий профессионализм        | 15,1             | 18,1                |
| Деньги, материальное благополучие                | 24,7             | 18,9                |
| Любовь, любимый человек                          | 19,7             | 13,5                |
| Получение хорошего образования, квалификация     | 6,7              | 18,9                |
| Самореализация, личностный рост, достижение цели | 12,0             | 16,1                |
| Служба Родине                                    | 4,1              | 5,8                 |
| Соблюдение традиций и обычаев                    | 4,5              | 3,5                 |
| Вера, религия                                    | 3,6              | 4,0                 |
| Соблюдение прав и свобод                         | 2,2              | 2,6                 |
| Любимое дело                                     | -                | 0,1                 |
| Затрудняюсь ответить                             | 0,1              | 0,2                 |

Как показывают данные, 58,9 % респондентов, под идеальной семьей понимают, прежде всего, полную семью (таблица 5).

На втором месте респонденты выбрали верность, то есть, для молодых людей важно, чтобы в семье супруги хранили верность по отношению друг другу – 30,3 %. В разрезе семейного положения это важно больше для респондентов, проживающих в зарегистрированном браке – 33,3 %.

Распределение обязанностей в семье, где муж отвечает за материальное обеспечение семьи, жена – за порядок и благополучие в доме, выбирают 28,8 % опрошенных.

Для опрошенных молодых людей, которые имеют собственные семьи, в первую очередь, Идеальная семья означает семью, где есть оба родителя (57,3 %), а во вторую очередь – семья, где муж обеспечивает материальное благосостояние, а жена следит за порядком и уютом в доме (33,7 %).

Молодые люди, которые пока не имеют собственной семьи, считают. Идеальной семьей – полную семью (59,9 %) и семью, в которой с уважением относятся к старшим (30,0 %).

Таблица 4. Распределение ответов на вопрос: В Вашем представлении «Идеальная семья» – это прежде всего? (%)

|                                                                  | Все опрошенные | Молодежь в браке | Молодежь не в браке |
|------------------------------------------------------------------|----------------|------------------|---------------------|
| Полная семья, т.е. семья, где есть оба родителя                  | 58,9           | 57,3             | 59,9                |
| Семья, в которой с уважением относятся к старшим                 | 27,3           | 23,2             | 30,0                |
| Семья, где супруги состоят в официально зарегистрированном браке | 11,6           | 11,7             | 11,6                |

|                                                                                                    |             |             |      |
|----------------------------------------------------------------------------------------------------|-------------|-------------|------|
| Семья, где муж отвечает за материальное обеспечение семьи, жена – за порядок и благополучие в доме | 28,8        | <b>33,7</b> | 25,6 |
| Семья, где супруги хранят друг другу верность                                                      | <b>30,3</b> | <b>33,0</b> | 28,6 |
| Семья, в которой оба супруга равноправны и независимы друг от друга                                | 8,6         | 9,5         | 8,1  |
| Многодетная семья                                                                                  | 8,1         | 9,3         | 7,3  |
| Семья, в которой не более одного или двух детей                                                    | 3,4         | 3,4         | 3,5  |
| Семья, которая стремится прожить вместе всю жизнь (сохранить семью)                                | 25,3        | 27,6        | 23,9 |
| Семья, где бабушки и дедушки живут вместе с детьми и внуками                                       | 9,2         | 6,9         | 10,8 |
| Идеальных семей не бывает                                                                          | 6,8         | 7,4         | 6,4  |
| Семья, где все близкие - здоровые                                                                  | -           | -           | 0,1  |
| Религиозная семья                                                                                  | -           | -           | 0,1  |
| Затрудняюсь ответить                                                                               | 1,0         | 0,3         | 1,5  |

Как показывают результаты опроса казахстанской молодежи, более половины опрошенных молодых людей в возрасте от 14 до 29 лет считают, что главным в казахстанской семье должен быть отец (58,1 %), в главной роли матери высказались только 2,3 % опрошенных.

Треть опрошенных считают, что в семье мать и отец должны иметь равные права и обязанности (30,8 %) (рисунок 2).

Рисунок 2. Распределение ответов на вопрос: По Вашему мнению, кто должен быть «главным» в семье? (%)

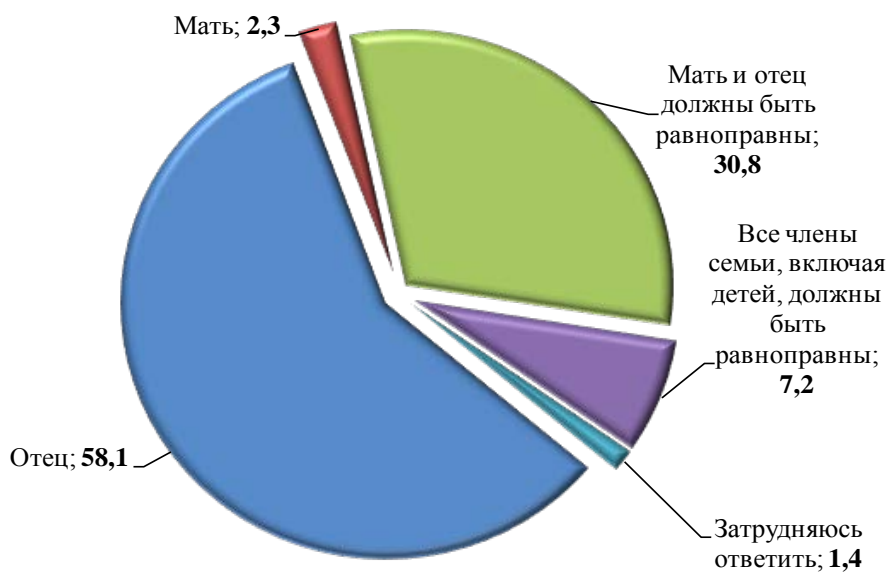



В целом, как показывают результаты опроса, семейный статус молодых людей фактически не влияет на выбор ответа на вопрос «кто должен быть главным в семье» (рисунок 3).

Рисунок 3. Распределение ответов на вопрос: По Вашему мнению, кто должен быть «главным» в семье? (%)

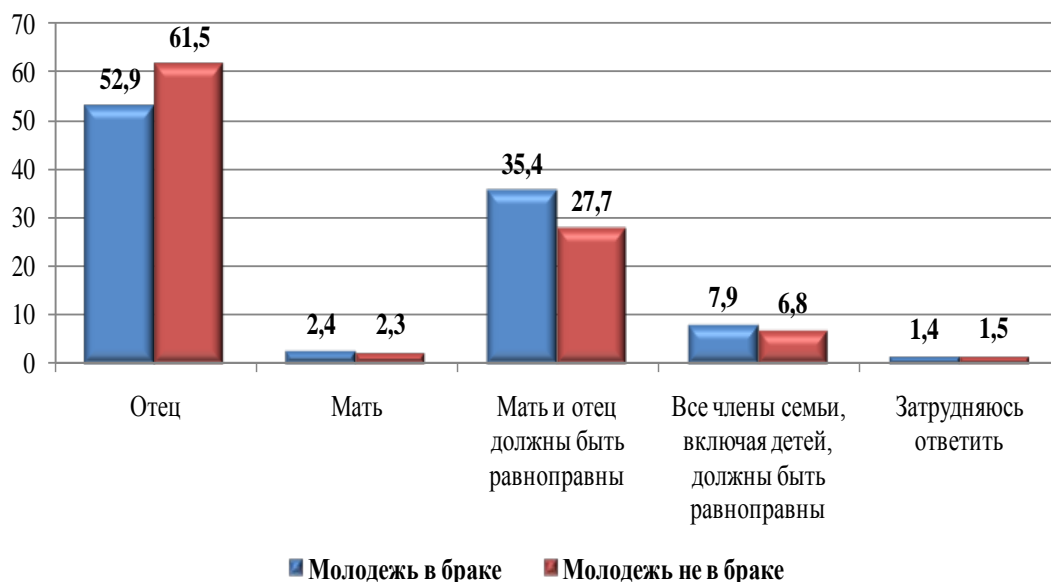

Традиционно в казахстанском обществе роль мужчины в семье «добытчика», а женщина является «хранительницей домашнего очага». Тем не менее, более половины опрошенных молодых людей ответили, что зарабатывать деньги в семье должны оба супруга (51,9 %), а 44,4 % отметили только мужа.

Абсолютное большинство опрошенной молодежи считают, что воспитание и забота о детях должна лежать на обоих родителях, супругах – 84,3 % (таблица 5).

Таблица 5. Распределение ответов на вопрос: Какие обязанности, роли, по Вашему мнению, должен выполнять каждый из супругов в браке? (%)

|                               | Муж  | Жена | Оба супруга | Затрудняюсь ответить |
|-------------------------------|------|------|-------------|----------------------|
| 1) Воспитание, забота о детях | 2,1  | 12,6 | 84,3        | 0,9                  |
| 2) Работа по дому             | 1,5  | 48,0 | 49,5        | 1,0                  |
| 3) Зарабатывать деньги        | 44,4 | 1,3  | 51,9        | 2,3                  |

По мнению большинства опрошенной молодежи, основной, главной причиной почему молодые люди создают семью и вступают в брак – это желание быть вместе с любимым человеком (56,5 %). Данный вопрос предполагал только один вариант ответа.

Желание иметь детей – это вторая причина почему люди создают семьи и вступают в брак, по мнению всех опрошенных – 12,3 %.

На третьем месте находится вариант ответа «получение независимости от родителей» – 9,7 % (таблица 6).

Таблица 6. Распределение ответов на вопрос: Что, по Вашему мнению, является самым важным, какая главная причина может быть, по которой молодые люди создают семью и вступают в брак? (%)

|                                                                       | Все опрошенные | Молодежь в браке | Молодежь не в браке |
|-----------------------------------------------------------------------|----------------|------------------|---------------------|
| Получение независимости от родителей                                  | 9,7            | 9,9              | 9,6                 |
| Желание быть вместе с любимым человеком                               | <b>56,5</b>    | <b>58,1</b>      | <b>55,4</b>         |
| Желание иметь детей                                                   | 12,3           | 15,8             | 10,0                |
| Боязнь одиночества, нежелание остаться одному (одной) на старость лет | 4,4            | 4,6              | 4,3                 |
| Для обеспечения финансовой стабильности                               | 1,0            | 0,6              | 1,3                 |
| Из-за того, что все вступают в брак, так принято                      | 6,5            | 6,9              | 6,3                 |
| Пока не думал (-а) об этом                                            | 8,0            | 1,9              | 12,0                |
| Супружеская близость                                                  | -              | 0,1              | -                   |
| Продолжение рода                                                      | 0,3            | 0,5              | 0,2                 |
| Затрудняюсь ответить                                                  | 1,1            | 1,5              | 0,9                 |

Абсолютное большинство опрошенной молодежи считают, что брак нужно обязательно регистрировать, если молодые люди решили создать семью (77,5 %). Наоборот, о том, что брак регистрировать не обязательно высказались только 12,6 % опрошенных.

Отметим, что семейный статус не влияет на мнение молодых людей относительно того, регистрировать брак или нет. И те, и другие высказываются «за» официальную регистрацию (рисунок 4).

Рисунок 4. Распределение ответов на вопрос: Как Вы считаете, обязательно ли регистрировать брак официально или молодые люди, решившие создать семью, могут обойтись без официальной регистрации брака? (%)

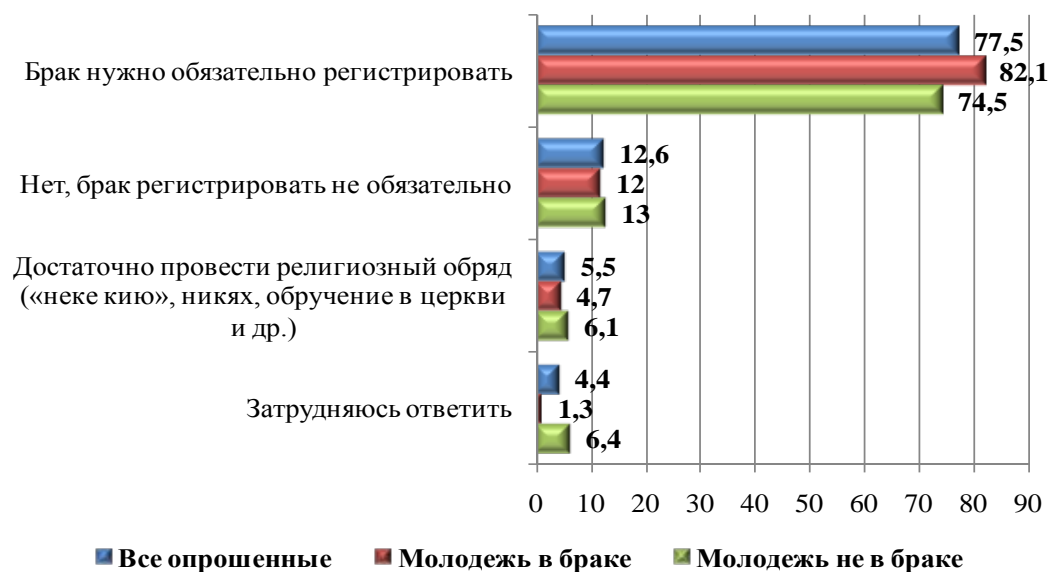

Как показывают результаты опроса, крайне неприемлемым опрошенные молодые люди считают, гомосексуальные отношения (74,2 %), применение

физического наказания в отношении детей (65,8 %), многоженство, наличие нескольких жен/мужей (60,2 %) (таблица 7).

Таблица 7. Распределение ответов на вопрос: Оцените по шкале от 1 до 5 насколько приемлемыми, на Ваш взгляд, являются следующие явления (где 1 означает совершенно неприемлемо, 5 – полностью приемлемо)? (%)

|                                                     | Совершенно неприемлемо |      |      | Полностью приемлемо |      | Затрудн. ответить |
|-----------------------------------------------------|------------------------|------|------|---------------------|------|-------------------|
|                                                     |                        |      |      |                     |      |                   |
| Сожительство                                        | 42,7                   | 9,9  | 16,4 | 9,8                 | 15,8 | 5,3               |
| Сексуальные отношения до брака для женщин           | 49,5                   | 8,3  | 13,6 | 7,2                 | 15,4 | 5,9               |
| Сексуальные отношения до брака для мужчин           | 35,0                   | 8,5  | 19,5 | 11,3                | 19,2 | 6,4               |
| Многоженство, наличие нескольких жен                | 60,2                   | 8,0  | 5,5  | 1,8                 | 7,9  | 16,4              |
| Гомосексуальные отношения                           | 74,2                   | 4,7  | 4,0  | 1,0                 | 10,3 | 5,4               |
| Ситуация, когда мужчина зарабатывает меньше женщины | 41,4                   | 11,7 | 21,4 | 8,3                 | 12,3 | 4,9               |
| Применение физических наказаний в отношении детей   | 65,8                   | 11,4 | 7,9  | 2,8                 | 7,2  | 4,8               |
| Аборт                                               | 57,1                   | 10,3 | 11,4 | 3,5                 | 9,4  | 8,2               |
| Развод                                              | 50,9                   | 11,2 | 14,8 | 3,4                 | 11,6 | 8,0               |

Таблица 8. Распределение ответов на вопрос: Каковы Ваши ожидания от семейной жизни? (%)

|                                              | Все опрошенные | Молодежь в браке | Молодежь не в браке |
|----------------------------------------------|----------------|------------------|---------------------|
| Наличие собственного жилья                   | 27,6           | 30,5             | 25,7                |
| Финансовая стабильность                      | 20,9           | 23,4             | 19,3                |
| Взаимопонимание между супругами              | 29,8           | 31,8             | 28,6                |
| Счастливая старость                          | 21,1           | 23,8             | 19,4                |
| Наличие детей                                | 19,8           | 23,9             | 17,1                |
| Любовь                                       | 20,8           | 18,2             | 22,5                |
| Постоянный интересный досуг с семьей         | 5,2            | 5,3              | 5,2                 |
| Поддержка в трудные моменты в жизни          | 15,9           | 15,8             | 16,0                |
| Я пока не задумывался (ась) о семейной жизни | 6,5            | -                | 10,6                |
| Затрудняюсь ответить                         | 0,7            | 0,1              | 1,2                 |

В целом, опрошенная молодежь положительно оценивала взаимоотношения в семье. Абсолютное большинство участвовавших в опросе молодых людей (94,4 %) считают, что взаимоотношения в их семьях очень хорошие или хорошие. На высокие

оценки взаимоотношений в семье семейный статус молодых людей не влияет, как показали результаты опроса (рисунок 5).

*Рисунок 5. Распределение ответов на вопрос: Как Вы оцениваете взаимоотношения в Вашей семье? Имеется в виду отношения с мужем/женой или родителями и другими родственниками, с которыми Вы проживаете в настоящее время (%)*

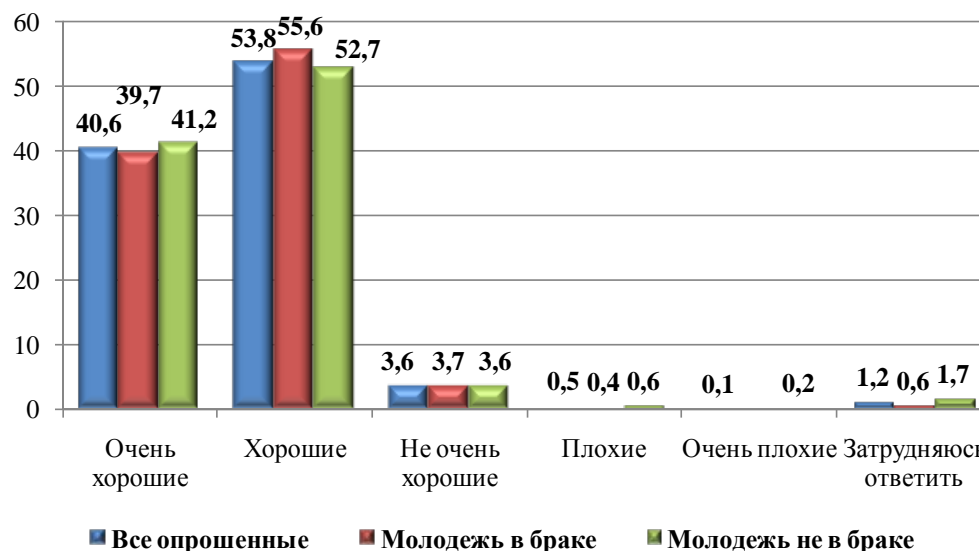

Согласно данным, можно утверждать, что для нашей молодежи причиной для брака не станет простой интерес, дабы удивить друг друга. Также обеспечение финансовой стабильности, боязнь одиночества не выступают причинами брака для молодых респондентов.

Опрошенные молодые люди высоко оценивают важность почти всех условий крепкой семьи. Данные представлены в таблице 9.

Как видно по данным, большее количество респондентов высоко оценивают взаимоуважение (83,5 %) и супружескую верность (80,3 %).

*Таблица 9. Распределение ответов на вопрос: Оцените, пожалуйста, каждое из предложенных условий крепкой семьи по шкале от 1 до 5, где 1 – совсем не важно, а 5 – очень важно. То есть, если Вы думаете, что для крепкой семьи обязательно взаимоуважение, то выбирайте 5, если взаимоуважение вовсе не обязательно, то выбирайте 1 и т.д. (%)*

|                                                  | Совсем не важно | 2   | 3    | 4    | Очень важно |
|--------------------------------------------------|-----------------|-----|------|------|-------------|
| Взаимоуважение                                   | 1,5             | 1,4 | 3,0  | 9,8  | 83,5        |
| Взаимное терпение и понимание                    | 1,3             | 1,4 | 4,3  | 12,2 | 79,8        |
| Супружеская верность                             | 1,3             | 1,9 | 4,2  | 10,6 | 80,3        |
| Готовность супругов обсуждать проблемы совместно | 1,6             | 1,7 | 6,5  | 14,7 | 74,2        |
| Дети и их совместное воспитание                  | 1,6             | 2,0 | 5,2  | 13,1 | 77,1        |
| Обеспеченность хорошим жильем                    | 2,1             | 1,4 | 7,7  | 18,5 | 69,4        |
| Высокие доходы семьи (зарплата и др.)            | 2,7             | 2,3 | 10,4 | 19,8 | 63,9        |
| Равномерное распределение домашних обязанностей  | 5,3             | 4,2 | 14,8 | 18,3 | 55,5        |

|                                             |      |     |      |      |      |
|---------------------------------------------|------|-----|------|------|------|
| Наличие общих интересов                     | 3,0  | 2,7 | 11,9 | 19,9 | 60,7 |
| Возможность проводить больше времени вместе | 3,6  | 2,3 | 8,9  | 20,6 | 63,6 |
| Жить отдельно, без родителей                | 17,0 | 7,3 | 16,7 | 15,0 | 40,1 |

Как известно, существует казахская традиция, согласно которой первый ребенок молодых родителей передается для воспитания в семью бабушки и дедушки – родителей мужа, но среди всей опрошенной молодежи эту традицию поддерживают только 10,6 %, среди молодых людей, которые имеют свою семью, отметили вариант ответа «у родителей мужа» 13,2 % опрошенных, среди несемейных данный вариант отметили 9,0 % участников опроса (таблица 10).

*Таблица 10. Распределение ответов на вопрос: Как Вы считаете, у кого должен воспитываться первый ребенок? (%)*

|                                            | <b>Все опрошенные</b> | <b>Молодежь в браке</b> | <b>Молодежь не в браке</b> |
|--------------------------------------------|-----------------------|-------------------------|----------------------------|
| У собственных родителей                    | 83,5                  | 84,2                    | 83,0                       |
| У родителей мужа                           | 10,6                  | 13,2                    | 9,0                        |
| У родителей жены                           | 1,6                   | 1,5                     | 1,7                        |
| У родственников мужа                       | 0,9                   | 0,4                     | 1,3                        |
| У родственников жены                       | -                     | -                       | 0,1                        |
| У родителей и родственников с обеих сторон | -                     | -                       | 0,1                        |
| Затрудняюсь ответить                       | 3,2                   | 0,6                     | 4,9                        |

Рождение ребенка в семье – это всегда ответственный шаг, который требует дополнительных усилий и средств. Молодым людям был задан вопрос, что может мешать рождению первого или очередного ребенка. 37,6 % опрошенных молодых людей ответили, что никаких препятствий для рождения ребенка нет, в том числе 28,6 % опрошенных семейных молодых людей собираются заводить ребенка.

Молодые опрошенные, которые имеют собственные семьи, в первую очередь называли отсутствие стабильных источников дохода, как проблему, которая препятствует рождению ребенка (28,8 %). На втором месте опрошенные отмечали отсутствие собственного жилья (18,7 %) (таблица 11).

*Таблица 11. Распределение ответов на вопрос: Что в настоящее время мешает Вашей семье родить первого или ещё одного ребенка? (%)*

|                                                                                                                       | <b>Все опрошенные</b> | <b>Молодежь в браке</b> | <b>Молодежь не в браке</b> |
|-----------------------------------------------------------------------------------------------------------------------|-----------------------|-------------------------|----------------------------|
| Отсутствие стабильных источников дохода                                                                               | 22,8                  | 28,8                    | 18,9                       |
| Рожать детей не престижно                                                                                             | 2,6                   | 3,8                     | 1,9                        |
| Рождение и воспитание ребенка требует больших материальных затрат (питание, медицина, образование)                    | 13,6                  | 14,9                    | 12,8                       |
| Неприспособленность окружающей среды для детей (нет детских садов, детских площадок, оборудованных мест в транспорте) | 6,7                   | 7,5                     | 6,3                        |

|                                                                                                                                                                   |      |      |      |
|-------------------------------------------------------------------------------------------------------------------------------------------------------------------|------|------|------|
| Нежелание супруга (-и)                                                                                                                                            | 7,0  | 8,8  | 5,9  |
| Отсутствие собственного жилья                                                                                                                                     | 15,4 | 18,7 | 13,3 |
| Недостаточный размер жилплощади для еще одного ребенка                                                                                                            | 5,1  | 7,4  | 3,6  |
| Неудовлетворительное состояние собственного здоровья / здоровья супруга (-и)                                                                                      | 8,0  | 9,8  | 6,8  |
| Большое количество опасностей в мире, общее чувство незащищенности                                                                                                | 3,3  | 3,4  | 3,3  |
| Некому помогать ухаживать за детьми                                                                                                                               | 4,6  | 4,8  | 4,5  |
| Рождение ребенка изменит привычный образ жизни                                                                                                                    | 2,7  | 2,3  | 3,0  |
| Еще один ребенок ущемит интересы уже имеющихся детей                                                                                                              | 1,1  | 1,4  | ,9   |
| Ничего не мешает, мы просто больше не хотим детей                                                                                                                 | 5,3  | 9,0  | 3,0  |
| Ничего не мешает, собираемся рожать                                                                                                                               | 13,7 | 28,6 | 4,1  |
| Другое (отсутствие супружеской близости, отсутствие желания, не планирую выходить замуж, для того чтобы заводить детей, не хочу жить с родителями мужа, разведен) | 0,4  | 0,2  | 0,9  |
| Я еще не в браке                                                                                                                                                  | 9,7  | -    | 15,9 |
| Затрудняюсь ответить                                                                                                                                              | 24,3 | 6,2  | 36,0 |

Как показано в нижеследующей таблице, по мнению молодых казахстанцев, в ребенке, прежде всего важно воспитать трудолюбие – 62,5 %, чувство ответственности – 37,3 %, независимость, самостоятельность – 31,5 %. Данные представлены в таблице 13.

Далее во второй тройке (от 20-30 %) расположились любовь к Родине – 25,8 %, терпимость и уважение к другим людям – 24,0 %.

Третья тройка от 10 до 20 % – решительность, настойчивость (17,4 %), уважение традиций и обычаев своей этнической группы (15,6 %), послушание (13,1 %), бережливость (бережное отношение к деньгам и вещам) (14,8 %), бескорыстие (10,8 %).

На последнем месте меньше 10 % – религиозность (6,4 %).

Таблица 12. Распределение ответов на вопрос: Какие качества, по Вашему мнению, важнее всего воспитать в ребенке? (%)

|                                  | Все опрошенные | Молодежь в браке | Молодежь не в браке |
|----------------------------------|----------------|------------------|---------------------|
| Независимость, самостоятельность | 31,5           | 33,7             | 30,0                |
| Трудолюбие                       | 62,5           | 64,9             | 61,0                |
| Чувство ответственности          | 37,3           | 37,7             | 37,0                |

|                                                                      |             |      |      |
|----------------------------------------------------------------------|-------------|------|------|
| Любовь к Родине                                                      | <b>25,8</b> | 26,1 | 25,7 |
| Уважение традиций и обычаев своей этнической группы (национальности) | 15,6        | 16,7 | 15,0 |
| Терпимость и уважение к другим людям                                 | <b>24,0</b> | 21,4 | 25,7 |
| Бережливость (бережное отношение к деньгам и вещам)                  | 14,8        | 15,6 | 14,3 |
| Решительность, настойчивость                                         | 17,4        | 16,7 | 17,9 |
| Религиозность                                                        | 6,4         | 6,0  | 6,7  |
| Бескорыстие                                                          | 10,8        | 10,9 | 10,7 |
| Послушание                                                           | 13,1        | 12,1 | 13,8 |
| Затрудняюсь ответить                                                 | 1,5         | 0,8  | 2,1  |

Казахстан является многонациональным государством и так называемые смешенные браки являются нормальным явлением в современном обществе. Как показывают результаты опроса, большинство опрошенных относятся положительно (43,0 %) или нейтрально (31,3 %). Так, 22,0 % опрошенных молодых людей считают, что межэтнические браки сплачивают народ Казахстана (таблица 13).

Отрицательное относятся к межэтническим бракам 21,8 % опрошенной молодежи.

*Таблица 13. Распределение ответов на вопрос: Как вы относитесь к межэтническим бракам? (%)*

|                                                                                          | <b>Все опрошенные</b> | <b>Молодежь в браке</b> | <b>Молодежь не в браке</b> |
|------------------------------------------------------------------------------------------|-----------------------|-------------------------|----------------------------|
| Положительно, межэтнические браки сплачивают народ Казахстана                            | <b>22,0</b>           | 21,9                    | 22,1                       |
| Скорее положительно, так как национальность не имеет значения в выборе супруга / супруги | 21,0                  | 21,9                    | 20,4                       |
| Нейтрально, каждый имеет право на свободный выбор супруга / супруги                      | <b>31,3</b>           | 31,2                    | 31,4                       |
| Скорее отрицательно, межэтнические браки являются проблемными                            | 14,8                  | 16,2                    | 13,9                       |
| Отрицательно, межэтнические браки обречены на развод                                     | 7,0                   | 6,7                     | 7,2                        |
| Затрудняюсь ответить                                                                     | 3,9                   | 2,2                     | 5,0                        |

Молодые казахстанцы в большинстве своем не считают, что разная этническая принадлежность супругов может повлиять на возникновение конфликтов в семье. Так, 30,1 % опрошенных участников опроса ответили, что разная этническая принадлежность практически не влияет на конфликтность в семье, а 35,4 % опрошенных молодых людей считают, что конфликты возможны, если между супругами нет любви. Положительный ответ на вопрос дали 23,6 % (рисунок 6).

Рисунок 6. Распределение ответов на вопрос: Скажите, пожалуйста, влияет ли разная этническая (религиозная) принадлежность супругов на возникновение семейных конфликтов? (%)

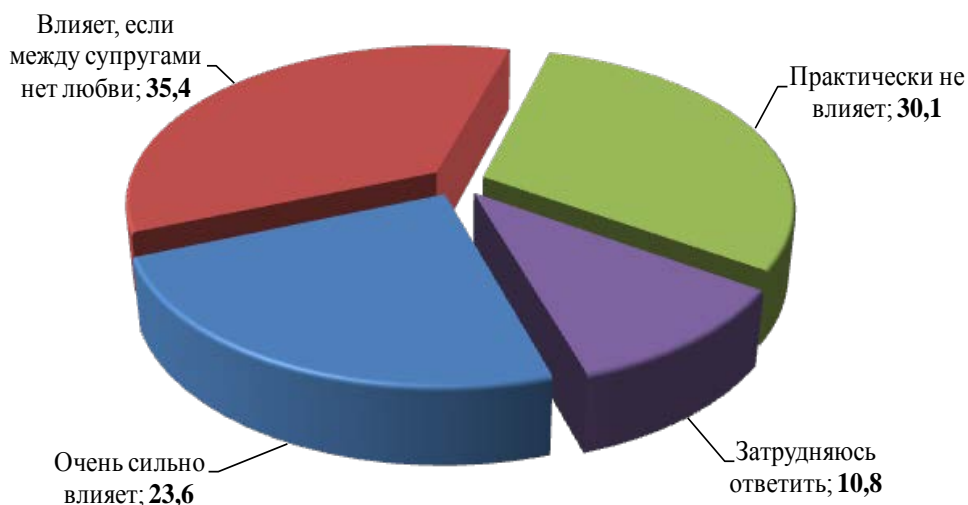

Как показали результаты опроса, планируют вступить в брак в ближайшие два года 20,3 % опрошенных. Отрицательно ответили на вопрос 38,6 %, а 34,7 % участвовавших в опросе молодых людей уже состоят в браке и имеют собственную семью (рисунок 7).

Рисунок 7. Распределение ответов на вопрос: Планируете ли Вы вступить в брак, создать семью в ближайшие два года? (%)

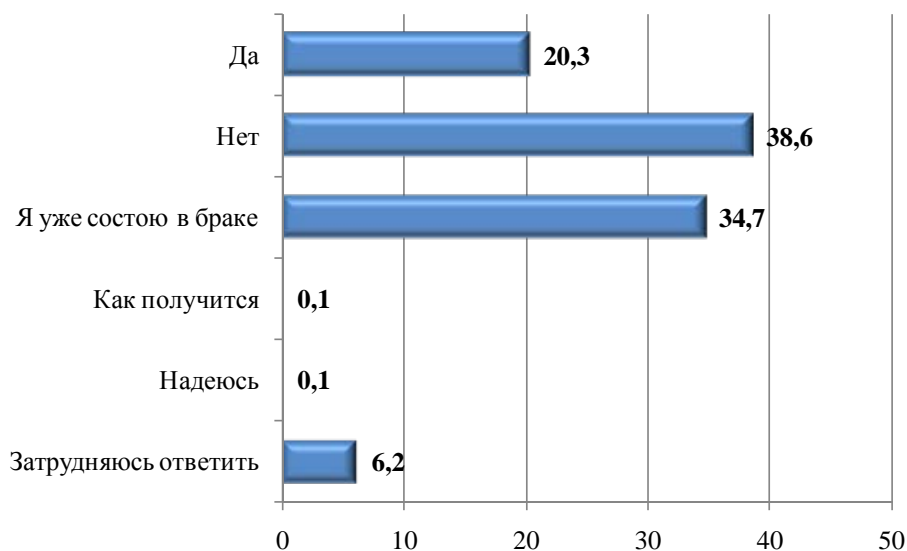

Подводя итоги, необходимо отметить, что с точки зрения структуры и внутрисемейных отношений, современные казахстанские семьи являются достаточно однородными. Описывая свои представления об идеальной семье, молодые казахстанцы чаще выбирают достаточно традиционные и консервативные ценности – полная семья (наличие обоих супругов), уважительное отношение к старшему поколению, официальный брак.



Молодые казахстанцы сохраняют оптимистичные настроения, реально оценивают свои возможности и готовы решать будущие проблемы. Молодые люди высоко оценивают важность семьи и здоровых семейных отношений.

Молодые казахстанцы традиционны и придерживаются традиционных и, где-то консервативных, взглядов на семейные отношения.

Во взаимоотношении супругов важны взаимное уважение и терпение, любовь и забота, верность, один брак на всю жизнь. Молодые казахстанцы предпочитают жить чаще в официальном браке и иметь нуклеарную семью. Также для молодых людей важно и финансовое благополучие семьи. В распределении семейных обязанностей преобладают патриархальные принципы. Наличие детей и их совместное воспитание – важнейшая часть семейной жизни.

### **Литература**

1 Аюпова Р.Р., Кайдарова А.С. Социальная адаптация молодых семей в Казахстане. –Астана: НИЦ «Молодежь», 2017. – 86с.

**Камалқызы Ж.**

филология ғылымдар кандидаты, доцент,  
Қожа Ахмет Ясауи атындағы ХҚТУ,  
Түркістан қаласы, Қазақстан

## **ЖАСТАР ТӘРБИЕСІНІҢ НЕГІЗІ ҰЛТТЫҚ КОД**

### **Summary**

*Баяндама жастар тәрбиесінде кетіп жатқан кемшіліктердің түп негізін ашып көрсетуге бағытталған. Автор қазақ ұлтының мықты мінездерінің әлсіреу себептерін ашып көрсетеді. Отарлық және миссионерлік саясаттың әсерінен ұлт мінезінің бұзылған көріністерін нақты мысалдармен көрсетеді. Жастар тәрбиесін ұлттық педагогика негізінде жүргізу үшін, ең алдымен, ата-аналарды қайта тәрбиелейтін қоғамдық негіздегі дәрістер жүргізуді ұсынады. Автор жастар тәрбиесін дұрыс жолға қою арқылы ұлт мінезін қайта қалыптастыруға болатынын айтады. Осыған көмектесетін тәрбие құралдарын ұсынады.*

*В статье рассматриваются основные вопросы воспитания современной молодежи. Автор объясняет причины ослабления сильного характера казахской нации. Исследуются изменения внутренне сильного характера казахского народа под влиянием колониальной и миссионерской политики на конкретных примерах. Для проведения обучения молодежи на основе национальной педагогики, прежде всего, рекомендуется проводить лекции на публичной основе, которые будут воспитывать родителей. Определяются некоторые предложения воссоздания характера, воспитывая современную молодежь, а также предлагается учебные пособия.*

*This paper is aimed the main problems in youth upbringing. The author explains the reasons for weakening the strong character of the Kazakh nation. There are some concrete examples of unsound character of Kazakh people under the influence of colonial and missionary politics. To develop the youth upbringing on the basis of national pedagogy, first of all, it is recommended to hold lectures on a public basis, which will bring up parents. The author says that it is possible youth upbringing to direct to the well-being.*

Жастардың тәрбиесі қазіргі күні әрбір ертеңін ойлайтын пендеге кейінге қалдыруға болмайтын өзекті мәселе болып қалып отыр. Себебі қазір жастардың бойынан ерекше қабілетті де, ізденімпаздықты да, тасқындаған жігерді де, ерікті елдің перзенті екендіктерін сездіретін еркін ойды да, сонымен бірге кез-келген жағымсыз істерге бейімділікті де көруге, байқауға болады. Бұны ұзақ жыл ұстаздық еткен тәжірибемнен келтіріп отырмын. Алғашқы айтылған сапалық қасиеттерге қуанамын, ал соңғы айтылған нәрсе ертеңі үшін алаңдатады. Болашақ қазақ ұлтының қалай боларын осы жастар арқылы айқындауға болатындықтан, алдымызға келген әрбір жастыңбойындағы жақсы сапаны жетілдіріп, жағымсыз істерге деген ұмтылысына тосқауыл қоюға, оған арналған қайраты мен ақылын жақсылыққа бұруға әрекет етесің. Кейде жігерің құм болып, нәтиже шығара алмай қиналасың? Бұл нәліктен? Неге жастар қажетсіз нәрсенің, зиянды нәрсенің ара жігін ажырата алмайды? Бұны айтып отырған себебім, менің алдыма келген жастар – студенттер. Мінезі қалыптасып, мақсатын айқындап, бір отбасына ие болуға дайын жастар. Осылардың арасында ұзақ жылдық ұстаздық тәжірибем нәтижесін айтуды парыз санаймын. Тағы қайталап айтуға тура келеді, бұл мәселе кейінге қалдыруға болмайтын өткір де маңызды мәселе. «Не болу, не жоқ болу» (Шекспир.Гамлет) арасында тұрған мәселе десем қателеспеймін. Келер ғасырларда да біздің ұрпағымыз өзінің ұлттық келбетімен, ұлттық парасатымен өмір сүруге тиіс. Өткен бабалар

қаншалықты зұлмат тарихты басынан өткізсе де, ұрпағын өзінің ұлттық кодынан, парасатынан, ажыратпай бүгінге жеткізді. Келер ұрпақтың тәрбиесі бүгінгі біздің, сіздің, қолымызда. Ол тәрбиенің маңызды тіні – бабалар аманатына адал болу. Әр жас баланың санасына ұлттық парасатты егу. Бүгінгі ата-ана: Мен өз баламды қалай тәрбиелесем де болады,- деген таяз ойда болмауы керек. Ол бала – қазақ ұлтының ұрпағы, бабалардың тұяғы. Сондықтан, оны тәрбиелеу, ең алдымен, бабалар алдындағы парыз деп ұғыну керек. Мәңгілік ел болғанымызға, болатынымызға сенген әрбір қазақ азаматы өз баласын тәрбиелеу – мемлекеттік маңызы бар іс екенін білуге тиіс.

Хакім Абай өз заманында пайда болған, өзі де, өзге ел де «пысық» деп атаған адам мінездерінен сескенеді. Обал,сауапты білмейтін, елден ұялмайтын, Алладан қорықпайтын жандар ел ішінде сыйлы кісіге айналғаны несі деп өзегі өртене жазады? Олардың неден пайда болғандығын іздеп көп толғанады. 40-сөзінде: «...Елді пысық билейтіні несі? Пысықтың бәрі кедей болатыны несі? ...Кеселді кісі ер келетұғыны несі? Кедей кісінің кер келетұғыны несі? ...Нәпсісін тыйып, бойын тоқтатқан кісінің жаман атанып, нәпсісі билеп, мақтанға еріп, пәле шығарғыш кісінің мықты атанатұғыны несі? Қазақтың шын сөзге нанбай, құлақ та қоймай, тыңдауға қолы да тимей, пәлелі сөзге, өтірікке сүттей ұйып, бар шаруасы судай ақса да, соны әбден есітіп ұқпай тынбайтұғыны қалай?» [1, 200]. Дәл қазір айналаңнан өзіміз көріп жүрген мінезді танығандай боласың. Алланың қаһарынан қорқуды ойламай, сотпен қорқытатындардан қорқатының рас. Тіпті баланы ата-анадан қорғайтын заң шығаруға әрекет жасап жатқанымыз жаныңды жейді, сәби балаларға жыныстық зорлық жасап жатқан адам текті айуандарды естігенде ертеңіңе деген сенімің жоғалады, бүкіл қоғамды үрей билеп тұрғандай... Бұлар да Абай айтқан пысықтардан шығып жатыр ғой. Абай адам мінезінің бұзылу деректерін келтіріп, одан шығар жол іздейді. Ұлы хакімнің де тапқаны - өзінен бұрынғы қазақ қоғамындағы дәстүрлік жүйе. Бұрынғы бабалардың бізден артық екі мінезі бар екендігін көрсетеді. Біріншісі, намысқойлық, елдік намыс. Яғни ел басына күн туғанда ішкі араздық, өкпе бәрі ұмытылып, елдік намыс үшін бір кісідей бір тудың астына жиналуы. Екіншісі – бар билікті ақсақалдың қолына тапсырып, өздері шаруа бағуы. Бұдан өзге: «Бұған бұрынғы «Қасым ханның қасқа жолын», «Есім ханның ескі жолын», Күлтөбенің басында күнде кеңес болғанда «Жеті жарғыны» білмек керек» [1;189],- дейді. Яғни, мемлекеттік, елдік сананы көрсететін ұлттық заңдар болғандығына, сол жолмен жүрген қазақ дәстүріне сілтеме жасайды. Сол қасиетті дәстүрдің бұзылуынан кейінгі сұмдық мінездердің шығуын көрсетеді.

Алаш зиялыларының мектебінен өткен М.Әуезов ұлттық қасиеттен айрылып, мүлдем өзге жаққа бет алған, өз ұлтының қасиетті мұрасын тәрк еткен жандарды «ұлттың жұлын құрттары» деп атағаны еске түседі. Жұлын құрттарды емдейтін дауа табуға міндеттіміз.

Атақты қолбасы Бауыржан Момышұлы қорыққан нәрсе: - Бесік жырын айтпайтын келіншек, немересіне ертегі айтпайтын ата мен әже, өз тілін білмейтін, нигилист жастар... Белгілі ұлттану ғылымының абызы Рахманқұл Бердібай «Манас» жырындағы көзқамандар туралы оқиғаны алып, біздің қоғамдағы дерт – «көзқамандық» деп жар салды.

Өз қоғамының түрі жат суық көңілді жандарын ерте сезген атақты жазушы Әбіш Кекілбаев ел тарихынан «мәңгірт» бейнесін алдыңғы планға шығарды. Өз замандастарын мәңгірттіктен сақтануға жас та болса, ескертті. Сұңғылалық танытты. Мәңгірттің өткендегі түрін, қазіргі замандағы көрінісін жазушы Шыңғыс Айтматов одан әрі жетілдіріп көрсетті. Демек, бұл қоғамның емшілері кеңестік қоғамда пысық, көзқаман, нигилист, мәңгірт толқын өсіп жетіліп келе жатқанын ескертті. Бұл көрсетілген адамның жағымсыз мінездері адамзат қоғамында сан

ғасырларда ерекше жағдайларда пайда болғандығын терең тарих дәлелдейді. Бұл міскіндер - ұлттық кодқа сыртқы күш сыналап саңылау салғанда, сол саңылаудан өсіп шығатын өте зиянды психологиялық тип. Ондай болса, неге бір ғасырға жетпейтін, көп жақсылықтар әкелді деп сипатталатын социалистік қоғамда осы жағымсыз мінездер күрт қаулай жөнелді? Бұл қасиет бірлі-жарым емес, тұтас қоғамды меңдеп барады. Бір таң қаларлығы небір жаман қасиет болса, ол – қазақтың ұлттық мінезі деген жалған концепция да әбден орнығып алды. Міне, осыларды тереңдей зерттесек, кеткен кемшіліктер анық көрініс беріп, бүгінгі тәрбиені дұрыс жолға қоюға көмектесері анық.

Ең бірінші, хакім Абайды шошындырған «пысық» деген терминді өзі қалай ұғындырғанына зер салайық. .. «Интернатта оқып жүр талай қазақ баласы» деген өлеңінде: «Прошение жазуға ұмтылар келсе шамасы, Мал таппаймыз демейді бүлінсе елдің арасы. ...Арызшы орыс олардың олжаласы» деген жолдардан арызқойлықтың қашан, қалай келгені анық көрінеді. Арызқойлар, өз құқын қорғау үшін емес, жалған жала жабушылар – Абай заманындағы пысықтар. Оларды дүниеге әкелген отаршыл орыс үкіметінің билігі. Бірақ осы шындық теріс түсінідіріліп, арызқойлықты да қазақтың қанына біткен қасиет етіп көрсетіп жүргендер өте көп. Қазақ билер заманында жазбаша арыз жазбаған. Олар бидің алдына келіп жүгінген. Билер билікті көзбе-көз шешкен.

Мәңгүрт кім екенін Әбіш Кекілбаев былай түсіндіреді: «Олар бір апта бойы осылай зар илеп шыңғырды да жүрді. Сосын бастарына шаш шықты, ол түйенің көнінен өте алмай, қайтадан бастың құйқасын тесіп, кері өсті. Алты тұтқын елі қайда, жері қайда екенін білмейтін мәңгүртке айналды. Жүре-жүре тілден де айрылды. Түйемен бірге өреді, түйемен бірге келеді» [2; 75]. Мәңгүрттің жайын жазушы осылай түсіндіреді. Адам келбетті, күш-қуты да өзінде, бірақ адамдық сезімі жоқ, мәңгүрт жан. Адам қолымен жасалған мәңгүрт пенде. Мәңгүрттер тағдыры еш көңіліңнен кетпейді, өз тағдырың болып қорқынышпен еске түседі де тұрады. Мен бұл повесті сонау бала кезімде, алғаш «Жұлдыз» журналына шыққанында оқығанмын. Сол бір суық қорқыныш әлі күнге жүрегімде сақталған. Неге? Қазір ойлансам, ол – бір адамның немесе повесте сөз болатын алты баланың тағдыры емес екен. Бүкіл ұлттың рухани қазынасынан айрылып, тек тамақ асырау үшін еңбек етуге бет алған рухсыз қоғам өмірінің сипаты екен. Мәңгүрттік – бастарына тері қаптаған бейшара жандардың естерінен адасуын емес, түрік халықтарының ұлттық рухани дүниесінен бездіретін коммунистік құрылымның, барлық мемлекеттік жүйенің өзі екен. ...Осыны танытуға жазушы өткен күннен қалған аңыздағы қорытындыны пайдаланғанын түсіндім... Мәңгүрт болып тірі жүргенінен сол жас боздақтарға өлімнің артық сый екенін жан жүрегіңмен езіле ойланасың. Бірақ мәңгүрттердің өздері бұл аянышты халдерін сезінбейді. Оны сезетіндей санасы өліп қалған... Бұл - сол кезеңдегі қоғамдық сананың дәл өзі деуге болады. Өйткені кәмпескемен, репрессиямен, соғыс кезіндегі «дезерттілікпен», «сатқындықпен» одан кейінгі тағы да репрессиямен әбден ересек қауымның рухын өлтірді. Өз балаларына бұрынғы ата-баба дәстүрімен тәрбие беруге совет мектебінен қорықты. Өте қорқынышты үрей бүкіл қоғамды билеп тұрды. Бұл мәңгүрттер басына кигізілген көннен несі кем? Бүгінгі ересек қауымның ата-аналары дәл осы үрей астында өмір сүрді. Ә.Кекілбайұлы мәңгүрттерді ешкімге зияны жоқ, бейкүнә, тек құлдыққа әбден мойынсұнған өздерін танудан қалған мүсәпір жан етіп көрсетеді. Бұл сол повесть жарық көрген уақыттағы 1960 жылдардағы қоғамдық сана көрінісі деуге болады.

Атақты әдебиеттанушы ғалым Ахмет Байтұрсынов 1926 жылы жазған ғылыми еңбегінде: «елде жоқ рух ақын сөзінде де болмайды. Жұртта жоқ рухты ақын өзінен шығарып айта алмайды. Ақын сөзіне жұрт рухының сәулесі түспей тұрмайды» [3; 416], - деп атап көрсетеді. Олай болса, қазақ жазушысы

Ә.Кекілбайұлы өз повесінде тек жан бағу, тірі боп қалу қамымен жүрген қазақ қоғамындағы қоғамдық сананы түсіндірген. Бұндай жағдайға түсірген сыртқы өктем күш болғандығын, ұлттың қансыраған ауыр халін көрсеткен. 1917 жылы болған Ресейдегі революция нәтижесінде дүниеге келген коммунистердің үкіметі түрік халықтарының биік рухын сындыру үшін, ер халықты қорқақ, құл етіп ұстау үшін қаншама сұрқия саясаттар жүргізді. Кәмпеске, қолдан жасалған аштық, репрессия, соғыстағы ауыр қасірет, одан кейінгі тағы да репрессия біздің ұлт үшін Жөнейіт істеген қылмыстан кем емес еді. Жазушы осыны көрсеткісі келген. Бірақ оны ашып айтуға мүмкіндік жоқ. Сондықтан жоғарыдағы біз сөз еткен мәңгүрт туралы оқиғаны суреттеген. Оны көзімен көрген түрікмен азаматының аузымен айтқызады.

1980 жылдары мәңгүрт ұрпақтың балалары өсіп жетілді. Ұлттық рухани мұрадан алыс тәрбиеленген бұл толқын енді өз ұлты үшін қауіптірек сипат ала бастады. Міне, осы тұста белгілі қаламгер қырғыз жазушысы Шыңғыс Айтматов қазақ жазушысы Әбіш Кекілбайұлы суреттеген мәңгүрт бейнесін қайта жаңғыртты. Романдағы «Найман ана» аңызында оқырман сол Ә.Кекілбайұлы алғаш суреттеген мәңгүртпен кездеседі. Мәңгүртті жау тайпа қолдан жасайды. Ақыл есі бүтін жанды мәңгүрт ету сол жазушы Ә.Кекілбайұлы жазған әдіс. «Жуан-жуандар ондай құрбан құлдардың басына кепеш кигізіп, айуан азаппен ақыл-есінен айырады екен. Әдетте мұндай азапқа қолға түскен жас жауынгерлер ұшырайтын» [4; 99], - дейді жазушы. Ауыр азаптан аман қалған мәңгүрт мүлдем басқа жанға айналады. Жан түршігерлік қиянат дегенің де міне, осы. «Мәңгүрт өзінің кім екенін, ел-жұрты, руының кім екенін, өз атының кім екенін білмес. Балалық шағы, әке-шешесі де мүлде есте қалмас. Бір сөзбен айтқанда, мәңгүрт өзінің адам екенін аңғармас. Өзінің кім екенін білмейтін, сезбейтін мәңгүрттің толып жатқан артықшылығы болған. О да бір, шексіз бағынған құлақ кесті құл. Қашып құтылып кету деген ұғым оның ойына мүлде келмес. Мәңгүрттің басқа құлдардан өзгешелігі сол – онда ешқашан бүлік шығару, бағынбау деген сезім оянбас. Ондай пиғылдан ол ада. Сондықтан да оны қадағалап, қарауылдаудың қажеті жоқ. Мәңгүрт те ит сияқты иесіне ғана пейіл» [4;100]. Бұл да жазушыға қоғамдағы жалпы саналық өзгерістің түсіріп отырған көлеңкесі деуге болады. Коммунистік партия саясатымен тәрбиеленген көпшілік ортада дәл осындай өз ұлтының өткенін білмейтін, өз тарихынан мүлдем хабары жоқ оны іздеуге талап жасамайтын мәңгүрттер көбейе бастағаны анық. Жазушы осы қоғамдық типті дәл суреттеп көрсеткен. Ол үшін көп оқиға іздеп те жатпайды. Қарт теміржолшы, жұмысшы Қазанғаптың өлімі арқылы осы қоғамдық дертті түгел анық сипаттап көрсетеді. Қазанғаптың қазасы туысы болмаса да Едіге мен оның әйелі Үкібалаға қатты батады. Жерлеу рәсімін өткізу барысында қоғамдағы адамдар теңдей екіге жарылғандай әсер етеді. Бірі – мәңгүрттер, бірі - өз қасиеттерін сақтап қалған қайсар жандар. «Бұлар құдайға сенбейді, ешқандай дұға, фатиха да білмейді. Жарық әлемде құдай бар ма, жоқ па – ешкім білген жоқ, ешуақытта білмейді де. Біреулер бар дейді, біреулер жоқ дейді. Ал мен болсам, сенің бар екеніңе сенгім келеді, сен менің ой-санамда болсаң деймін. ...Ал, мына жастар бұл туралы ойламайды, дұғаны жек көреді. Бірақ бұлар ажалдың ұлы сәтінде өзіне де, өзгеге де не айта алмақ. Егер де бұлардың кез келгені кенеттен құдай бола қалса, оның ойы ғаламат шарықтап кету керек қой. Міне, бұлардың ой шарықтата алмайтын шарасыздығын, өзінің адамдық қасиетінің бар қадірін біле алмай, жер бауырлап қалғанын көремін де аяймын бейшараларды» [4; 259]. Айналасынан өзін түсінер жан таппай қиналған Едіге осылай іштей күніренеді. Бар қайсарлығымен мәңгүрттікке қарсы қойылған ерен тұлға Едіге бейнесі жаныңа біртүрлі жылы шуақ құяды. Барлығы мәңгүрт болып кетпегеніне іштей қунасың. Екі түрлі адамдар бір жерде өмір сүріп жатыр. Қазанғап, Едіге, Үкібала – өз қасиеттерін берік сақтаған қайсар да қадірлі жандар. Кезекші Шаймерден, Қазанғаптың ұлы Сәбит пен келіні, қызы

Айзада, күйеу баласы – мәңгүрттер тобынан орын алады. «Бұл балалардың мұнысы несі? Неге бұлай болып өсті бұлар? Бұлардың азабын тартып, ыстығына күйіп, суығына тоңып, Құмбелдің интернатына тасып оқытып, әйтеуір адам болсыншы, ешкімнен кем болмасыншы, Сарыөзектің шөлінде көзі ашылмай қор болып қалып, кейін бізді кінәламасыншы, деп Қазанғап екеуі жар құлағы жастыққа тимей мәпелегендегі көреміз дегені осы ма еді? Алда есіл еңбек-ай... Бұлардың азамат болып, адам болып өсуіне не кедергі келді, неге келеңсіз шықты?» [4;29-30]. Міне, өз бауырындағы балалары жат болып шыққан уақытта, бармақтарын тістеп отырған қалың көпшіліктің көкейіндегі сұрақтарды автор осылай: «Едіге жауар бұлттай түнеріп алды. Түксиген қабағында қасы да қасарыса түйісіп, тағы да көкейінде сұм сұмдық сұңқылдады» [4; 29], - деп түсіндіреді. Бұл - жалғыз ғана Едігенің көкейінде емес, бүкіл елдің көкейінде «сұңқылдаған сұм сұмдық». Әлі де өздері өсірген жастардың мінез құлқын түсінбей, осылай күй кешіп жүргендер аз емес. Жазушы осы сұраққа романда жауапты да беріп кетеді. Айналадағы ұлттық дүниетанымнан мүлдем бөлек тәрбиеленген жастар туралы Едіге осылай баға береді. Бұлар неге бұлай болды деген сұрақты тағы қояды. Ұлттық қасиеттен жұрдай болып қалыптасқан, бірақ өз бауырларында өскен Сәбит мінезін Едіге түсіне алмайды. Қанша оқу оқыған Сәбиттің сонша қатыгез, мейірімсіз болып өскен себебін іздеп табуға әрекет етеді. «Мүмкін, оны дәл қазіргісіндей қайырымсыз болсын деп оқытқан шығар. Сәбитжанның дәл қазіргідей Сәбитжан болып шығуы үшін көп күш жұмсаған эзезіл біреу отырған шығар бір жерде»,- деп ойланады қазақы дүниетанымдағы Едіге. Әкесі әлі жер қойнына да тапсырылмай, оң жақта жатқанына қарамастан, жалғыз ұл Сәбитжан арақ ішіп, қызара бөртіп отырып айтқан сұмдық одан әрі Едігені шошындыра түседі. «Адам ылғи да орталықтың программасы бойынша қимылдайтын болады. Адам бәрін өзім істеп, өз еркіммен жүрмін деп ойлайды, ал шындығында, бәрін істетіп отырған жоғары жақ. Бәрі де қатаң тәртіппен істеледі. Сен ән салуың керек пе – биоток арқылы сигнал келеді – шырқай жөнелесің. Сен билеуің керек пе – сигнал – билей жөнелесің. Сен жұмыс істеуің керек пе – сигнал – жұмысты қақыратып саласың! ...адам бойындағы қадір-қасиет, мінез-құлық, тәртібі бәрі, бәрі программа арқылы берілетін болады» [4; 35]. Міне, мәңгүрттікті жасау, сол арқылы әлемді билеу мақсатында жүрген қанша зұлым ойлылар бар екендігін автор осылай жеткізеді. Бір ғана коммунистік идеологияның негізінде автор айтып отырған «программа» жатқанын тануға болады. Өз ұлтының бар мұрасына теріс тәрбиелеген қоғамда Сәбитжан сияқты қанша мәңгүрттер өсіп жетілді. Сәбитжандарды тәрбиелеген кеңес мектебі, әсіресе, қазақ балалары үшін ашылған мектеп-интернаттар мәңгүрттікке апаратын жол екеніне де автор бірер сөйлем арқылы ғана сілтеме береді. «Сәбитжанды тағы да интернатқа жіберу керек болды. Әкесі түйемен апарып салды. Ал шешесі, яғни, Қазанғаптың әйелі Бекей ал кеп жылап-сықтасын, балам интернатқа барғалы бері біртүрлі бөтен болып барады деп зарын айтты. Үй-ішіне, әке-шешесіне бұрынғыдай бауырмалдығы жоқ, тасбауырлау тартып барады дейді. – Ал, Құттыбаев сонда не айтты? – Бар айтқаны: шеше байғұс бір сұмдықты жүрегімен сезеді-ау, дейді. Балалар интернатта қайбір жетіскеннен оқиды; интернат деген баланы ата-анасынан айырып, айырып емес-алыстатып жібереді. Жалпы бұл өзі өте қиын мәселе, деді» [4; 148]. Кеңестік интернаттар мәңгүрттер тәрбиелеуді жақсы жолға қойғаны анық. Содан шыққан Сәбитжандар ұлттың қасиет тұтқан киелі заңдылықтарына жиіркене қарады. Бұл аңыздағы: «Ол қатын сенің басындағы кепешінді жұлып алып, анау ақымақ басыңнан көн терінді сыдырып тастамақшы!»- деген алдауға сеніп, өз анасын садақпен ататын Дөненбайдың ұлы Жоламаннан не артықшылығы бар? Қазанғап пен Едіге жанына ерекше нұр құятын Найман-ана бейіті, өз ұлының садағынан өліп бара жатқан Найман-ананың ақ жаулығынан пайда болған Дөненбай құс туралы аңыз

оған еш әсер етпейді. Мәңгүрт –Жоламанға өз анасы оның атын, әкесінің атын түсіндіре алмай жаны күйзелсе, Сәбитжанға да Едіге Найман- ана бейітінің ұрпақ санасында сақталуға тиіс ұлт тарихының бір бөлшегі екенін ұғындыра алмай күйзеледі. Оқырман да Едігемен қоса күңіренеді. Жер бетінен қасиетті бейітті жойса, ұлтымыздың бір қасиеті өшетінін түсінген Едіге әлдебір асылын жоғалтатындай қиналады. Ал, Сәбитжан: «Оның бәрі ерте-ерте ертедегі, ешкі жүні бөртедегі ертек қой, Едеке, түсінсеңші. Бұл арада қазір әлемдік, космостық мәселелер шешіліп жатыр. Ал, біз барып әлдебір зират туралы аңыз айтқанымыз жараспайды ғой. Кімге керек ол?»- деп «білімділігін» көрсетеді. Мәңгүрт басындағы кепешке тиіп кетеді деп қорықса, Сәбитжан қызметімнен айрылам деп қорқады. «Мәңгүртсің сен! Нағыз мәңгүрттің өзісің! – деп ашына күбірледі Едіге Сәбитжанды әрі аяп, әрі құсықтан да жек көріп», - деп баяндайды автор. Аяйтыны – Сәбитжан да коммунистік идеологияның құрбаны, соның қолдан жасаған улы жемісі; жек көретіні әкесінің бойындағы асылдан тырнақтай да жұқтыра алмай қалған өресіздігі, ешбір ойсыз, талғамсыз насихатқа ілескен қуыс кеуде болып өскені. Бұл - сол қоғам тудырған типтік мінез, арнайы мақсатты түрде жасалған, ұлттық сананы жою мақсатындағы астыртын саясаттың жемісі. Сол кезеңдегі қоғамның шын бет бейнесі.

Ал, нигилист – атақты орыс жазушысы С. Тургеневтің «Әкелер мен балалар» романында XIX ғасырдың соңында сомдалған бейне. Шетелде оқып, ғажап білім алып келген, өте білікті маман - бала Назаров бейнесі. Әулие жазушы өз романында бұл бейненің әрі қарай өмір сүргенін қаламайды... Өз ұлтының бар қасиетіне жиіркене қарайтын жанды автор тез өз ошағында өшіреді. Бұл тектес мінездің де қазақ қоғамында тұтастай өсіп жетіліп келе жатқанын атақты жазушы Ш. Мұртаза мен журналист Камал Ысмайыловтың жазысқан хаттарынан оқып білсеңіздер болады. Ал, қазіргі күні бұл екінің бірі десек қателеспейміз.

Көзқаман деген кімдер? Ұлтының отын өшіретін жел қайдан соғып тұрғанын зерттей білуге жанын салатын ғалым академик Р. Бердібай қоғамдағы көзқамандықты қанша түсіндірсе де, жат идеологияға елігіп алған қоғам бас бұрмай қойды. Міне, осы кезде ол өзі айтқанындай, ұлылар оқып, жүректріндегі жұмбақтың шешуін тапқан, бүкіл түрік халықтарының ұлттық энциклопедиясы болып есептелетін «Манас» жырын арманмен оқиды. Сол жырдан өзінің іздеген жұмбағының шешімін «Көзқамандар туралы» деген мақаласында сөз етеді [5]. Қазақ қоғамында бой көрсетіп жатқан сұмдық мінезді тез арада «емдеуді» талап етеді. Олардың мінездерін санамалап эпостағы әрекеттеріне сәйкес түсіндіреді:

1. «Көзқамандар өздерінің ата-тегі қырғыз болса да, қырғызға тән қасиеттің бәрін мансұқтағысы келеді. «Қырғыздар неге қалмақша сөйлемейді, Манастың әйелі Қаныкей қонақтарды неліктен қалмақ салтымен күтпейді, қырғыздар борсық, тарбаған, аю етін жемейтіні несі» деп күңкілдеседі».

2. «Көзқамандар, ең алдымен, өз халқының тілін білмейтін, сондықтан оны жат санайтын, іңгәлап дүниеге келгеннен ер жеткенге дейін басқа түсінік, пиғылда тәрбиеленген жандардан шығады».

3. «Оларға өз елінің асыл қасиеттерінің бір де бірі дарымаған, өзін асыраған, адам қатарына қосқан халқының тағдырына дұшпанның көзімен қарап дағдыланған».

4. «Тіпті жаратылысынан ақыл-есі бүтін болып туғанмен, мұндайлар өз елінің перзенті болып жарытпайды. Ана тілін білмегендіктен, халқының көңіліндегі мұнды, көкейкесті арманды көзқамандар сезбейді. Халық даналығы жаратқан небір әсем ән, құдіретті күй, аталар сөзі, ғибрат, нақыл бұларға әсер етпейді. Эпостағы көзқамандар жырақ жерлерде өскендер болса, қазіргі замандағы олардың «ізбасарлары» өз елінде жүріп-ақ жатбауыр болып қалыптасқандар».

5. «Туған елінің тарихын білмеу, білгісі де келмеу — көзқаманшылдыққа тән нәрсе. Олар дүниедегі жақсылықтың бәрі басқа елдерде жасалған, өз жұртында мақтаныш тұтарлық, үлгі аларлық ешнәрсе жоқ деп есептейді, ел намысын жыртқан, азаттық үшін жанын пайда еткендерді керітартпалар, ел мүддесін аяққа басып, қарақан басының қамы үшін күштілерге бас игендерді болашағын болжаған көрегендер санайды».

6. «Бұларға тәуелсіздік деген қасиетті сөздің киелі мағынасы түсініксіз, қарны тоқ болса, барлық мұраты орындалғандай көреді, азаттық, теңдік деген сөздерді көңіл үшін айта салатын нәрсе деп біледі». Енді біз жоғарыда сөз еткен мәңгүрттік пен көзқамандықтың айырмашылықтарын санамалап түсіндіріп береді. «Мәңгүрттік пен көзқамандық бір-бірінен айырмасы үлкен екі түрлі құбылыс. Жау қолында тұтқын болып, қорлық-зорлық атаулының бәрін көріп, миына жазылмастай зақым келген, қай елден шыққанын, кімнен туғанын білмейтін, тек кеудесінде жаны бар, ішіп-жеуге, қарадүрсін жұмыстарды атқаруға ғана қабілетті мәңгүрттер халі аянышты. Олар алыс пен жақынды, пайда мен зиянды ажырата алмайтын, өз анасын дұшпан санап атып жіберетіндер. Сондықтан да ел мұндайларды жадында ешнәрсені сақтай алмайтын миғұла, мәңгүрт деп атаған.

Ал көзқамандар ақыл-есі ауысқандар емес. Бұлар мектеп, университет бітірген, жоғары лауазымды қызмет атқарғандар болуы да әбден мүмкін. Кейбіреулері талай елдердің тарихы мен философиясын жатқа айтып, жанғақша шығып беретіндер, әділдік, адам құқы, өркениет, достық, ынтымақ, бейбітшілік секілді сөздерді судай сапыратындар. Сырттай қарағанда, мінсіз шешен, сәуегейден бетер білгір, әлем тағдырын өз алақанындағыдай кесіп-пішіп, сынап-мінеп отыратындар тәрізденеді. Бірақ бұлардың жазылмайтын немесе ұзақ емдеуді керек ететін ауруы — туған халқының дәстүрін танып-білуге салғырттығы, сөз жүзінде отаншыл болып көрініп, былай шыға бере елдің хас жауларымен тіл тауып, халықтың түпкілікті мүддесін сатып жіберетіндігі, ең жаманы — жұртының қадір тұтқан қымбаттарын, тәуелсіздігімізді тәрк етуді көздеп отырғандармен ауыз жаласып, соларға арқа тіреп, намысымызды таптап кететіндігі. Мәңгүрттер есінен айрылған міскіндер болса, көзқамандар елдігімізге саналы түрде қарсы шығатын қаскүнемдер» [5; 35].

«Объективті ақиқат бойынша, ұлт толық мағынасында азат болмай тұрып, ол ұлттың көсегесі ешқашан көгермейді. Адам өмірі қысқа. Сол қысқа тірлікте адамға лайықты ғұмыр кешкісі келеді. Ал адамға лайық, ұлтқа пайдалы әрекет, әсіресе, өзгеге кіріптар халық үшін мүмкін емес шаруа. Себебі, бір ұлтқа екінші ұлт кіріптар болып отырған қоғамда өктем ұлттың өмірлік идеалы тек қана кіріптар ұлттардың бақытсыздығы арқылы жүзеге асады. Әрбір адам әкесінің ғана баласы емес, сонымен бірге этностың да мүшесі. Сол пенде қас қағым қысқа тірлігінде амал жоқ мәжбүрлеуші системаның талғам-талабына мойын ұсынып, амал жоқ өзінің этникалық идеалына қайшы келетін әрекет жасайды. Осыдан келіп, сатқындық, дұбаралық, ұраншылдық, асыра сілтеушілік, мәңгүрттік, жікшілдік, күндестік сияқты індеттер пайда болады» [6; 260-261.]. Қазақ қоғамында бодандықтың салдарынан пісіп жетілген типтер туралы, олардың негізгі себептері туралы ғалым Ақселееу Сейдімбек осылай толғайды.

Бұл айтылғандарды қорытындылай келгенде айтарымыз – халық арасында жағымсыз мінездерді тудыратын әлеуметтік жағдай болып шығады. Атап айтқанда, ежелден келе жатқан тәрбие құралдары мен ұлттық құндылықтардың жүйесінің бұзылуы сананы шайқалтып, мінездің өзгеруіне әкелетіні анық. Қым қиғаш қайшылықтарға толы ғасырда өмір сүрген бүгінгі ұрпақты, азат елдің еркін ұрпақтарын мұндай кесапаттардан қалай сақтап қалуға болады? Бүгінгі конференцияның негізгі мақсаты осыған жауап беруді талап етеді.



Барлық адам баласына тән көптеген ортақ заңдылықтардың болуына қарамастан, әрбір ұлт өзіндік ерекшеліктерімен бағалананады. Оны қазір ғылымда «ұлттық код» деп атап жүр. Ұлттық код – әрбір ұлттың парасаттылығын танытатын сапа. Мінез – осы кодтың сыртқа шыққан көріністері. Мінездің бұзылуы – ұлттық парасатқа түскен дақ, ұлттық рухтың әлсіреуі, ұлттық қасиеттің өзгеріске ұшырауының көрінісі. Ұлттық кодты сақтап, ұрпақтан –ұрпаққа жеткізіп отырған біздің бабалардың құралы өз заңдары, дәстүрлері. Ұлттық кодты сақтап тұратын – ұлттық дәстүр. Ұлттық дәстүр – бабалардың дұрыс өмір сүру үшін ғасырлар бойы екшеп, келер ұрпаққа арнап шығарған заңы. Сырттан келген өктем күш, отарлаушы ел ең алдымен, еліміздің дәстүрін зерттейді. Дәстүрдің ең мықты тұстарына шабуыл жасайды. Мысалы, орыс үкіметінің заңына алғаш барып арқа сүйегендер – бата бұзған қалыңдық пен жесір дауын туындатқан жас жігіт болғанын тарихтан білеміз. Бата бұзу- бабалардың заңына қарсы шығу. Құдалық – қазақ қоғамындағы өнегелі халық университетінің бір тарауы. Құда түсуде ұрпақ болашағы, ру мен рудың саяси бірлігі, ру мен тайпаның одақтастығы сияқты көп мәселе шешіліп жататын. Біздің қазақ қоғамында қыздарын «теңіне емес, кеміне беру» өнегесіздік болған. «Теңін тапсаң тегін бер» деген мақалды айтқан сол бабалар. Сөзімізге дәлел - барлық ескі жырлардан, аңыздардан, теңіне қосылмай жылап жүрген қыз бейнесін таба алмайсыз. Алтын мұнараға шығарып, сұлу Назымға елден өзіне тең жігіт таңдататын Өзімбай бай бейнесі тереңнен тартылған шындық елесі деуге болады. Ал, Қозы мен Баянды бір-біріне ғашық қылған - әкелерінің батасы. Жалғыз және жетім ұлдан қашқан Қарабай, о баста ұлттық құндылықты мойындамаған жан. Буаз маралды атқызуын осымен дәлелдеуге болады. Екі жастың өліміне себепкер де сол. «Ақан сері – Ақтоқты» трагедиясында совет үкіметінің саясатына сәйкес барлық тарихи шындық мүлдем теріс суреттелген. Ақан серіге де, Ақтоқтыға да автор өз «айтқанын» ғана істеткен. Әсіресе, Науан хазірет бейнесіне аяусыз қиянат жасалған. Бұл да терең талдауды қажет ететін, шындықты жария етуді талап етіп тұрған мәселенің бірі. «Қыз Жібек» жырында Базарбайдың ұлы Төлеген өзіне тең сұлу іздеп, Жайққа барды ғой. Алты ағаның ортасында аймен сұлулығын теңестірген Жібекті де Сырлыбай өз теңіне беретінін айтып, құда түсірген жоқ.

Қыз бостандығына күмән келтірген мәселе тек ХХ ғасырдың басындағы қазақ қоғамында пайда болды. Болыстық сайлау, жерінен айрылып, қайыршылыққа тап келген қоғамда, ата дәстүрі әбден шайқалып тұрған кезеңде, ұлттық рух әлсіреген кезеңнің нәтижесі. «Бақытсыз Жамал», «Шұғалар» жазылды. Жамал да, Шұға да, Қамар да қазақ қызының қоғамдағы мәртебесін көрсететін дәрежеде суреттеледі. Бақытты, ерке, әлі ешкімге атастырылмаған; бақытсыздық кейін болыстыққа таластан, т.б. туындады. Бұл өзінше сөз ететін, дұрыс түсіндіруді қажет ететін мәселелер... Құдаласу - жастарды өздерінің тең дәрежелі теңіне атастыру, болашақ ұрпағының дұрыс болуын ойластыру – жоғары парасаттылықты талап ететін ірі мәселе. Жар таңдау мәселесінде Қорқыт атадан бастап барлық шешендер, жыраулар, кейінгі ақындар сөздерін теріп шықсақ, үлкен диссертациялық еңбек шығары анық. Ол және педагогиканың бір саласы, яғни Халық университетінің бір негізі болып қалары анық. Жастардың өз еркіндігін өзіне бергеннен жақсы нәтижеге жеткендігіміз шамалы... Неке бұзып, баланы далаға тастап кетіп жатқан жастарға тыйым мен бата жетпей жүр.

Ұлттың парасатын танытатын ерекше қасиеті- оның сенімі. Қазақ қоғамында ислам діні терең мағынасында дұрыс қабылданған. Оны жалпы халық, үлкен-кішісіне, білімінің шамасына, әлеуметтік жағдайына, жынысына қарамастан түгел ұстанған, сенген. Біздің дәстүрлеріміз түгелге жуық, ислам шариғатына негізделгені осыған дәлел бола алады. Хакім Абай 36-сөзінде «кімнің ұяты жоқ болса, соның иманы да жоқ» деген хадис сөздеріне түсінік береді. «Ұят» деген сөздің мағынасын

былай ашып түсіндіреді: «Шын ұят сондай нәрсе: шарифатқа теріс, не не ақылға теріс, не абиұрлы бойға теріс бір іс себепші болады» [1;187]. Хакім оның да екі түрін көрсетеді. Біреу сондай істі істегендегі ұят сезімі, екіншісі өзің сондай іске нәпсінің күшімен барып қалып істегендегі ұят сезімін психологтарша түсіндіреді. Ұят – ең бірінші шарифатқа теріс істі істеу екенін хакім көрсетіп отыр. Біздің аталар мен әжелер өз балаларын: «Ұят болады» деген сөзбен өсірді. «Ұят» сөзі астарында қаншама ұлттық құндылықтарды сақтау керек екенін көрсетіп тұрған ұлттық код деуге...Соның ең біріншісі – шарифат заңдарының сақталуы.

Дінге, ұлттық тірек болып тұрған мықты сенімге отаршылдар бірінші кезекте ауыз салды. Біз қазір түркологтар деп керемет жоғары бағалайтын миссионер ғалымдар ұсыныстары біздің ұлттың санасын шайқалтты, рухына жұлынқұрт болып түсті. Діни шығармалардың қаншалықты құнды, дала мәдениетіндегі алатын орнын жақсы түсінген В.В. Радлов «дін-апиын» деп жар салды. Даланы кезген жүз молдадан қазақтар арасына ислам дінін орнықтыруға «Жұмжұма сұлтанның» өзін бір рет тыңдау жеткілікті екенін ескерткен ғалым, осы текті шығармалар туралы теріс пікір қалыптастырды, оларды ел ішінен жоғалтуды көздеді. Дінді сонымен қоса қазақ дәстүрін терістеуде ірі ғалым «жақсы жұмыс істеді». Елбасымыз: «Адамның санасында діни және ұлттық сезімдер әрдайым тығыз астасып жатады», - дейді. Қазақтарды орыстандырудың ең тиімді жолы қазақ балаларын, әсіресе, қазақ қыздарын орыс тілінде оқыту, ата-ана бауырынан алып кетіп интернаттар арқылы тәрбиелеу керек деп «ұлы жоба» жасады Ильминский. Бұларды совет үкіметі әрі қарай дамытты, жетілдірді және өз мақсаттарын «коммунизм» идеяларымен көмкеріп, бүкіл жұртшылықты адастырды. Осының нәтижесінде жоғарыда сөз еткен пысық, мәңгүрт, көзқаман, нигилистер өсіп жетілді. Ұлттық рухани мұралар барынша қуғындалды. Ұлттың бар нәрін бойына сіңірген халық университеті түгелімен терістелді. Дәстүр «жаңартылды», дін аласталды, ұлы тілге, бай тілге қажетсіздіктер қолдан жасалды. Енді бүгінгі ұрпаққа не деп өкпелеуге болады?...

Осылардың барлығын терең зерттеп, өткен тарихта кеткен кемшін тұстарды реттеудің орнына алас ұрып тағы да сол батысқа ұмтылудамыз, солардың өмірінен сабақ алғымыз келеді. Бұл істеріміз ұрпақ алдында қылмыс жасаумен бірдей. Бабалар алдында күнәһармыз...Орыс ғалымдарын таң қалдырған Абай білімді өз елімізден алды. Хакім Абай мұраларын зерттеп, нәр алған қайнарлары туралы М. Әуезов бұны анық айтып кеткен. Оның біріншісі – ғасырлардан үзілмей елдікті сақтап, ұлттық болмысты сақтап, небір зұлматтардан аман алып қалған Ұлы дала руханияты. Дала руханиятының көзге көрінбейтін, бүкіл санамыз бен қанымызда өлмейтін рух беріп тұратын асыл желілерінен алған халықтық, ұлттық тәрбиесі. Бұны М. Әуезовтің «Абай Құнанбаев» деп аталатын зерттеу еңбегін оқып көз жеткізсеңіз ғылыми дәлелді болмақ.

«Аяз би» ертегісінде: - ... қара қоғаны сиыр екеш сиырдың алдына салсам да жемейтін; отқа жақсам жанбай бықсып, күлі ұшып мазаны алатын, содан шөптің жаманы қара қоға екен-ау деп ойлады,- дейді Жаман. Ұлылықты үйрететін ең бірінші мектеп – табиғаттың өзі екенін аты белгісіз данышпан әңгімеші осылай ұқтырады. Мадан ханның хан баласы емес екенін, оның айтқан бір ауыз сөзінен: «асханаға апарып көже беріндер!» дегенінен танып қояды. Тектілікті сөйлеген сөзінен танитын сыншылдық, әрбір айтылған сөзден мән іздейтін аңғарымпаздық, ұлылықты өз болмысынан іздейтін көрегендік. Сабалақтың жатысынан, отырған отырысынан, қимыл қозғалысынан тектінің ұрпағы екенін білген зеректік пен сыншылдықты немен салыстыруға болады? Бұндай қасиетті қай мектеп үйретеді, қай оқулықтан табуға болады?.. Хан баласының қаза болғанын екі ішекті домбыраның зарымен естірткен күйшіні мадақ етеміз бе, домбырадағы қаралы хабарды дәл таныған ханды мадақтау керек пе? Күйшіні мадақтау керек, бірақ домбыраның

ішегінде күй болып күніреніп тұрған әуенді түсінген ханның зердесін неге есепке алмаймыз?.. Ботасы өлген түйенің бар зарын домбырамен түсіндіріп, ботасы болып боздатқан, қайғыдан қатып тұрған түйенің бар тамырын иіткен домбырашы талантын қай ұстаз жетілдірді екен? Аққулардың жанын жадыратқан қазақ күйлерінің авторларын қай консерватория, қай академия дайындап шығарды? Ел аралап үш ай жаз жыр жырлағанда, репертуары қайталанбайтын бір өзі театрдың ролін атқарған жыршыларды кім оқытты?.. Алдына бітпес дау келгенде, кінәліні тыпыр еткізбей мойындатып, суырып айтқан шешендік сөздері ел аузында сақталып қалған әділ билер білімді қайдан алды?.. Ірі әлеуметтік мәселені аяқ астынан өлеңмен жырлай салатын суырып салма ақындық мектепті қай оқу орны даындап шығарды? Екі ақынды бәйгеге қосқан тұлпардай өнер бәйгесіне қосып, айтылған әрбір ұтымды сөзге жаны рахаттана қол соғатын айтқыштық пен тыңдаушылық талантты басқа жерден кездестіре аламыз ба?.. Қайғылы қаза үстінде халқымен жоқтау айтып жылап отырып тілдесетін, ән салып отырып бар қайғысын жеткізіп жылап отыратын ғұрып қалай пайда болған? Ұзатылып бара жатқан қыздар бар аулымен, елімен, қатар құрбысы, ата –анасымен жүрек тебіренерлік сөздермен қоштасқан, бұл да әнмен орындалған. Арнаулы ақындар жазып беріп жаттатпай-ақ қазақ қыздары сыңсуды өздері айтқан. Талант, өнер, сезімталдық, ата-анаға, бауырға мейірім, алдағы күннен үміт бәрі сыйғызылған сынсу сөздері таң қалдырмай қоймайды. Аспандағы аққумен ән жарыстырған ұлы даланың салдары мен серілері - Ақан сері, Біржан сал, Үкілі Ыбырай, Ғазиз ақын, Иманжүсіп, Балуан шолақ, Мәди, т.б. әрі сазгер, әрі ақын, әрі әнші тұлғалар қайдан тәрбиеленіп, білім алды екен?..

Әрі қарай тағы қадам басайық. ...Жау қолына тұтқынға түскен қазақ батырынан ұрпақ алып қалмақ болғанда, батыр қойнына салған сұлулардың біріне де қарамайды. Себебін сұрағанда: - Еліме жау болып баратын ұрпақ қалдырғым келмейді,- деген екен жаудың ниетін айтпай білген батыр. Батырды өлтіріп, жүрегін жарып қараса, жүрегінде бір тал қыл бар екен... «Жүрегіннің түгі бар» деген сөз осыдан қалыпты деп тамсанатын үлкендер әңгіме арасында. Өз өмірінен артық елінің ертеңін ойлаған тектілік, биік рух, ішкі сырды қабақтан таныған зерделілік... Бұлардың барлығын үйреткен, жас баланың санасына сіңірген мектептер қайда?..Осыларды беріп тұрған тәрбие бұзылғанда адам мінезі де өзгеріске ұшырауы заңды. Мінездің бұзылуы – дәстүрлі заңдылықтардың бұзылуы. Дәстүрге шабуыл жасаған отарлаушылар сол дәстүрде ұлттық рухани тірек барын білді. Сол үшін оған қарсы мықты идеологиялық күрес жүргізді. Ол жемісін бүгінгі күні беріп отыр.

Енді тәуелсіз елдің еркін азаматтары өз дәстүрін қалпына келтіріп, өз ұлттық рухани құндылықтары негізінде бала тәрбиесін қолға алуға міндетті. Қазіргі жастарды тәрбиелеу мен оқыту үдерісіне қарап, бір түрлі секемшіл ой өрбиді. Жыл сайын реформа, жыл сайын оқу бағдарламасындағы өзгерістер, бақшадан бастап өзге тілдерді үйрету, т.б. «қилы» заманның қарқыны ұлттық сананы өшіріп бара жатыр ма деген ішкі қауіп алаңдатады. Заманының талабы болар деп өзімізді жұбатамыз ғой, бірақ әрбір баланың санасында өз ұлтының негізгі тіректері нық бой түзеуге тиіс. Сонда ғана болашаққа сеніммен қарай аламыз. Егер қазақ тілі негізгі тірек тіл болып, қазақ тілі арқылы өзге тілдер үйретіліп жатса, онша секемденуге болмас еді. Қазіргі жағдай олай емес, қазақ тілінің тек аты ғана аталып, негізгі күш өзге тілдерді үйретуге жұмсалып жатқаны алаңдатады. Атақты Мағжан ақын: «Қазақтың тағдыры, келешекте ел болуы да мектебінің қандай құрылуына барып тіреледі. Мектебімізді таза, сау, берік һәм өз жанымызға қабысатын, үйлесетін негізге құра білсек, келешегіміз үшін тайынбай-ақ серттесуге болады. Сондай негізге құра алмасақ, келешегіміз күңгірт» [6],- деп қатаң ескерткен. Біз бұл сөздерді жіктеп түсіндіруді мақсат етпейміз, көзі қарақты оқырман әрбір сөзін өзі-ақ екшеп түсінеді ғой деп ойлаймыз. Біздің айтарымыз – ұрпағымыз тәрбиесін де ақын айтқан: «таза, сау, берік

һәм өз жанымызға қабысатын, үйлесетін негізге құра білсек, келешегіміз үшін тайынбай-ақ серттесуге болады» әйтпесе келешегіміз күңгірт. Осындай тәрбиенің бастауы – Халық университетін жандандыру. Өз баласын тәрбиелеп отырған әрбір ата-ана ұлт болашағын тәрбиелеп отырмын деген сананы сіңіруге тиіс. Өз баламды қалай тәрбиелесем де құқым бар деп жас ата-ана ойланбауы керек, ата-баба дәстүрі қалай болды екен, сол ата-баба ұрпағының жалғасын өсіріп отырмын, мен өз ұлтымның бір бөлшегін тәрбиелеп жетілдіруім керек деген ойда болатындай тәрбие қажет. Біріншіден, қазіргі ата-аналар үшін Халық университеті дәрістерін ұйымдастыру керек. Онда жас ата-аналарға қорықпай балаларын тек қазақ мектебіне берулерін, ұлттық тәрбие негізін отбасында қатаң ұстауын дұрыстап түсіндіру қажет. Өздері тіл білмесе, үйренуге тиіс. Егер жаппай осындай психологиялық ахуал қалыптастырсақ, бір белес алынады, Екіншіден, мектептердегі оқу сапасын қатаң бақылауда ұстау қажет. Қазақ әдебиеті мәтіндері оқытылып, талдануына әсіресе, бақылау қажет. (менің немерем Әдебиеттік оқуды оқымай жүрміз. Мұғалім ол пән важный емес деп, оның орнына қазақ тілі мен математиканы оқытып жүр,- деді). Бұл сөз жүрегімді дір еткізді. Баланың ойлануына, дамуына әсер ететін пән мұғалім үшін «важный» емес екен. Бұл барлық мектептерде белең алған көрініс. Бар ұлттық қасиеті, бабалардың рухы қазақ әдебиеті арқылы берілетінін ескеру қажет. Қазақ әдебиетін ағылшын тілінде оқытамыз деп жүрген сандыраққа қатаң тыйым салынуға тиіс. Сол ағылшын тілінің білгірері жыраулар толғауларын ағылшынша түсіндіріп бере алар ма екен. Оның не екенін өздері ұқпайды да, болашақ ұрпақты ана тілінің нәрінен, ұлттық рухтың асыл желісінен айыруға күш салады. Бұл да қыдымыспен тең нәрсе.

Үшіншіден, барлық мектептерде ұлттық музыка терең оқытылуға тиіс. Домбыра, қобыз, сырнай, т.б. аспаптар тарихы, күй өнері тарихымен қоса оқытылып, жастар сол өнерді түсіне алатын дәрежеге жеткізілуі керек. Халықаралық ірі жарыстарда (мәнерлеп сырғанау, т.б. тек қана қазақ музыкасымен шығуды міндеттеу керек. Бұның ұлттық санаға қаншалықты әсер ететінін тарих тереңінен түрлі деректер абуға болады.

Төртіншіден, дәстүрлер барлық пәндер арқылы оқытылуға тиіс, оның тұрмыстағы маңызы түсіндірілетін арнайы бағдарлама қажет.

Бесіншіден, ер балалар мен қыздар тәрбиесі ұлттық педагогика негізінде өз ерекшеліктеріне ескеріп жүргізілуге тиіс. Жыныстық қатынастар туралы үйрету емес, қыз мінезі мен ер азамат мінезінің ерекшеліктеріне сәйкес. «Ұлды ұлша тәрбиелесең ұл болады; құлша тәрбиелесең құл болады», - деген А.Байтұрсынов қағидасына сәйкес. Кеңестік дәуірде ұлдарды құлша тәрбиелегеніміз жасырын емес. «Ұлың ынтығып өссін; қызың тұншығып өссін», - деген мақалды теріс түсіндірдік. Феодалдық керітартпа көзқарас деп езеуредік. Шындығында, қыз баланың әдептен озбауын талап еткеніне мән бермедік. Қазір мектептерге барып байқанызшы. Физиологиялық заңдылыққа байланысты қыз балалар бастауыш сыныптарда пысық, алғыр, жылдам болады. Ал ұл балалар баяулау жетіледі. Бастауыш сынып мұғалімдері бұл ерекшелікті ескермей, ұл балаларға «жарамсыз» товар ретінде қарайды. Дәл осы жастарда баланың оқуға деген ықыласы Абай айтқан «жан құмары» ерекше болады. Ұл балалардың сағын сындыратын да осы бастауыш сынып мұғалімдері дер едім. Бір-екі қыз баланы «белсенді» етіп дайындап алады да, басқаларға, әсіресе, ұл балаларға назар аудармайды. Баланың біртіндеп «жан құмары» өле бастайды. Бұл дегенің – болашақ үшін, ұлт үшін қылмыс дер едім. Ұлы бар ата-аналар бұған қатты мән беруге тиіс. Ұл балалардың беделін көтеріп, білім алуына бар мүмкіндікті жасамай, ұлт алысқа бара алмайды. Бұл қыздарды кеміту емес. Олардың, қазақ қыздарының ұлт үшін атқарған еңбегін ешнәрсемен салыстыруға келмейді. Бұл өзінше бөлек әңгіме. Тек ерекше мінез, ер азаматқа тән

ірі мінезді неге жоғалтып алдық? Бұл қазіргі ер азаматтардың кінәсі емес, кеңес үкіметінің теріс тәрбиесінің әсері. Ұлттық тәрбиені қайта қолға алу керек.

### **Әдебиеттер**

1. Абай шығармаларының екі томдық толық жинағы II том. Алматы. «Жазушы». 1993.-362 б.
2. Кекілбаев Ә. Он екі томдық шығ.жін. 2 том. -Алматы: «Жазушы». -400 б.
3. Байтұрсынов А. Ақ жол. -Алматы. «Жазушы». 1991. -464 б.
4. Айтматов Ш. Ғасырдан да ұзақ түн. –Алматы: «Атамұра». 2005, -312 б.
5. Бердібай Р. Байқалдан Балқанға дейін. Алматы. «Қазақстан». 1996. – 256 б.
6. Сейдімбек А. Ойтолғақ. Жарияланбайтын жазбалар. -Алматы: Жалын». 1997, - 272 б.
7. Жұмабайұлы М. «Жазылашақ оқу құралдарымыз жайлы» мақаласы. //1925 ж. Бірлік туы.

**Каримова Ж.К.**  
заместитель директора  
Научно-исследовательского центра «Молодежь»  
PhD по социологии  
г. Астана, Республика Казахстан

## ГЕНДЕРНАЯ ФУТУРАМА ПРОФЕССИЙ БУДУЩЕГО

### Summary

*В данной статье затрагиваются вопросы трансформации форм трудовой деятельности в условиях четвертой индустриальной революции, предлагается ряд практических мер по нивелированию их негативного эффекта на женский труд.*

*Мақалада төртінші индустриалды революция жағдайындағы еңбек формаларының өзгеру мәселелері қарастырылып, олардың әйел еңбегіне деген теріс салдарын минимизациялауға бағытталған нақты шаралар ұсынылған.*

*This article raises the questions of transformation of future jobs in the conditions of the fourth industrial revolution, proposes the practical measures of minimizing the negative effects of change on women's labor.*

В условиях четвертой индустриальной революции, сопряженной с развитием новейших технологий, материалов, источников возобновляемой энергии, искусственного интеллекта, цифровизацией, роботизацией, широкой автоматизацией, развитием сетевых обществ, современный облик профессий претерпевает значительные трансформации.

По оценкам мирового экспертного сообщества, в ближайшем будущем трансформационные процессы в сферах образования и труда будут наращивать темпы, сопровождаться обесцениванием рутинного труда, ростом численности фрилансеров в составе рабочей силы, спроса на высококвалифицированный нерутинный аналитический труд и многими другими трендами.

Институт McKinsey уже к 2025 году прогнозирует исчезновение в результате процессов автоматизации производства и других сфер трудовой деятельности 45 % рабочих профессий<sup>10</sup>. Развитие технологий, робототехники, искусственного интеллекта позволят отказаться от рутинных видов деятельности, широко практикуемых сегодня в сферах продаж, транспортных и других услуг, юриспруденции, бухгалтерского учета, администрирования, где сегодня отмечается высокий уровень экономической вовлеченности женщин.

Женский труд подвержен большему риску экономической нестабильности, нежели мужской. По оценкам Всемирного экономического форума (ВЭФ), к 2026 году в результате автоматизации исчезнут 1,4 миллиона рабочих мест, из которых 57 % заняты женщинами<sup>11</sup>. Сферы занятости с преимущественной долей мужчин в составе занятых, такие как архитектура, инженерия, IT, напротив, ожидает значительный рост. На сегодняшний день в сфере архитектуры и инжиниринга 11 % занятых приходится на женщин, в сферах трудовой деятельности с широким применением IT и математики 23 % занятых составляют женщины<sup>12</sup>.

<sup>10</sup> Michael Chui, James Manyika, Mehdi Miremadi. Four fundamentals of workplace automation. McKinsey Quarterly November 2015 <https://www.mckinsey.com/business-functions/digital-mckinsey/our-insights/four-fundamentals-of-workplace-automation>

<sup>11</sup> World Economic Forum in collaboration with The Boston Consulting Group. Toward a Reskilling Revolution. A Future of Jobs for All. January, 2018 – p. 13 [http://www3.weforum.org/docs/WEF\\_FOW\\_Reskilling\\_Revolution.pdf](http://www3.weforum.org/docs/WEF_FOW_Reskilling_Revolution.pdf)

<sup>12</sup> World Economic Forum, The Future of Jobs: Employment, Skills and Workforce Strategy for the Fourth Industrial Revolution, 2016. – p. 36 [http://www3.weforum.org/docs/WEF\\_Future\\_of\\_Jobs.pdf](http://www3.weforum.org/docs/WEF_Future_of_Jobs.pdf)

На рынке труда сохраняются проявления гендерной сегрегации. Эксперты отмечают отсутствие значительного прогресса в нивелировании гендерного неравенства в сфере трудовой деятельности<sup>13</sup>. На протяжении нескольких десятилетий сохраняются различия в уровне заработной платы за равный труд, особенно в сферах с низким уровнем вовлеченности женщин. Невысокой остается и доля женщин, занимающих руководящие позиции в традиционно мужских отраслях экономической деятельности.

Таким образом, эксперты предполагают увеличение гендерного разрыва на рынке труда, стагнацию в процессах продвижения глобального гендерного равенства. Согласно выводам ВЭФ, по результатам оценки 142 стран среднее значение показателя Global Gender Gap Index (индекс гендерного разрыва) увеличилось с 31,7 % в 2016 году до 32 % в 2017 году. Разрыв между мужчинами и женщинами в 2017 году удалось нивелировать на 68 % против 68,3 % в 2016 году<sup>14</sup>. Впервые за десятилетнюю историю подсчета показателя ситуация с гендерным неравенством в мире ухудшилась во всех четырех основных областях оценки: образование, здравоохранение и выживание, экономика и карьера, а также политические права. По оценкам разработчиков, при текущих темпах развития для устранения неравенства в сфере трудоустройства странам потребуется 217 лет.

Трансформация рынка труда неизбежно приведет к глобальным изменениям в сфере образования. Стремительное развитие новых технологий способствует значительному преобладанию стоимости нематериальных активов (интеллектуальной собственности) над материальными. По уровню рыночной капитализации сегодня лидируют такие высокотехнологичные компании, как Google, Microsoft, Facebook. Подобные компании рекрутируют прежде всего специалистов, способных эффективно решать нестандартные задачи, имеющих мягкие и STEM навыки, формируют спрос на специалистов высококвалифицированного интеллектуального труда. Это актуализирует задачу развития у подрастающего поколения как когнитивных, так и социально-поведенческих навыков.

Важное значение приобретает задача переобучения работников, трудовая деятельность которых подвержена риску исчезновения в связи с внедрением новых технологий. По мнению экспертов ВЭФ, 95 % случаев риска можно предотвратить путем переобучения специалистов<sup>15</sup>. Обучаемость станет неким балансом рынка труда. В условиях стремительного технологического развития технические навыки будут устаревать значительно быстрее, что потребует от людей постоянного самообразования. Наиболее конкурентоспособными окажутся люди, обладающие навыками самообразования и быстрой адаптации к меняющимся условиям труда.

В условиях высокого спроса на высококвалифицированный интеллектуальный труд требуются значимые инвестиции в постоянно растущий актив – человеческий капитал. Высокие показатели Индекса развития человека, ВВП на душу населения, массовая цифровизация – все это современные характеристики высокоразвитых стран мира, где занятое население по меньшей мере на четверть состоит из высококвалифицированных специалистов интеллектуального труда (в Казахстане – 11 %). Таким образом, конкурентоспособность стран сегодня определяется их усилиями в отношении развития человеческого капитала.

На сегодняшний день, инвестиции в образование представляют собой наиболее эффективный инструмент развития человеческого капитала. В целях

---

<sup>13</sup> World Economic Forum, The Future of Jobs: Employment, Skills and Workforce Strategy for the Fourth Industrial Revolution, 2016. – p. 37 [http://www3.weforum.org/docs/WEF\\_Future\\_of\\_Jobs.pdf](http://www3.weforum.org/docs/WEF_Future_of_Jobs.pdf)

<sup>14</sup> World Economic Forum The Global Gender Gap Report 2017

<sup>15</sup> Towards a Reskilling Revolution. A Future of Jobs for All.

обеспечения опережающего характера развития образовательных систем страны мира уже сегодня предпринимают активные меры, в числе которых развитие дуального обучения, широкое развитие STEM навыков, всесторонняя поддержка предпринимательства, в том числе женского, внедрение альтернативных форм обучения, способствующих вовлечению в образовательный процесс широких масс.

Важным представляется создание условий для самореализации женщин, потенциал которых используется не в полной мере. Сегодня в числе учащихся высших учебных заведений более 100 стран мира девушки составляют большинство. Девочки демонстрируют лучшую академическую успеваемость, в том числе по дисциплинам естественно-научного цикла. Численный паритет девушек и юношей, обучающихся в вузах мира по специальностям социально-гуманитарного и естественного блоков практически достигнут. Вместе с тем, во многих странах мира отмечается устойчивый характер гендерной сегрегации в выборе профессии. Технические специальности, инженерия, информационные технологии остаются наименее феминизированными областями специализации в сфере высшего образования во всем мире.

Девушки продолжают составлять большинство обучающихся по педагогическим специальностям. Данная тенденция характерна и для Казахстана. В 2016-2017 учебном году в составе студентов, обучающихся по педагогической специальности бакалавриата «5В010900 – Математика», насчитывалось 3 243 девушки или 73 % от общего числа обучающихся по данной специальности<sup>16</sup>. Число девушек, обучающихся по специальности бакалавриата естественно-научного блока «5В060100 – Математика», в 2016-2017 году составило 717 человек или 64 % всех студентов, обучающихся по данной специальности. На уровне магистратуры доля девушек в составе учащихся вузов по данным специальностям еще более сокращается. В 2016-2017 учебном году в составе девушек в составе обучающихся по педагогической специальности магистратуры «6М011000 – Математика» составила 75 % против 58 % девушек в составе обучающихся по специальности магистратуры естественно-научного блока «6М060100 – Математика»<sup>17</sup>. Таким образом, обладая математическими способностями, девушки чаще ориентированы на преподавание математики, нежели ее практическое применение в производственных и иных сферах экономической деятельности. Вместе с тем, именно сферы с применением ИТ и математики будут широко развиваться в будущем, формируя высокий спрос на специалистов в данной области.

В этой связи, первоочередными в политической повестке стран должны стать меры по обеспечению и реализации гендерного равенства, преодолению негативных социальных последствий гендерной асимметрии, в числе которых гендерное неравенство социально-экономических результатов реализации мужчинами и женщинами своего образовательного потенциала, феминизация бедности, кризис института семьи и др. Страны принимают активные меры, направленные на:

- формирование и развитие культуры профессиональной деятельности, основанной на принципах меритократии и инклюзии;
- борьбу с гендерными стереотипами в воспитании подрастающего поколения, стереотипными представлениями о «мужских» и «женских» профессиях;
- вовлечение представителей профессиональных сообществ из числа женщин для осуществления работ по профессиональному ориентированию девочек, демонстрирующих академические успехи в области естественных наук, путем

<sup>16</sup> Распределение студентов высших учебных заведений по специальностям на начало 2016-2017 учебного года. Бакалавриат. Данные Комитета по статистике Министерства национальной экономики Республики Казахстан.

<sup>17</sup> Распределение студентов высших учебных заведений по специальностям на начало 2016-2017 учебного года. Магистратура. Данные Комитета по статистике Министерства национальной экономики Республики Казахстан.



организации бесед, встреч, экскурсий на место работы, презентации возможных перспектив профессиональной деятельности в области STEM;

- создание «дружественных к семье» условий труда, позволяющих работникам выполнять свои семейные и родительские обязанности;
- создание равных условий для переобучения, повышения квалификации;
- обеспечение прозрачности и подотчетности системы оплаты труда мужчин и женщин;
- повсеместное продвижение гендерного равенства, в том числе через увеличение представленности женщин на уровне принятия решений;
- повышение статуса профессий, обладателями которой чаще всего являются женщины.

В этом направлении Казахстан достиг определенных успехов. Об этом свидетельствуют и результаты оценки достижений страны в рамках расчета Глобального индекса гендерного разрыва, по которому Казахстан занял 52 позицию в рейтинге 144 стран мира в 2017 году. Вместе с тем, важным представляется совершенствование мер по повышению гендерной чувствительности на всех уровнях разработки социально-экономической политики и принятия решений, обеспечению соблюдения принципа равного партнерства между мужчинами и женщинами во всех сферах жизни (пропорциональность, паритетность и толерантность отношений).

Комарова Д.Т.,

Абиляшева А.

С. Бәйішев атындағы Ақтөбе университеті,  
Ақтөбе қаласы, Қазақстан

## РУХАНИ-АДАМГЕРШІЛІК ТӘРБИЕНІҢ МӘНІ

### Summary

*Бұл мақалада баланы тәрбиелеудегі рухани-адамгершілік тәрбиенің маңыздылығы туралы жазылған.*

*В этой статье рассматривается вопрос духовно-нравственного воспитания детей.*

*This article discusses the issue of spiritual and moral upbringing of children.*

Жаңа кезеңдегі білім берудің өзекті мәселесі жас ұрпаққа – рухани-адамгершілік тәрбие беру. Қазақстан Республикасының тәуелсіз мемлекет мәртебесіне ие болуы, білім беру және мемлекеттік жастар саясаты туралы заңдардың қабылдануы жастар тәрбиесі мәселесіне жаңаша ойлаумен қарауды талап етеді. Қазақстан Республикасының орта білімді дамыту тұжырымдамасында «Тәрбие үрдісінде қазақстандық патриотизм, гуманизм, адамгершілік идеяларын қалыптастыру негізінде құру керек» деп баса көрсетті.

Оқыту, білім беру, тәрбиелеу – баланың ішкі жан-дүниесінің біртіндеп дамуына әсер ететін, түрткі болатын, жағдай жасайтын, оларды іске асыратын сыртқы факторлар. «Тәрбиесіз берілген білім адамзаттың қас жауы, келешекте оның өміріне апат әкеледі, адамға ең бірінші қажеттісі тәрбие» - деп Әл-Фараби айтқан екен.

Осы заманғы адамгершілік тәрбиесі жекелеген бағыттарға емес, адамгершілік құндылықтарға негізделеді. Адам – ең әуелі адамгершілігімен, парасатының биіктігімен көрікті. Мәдениеті жоғары адам айналасындағылармен қарапайым қарым-қатынаста болады.

Халықта «Ағаш түзу өсу үшін оған көшет кезінде көмектесуге болады, ал үлкен ағаш болғанда оны түзете алмайсың» деп бекер айтылмаған. Сондықтан баланың бойына жастайынан ізгілік, мейірімділік, қайырымдылық, яғни адамгершілік құнды қасиеттерді сіңіріп, өз-өзіне сенімділікті тәрбиелеуде отбасы мен педагогтар шешуші роль атқарады. Рухани -адамгершілік тәрбие – екі жақты процесс.

Бір жағынан ол үлкендердің, ата-аналардың, педагогтардың балаларға белсенді ықпалын, екінші жағынан – тәрбиеленушілердің белсенділігін қамтитын қылықтарынан, сезімдері мен қарым-қатынастарынан көрінеді. Сондықтан белгілі бір мазмұнды іске асыра отыра, адамгершілік ықпалдың әр түрлі әдістерін пайдаланып, педагог істелген жұмыстардың нәтижелерін, тәрбиелеушілерінің жетіктіктерін зер салып талдау керек [1].

Адамгершілік тәрбиесі оқушыларды адамгершілік ұғымы, принциптері, мінез-құлық нормалары жайындағы біліммен кемелдендіреді. Оқушылар оларды оқып үйренумен шектелмей, оқу, тәрбие, еңбек процесінде іске асырғанда адамгершілік олардың сеніміне айналады.

Адамгершілік қатынастар моральдық нормалармен өлшенеді. Моральдың негізгі міндеті – адамның мінез-құлқын тәрбиелеу, осы арқылы олардың бойында әдеп сақтау қатынастарын қалыптастыру, адам мен қоғам арасындағы

қатынасты реттеу. Адамгершілік тәрбиесі оқушылардың моральдық сенімдерін, жағымды мінез-құлық дағдылары мен әдеттерін қалыптастырады.

Адамгершілік тәрбиесінің теориялық мәселелері әл-Фараби, Ыбырай, Абай, т.б. еңбектерінде кеңінен қолданыс тапқан. Әл-Фараби «Адам өз өмірінің қожасы, сондықтан өз бағытын өзі жасауы керек. Ол не нерсеге де ұқыптылықпен қарап, жиған-тергенін орынсыз шашпай, кез келген адамға сырын ашпай, өзінің мақсат мүдделері жөнінде достарымен ғана бөлісіп отыруы керек. Осылайша өмір сүрген адамның ғана ар-ожданы таза болады» деген [2].

Бүгінгі таңдағы Қазақстан жайында оқушылардың рухани-азаматтық сезімін қалыптастырудың, адамгершілікке негізделген ұлтаралық береке, бірлікті, ынтымақтастықты, бейбітшілікті нығайтудың маңызыз ор. Осыған байланысты оқу-тәрбие үрдісінде оқушыларды отансүйгіштікке, ерлікке, адалдыққа, елін, жерін қорғауға, шыншылдыққа тәрбиелеу қажет. Қазіргі жағдайда рухани-азаматтық тәрбиенің өлшемдік көрсеткіштері:

1. Өзін-өзі мемлекеттің азаматы ретінде сезінуі;
2. Отанына деген сүйіспеншілік сезімінің болуы;
3. Мемлекеттік рәміздер мен халықтың дәстүрлерін білу;
4. Халықтың өткен тарихын білудің қажеттілігі;
5. Қазақ халқының әдет-ғұрыптарын сақтау, мәдениеті мен дәстүрлерін зерделеу қажеттілігі болып табылады.

Қазір қоғам жан-жақты үйлесімді жетілген жаңа ұрпақты – жаңа адамды тәрбиелеуді талап етеді. Қоғам талабы – заман талабы. Өйткені «Әр адам – өз заманының баласы». Сол себепті адамды заман билейді, заманына сай заңы туындайды.

Оқушының жасын, жеке ерекшелігін, психикалық процестерін ескере отырып, жетілген ұрпақ тәрбиелеу үшін мынадай міндеттерді орындауымыз керек:

- еңбексүйгіштікке, еңбекті қажетсінуге баулу, күнделікті өмірін мәнді ұйымдастыру;
- тұрмыстағы, үй шаруашылығындағы еңбекке құлшынысын арттыру;
- өзіне-өзі қызмет ету дағдыларына үйрету;
- отбасы мүшелерімен өзара дұрыс қарым-қатынасын, тіл табысып, түсінісуін, бірін-бірі тындап, ата-ананы, туыстарын, жасы үлкендерді сыйлап, құрмет тұтуға үйрету;
- оқушыны оқыған шығармалардың басты кейіпкерлерінің іс-әрекеттерінің жағымды жақтарына көңіл аударып, талдауға, түйін жасауға үйрету;
- оқылған мәтіндерден кейіпкерлерге берілген авторлық көңіл-күйді табу;
- оқушының сана-сезім, ақыл-ой қызметінің дамуына, қалыптасуына ықпал жасай отырып, шығармашылық қабілетін ашу, қозғау салу;
- оқушылардың сабақтар бойынша алған білім, білік дағдыларын одан әрі дамытып, тереңдету, өздігінен жұмыс істеу қабілетін ашу;
- оқушыларды сөйлету арқылы кейіпкерлердің іс-әрекетін салыстыру, қорытындылау, бағалауға үйрету;
- оқушының өзін-өзі тануына, өзіндік мәнін оятуға бағдар беру.

Тұлғаны рухани-азаматтыққа тәрбиелеудің маңызы зор екенін осыдан көруге болады [3].

Баланың өмірге белсенді көзқарасының бағыты үлкендер арқылы тәрбиеленеді. Тәрбиелеу, білім беру жұмысының мазмұны мен формалары балалардың мүмкіндігін ескеру арқылы нақтыланады. Адамгершілікке, еңбекке тәрбиелеу күнделікті өмірде, үлкендердің қолдан келетін жұмысты ұйымдастыру

процесінде, ойын және оқу ісінде жоспарлы түрде іске асады. Тәрбиешінің ең бастапқы формалары педагогтың балалармен мазмұнды қатынасында, жан-жақты іс әрекетінде, қоғамдық өмірдің құбылыстарымен танысу кезінде, балаларға арналған шығармаларымен, суретшілер туындыларымен танысу негізінде іске асады. Мұндай мақсатқа бағытталған педагогтық жұмыс еңбек сүйгіштікке, ізгілікке, ұжымдық пен патриотизм бастамасына тәрбиелеуге, көп дүниені өз қолымен жасай алуды және жасалған дүниеге қуана білуді дамытуға, үлкендер еңбегінің нәтижесін бағалауға тәрбиелеуге мүмкіндік жасайды. Балаларда ортақ пайдалы жұмысты істеуге тырысу, бірге ойнау, бір нәрсемен шұғылданду, ортақ мақсат қою және оны жүзеге асыру ісіне өздері қатысуға талпыныс пайда болады. Мұның бәрі де баланың жеке басының қоғамдық бағытын анықтайды, оның өмірге белсенді ұстанымын бірте-бірте қалыптастырады. Руханилық жеке тұлғаның негізгі сапалық көрсеткіші. Руханилықтың негізінде адамның мінез-құлқы қалыптасады, ар-ұят, өзін-өзі бағалау және адамгершілік сапалары дамиды. Мұның өзі мейірімділікке, ізгілікке шақырады [4].

Рухани-адамгершілік тәрбие – бұл дұрыс дағдылар мен өзін-өзі ұстау дағдыларының нормалары, ұйымдағы қарым-қатынас мәдениетінің тұрақтылығын қалыптастырады. Жеке адамның адамгершілік санасының дәрежесі оның мінез-құлқы мен іс әрекетін анықтайды.

Сананың қалыптасуы – ол баланың мектепке бармастан бұрын, қоғам туралы алғашқы ұғымдарының қалыптасуына, жақын адамдардың өзара қатынасынан басталады. Баланы жақсы адамгершілік қасиеттерге, мәдениетке тәрбиелеуде тәрбиелі адаммен жолдас болудың әсері күшті екенін халқымыз ежелден бағалай білген.

Халқымыздың тәлім-тәрбиелік мұрасына үнілсек, ол адамгершілікті, қайырымдылықты, мейірбандықты дәріптейді. Ата-бабаларымыздың баланы бесігінен жақсы әдеттерге баулыған. «Үлкенді сыйла», «Сәлем бер, жолын кесіп өтпе» деген секілді ұлағатты сөздердің мәні өте зор. Адамгершілікті, ар-ұяты бар адамның бет-бейнесі иманжүзді, жарқын, биязы, өзі парасатты болады. Ондай адамды халық «Иман жүзді кісі» деп құрметтеп сыйлаған. Балаларымызды имандылыққа тәрбиелеу үшін олардың ар-ұятын, намысын оятып, мейірімділік, қайырымдылық, кішіпейілдік, қамқорлық көрсету, адалдық, ізеттілік сияқты қасиеттерді бойына сіңіру қажет. Баланы үлкенді сыйлауға, кішіге ізет көрсетуге, иманды болуға, адамгершілікке баулу адамгершілік тәрбиесінің жемісі. Балаларды адамгершілікке тәрбиелеуде ұлттық педагогика қашанда халық тәрбиесін үлгі ұстайды. Ал, адамгершілік тәрбиелеудің бірден-бір жолы осы іске көзін жеткізу, сенімін арттыру. Осы қасиеттерді балаға жасынан бойына сіңіре білсек, адамгершілік қасиеттердің берік ірге тасын қалағанымыз. Адамгершілік – адамның рухани арқауы. Өйткені адам баласы қоғамда өзінің жақсы адамгершілік қасиетімен, адамдығымен, қайырымдылығымен ардақталады [5].

Руханилық жеке тұлғаның негізгі сапалық көрсеткіші. Руханилықтың негізінде адамның мінез-құлқы қалыптасады, ар-ұят, өзін-өзі бағалау және адамгершілік сапалары дамиды. Мұның өзі мейірімділікке, ізгілікке шақырады.

Рухани-адамгершілік тәрбие – бұл дұрыс дағдылар мен өзін-өзі ұстау дағдыларының нормалары, ұйымдағы қарым-қатынас мәдениетінің тұрақтылығын қалыптастырады. Жеке адамның адамгершілік санасының дәрежесі оның мінез-құлқы мен іс әрекетін анықтайды.

«Жақсымен жолдас болсаң- жетерсің мұратқа, жаманмен жолдас болсаң- қаларсың ұятқа...» «Жаман дос, жолдасын қалдырар жауға» -деген мақалдардан көруге болады. Мақал-мәтелдер, жұмбақ, айтыс, өлеңдер адамгершілік тәрбиенің арқауы. Үлкенді сыйлау адамгершіліктің бір негізі. Адамзаттық құндылықтар бала

бойына іс-әрекет барысында, әр түрлі ойындар, хикаялар, ертегілер, қойылымдар арқылы беріледі.

Адамгершілік – адамның рухани байлығы, болашақ ұрпақты ізгілік бесігіне бөлейтін руханиет дәуіріне жаңа қадам болып табылады. Адамгершілік тәрбиенің нәтижесі адамдық тәрбие болып табылады [6].

Ол тұлғаның қоғамдық бағалы қасиеттерімен сапалары, қарым-қатынастарында қалыптасады. Адамгершілік қоғамдық сананың ең басты белгілерінің бірі болғандықтан, адамдардың мінез-құлқы, іс-әрекеті, қарым-қатынасы, көзқарасымен сипатталады.

Қай заманда болмасын адамзат алдында тұратын ұлы мұрат-міндеттерінің ең бастысы – өзінің ісін, өмірін жалғастыратын салауатты, саналы ұрпақ тәрбиелеу. Ұрпақ тәрбиесі – келешек қоғам тәрбиесі. Сол келешек қоғам иелерін жан-жақты жетілген, ақыл-парасаты мол, мәдени – ғылыми өрісі озық етіп тәрбиелеу – біздің қоғам алдындағы борышымыз.

### **Әдебиеттер**

1. Әбілова З. Этнопедагогика оқулығы / З. Әбілова: А. 1999
2. Асыллов Ү. Даналардан шыққан сөз/ Ү Асыллов – А. Мектеп, 1987
3. Көбесов А. Әл-Фараби/ А. Көбесов– А. Қазақстан, 1971
4. Төреқұлов Н. Нақыл сөздердің тәрбиелік мәні / Н. Төреқұлов– А. мектеп, 1971
5. Әлімбаев М. Тәрбие туралы әңгімелер / М. Әлімбаев– А. Ғылым, 1979
6. Ғаббасов С. Ізгілік әліппесі / С. Ғаббасов – А Ғылым, 1991

**Куанышбаева А.О.,**  
**Куанышбаева С.О.**  
Южно-Казахстанский государственный  
университет имени Мухтара Ауэзова  
кандидат юридических наук,  
г. Шымкент, Республика Казахстан

## **ОБРАЗОВАНИЕ В СОВРЕМЕННОМ МИРЕ: ДУХОВНО-ПРАВСТВЕННЫЕ ИДЕАЛЫ ПОКОЛЕНИЙ Y, Z**

### **Summary**

*В статье рассматриваются особенности развития поколений, их виды, духовно-нравственные идеалы молодежи, роль духовного нравственного воспитания молодежи в XXI веке.*

*Бұл мақалада болашақ өскелең ұрпақтың өсіп дамуының ерекшеліктерін зерттейді. Болашақ ұрпақтың түрлері қарастырылады. Олардың болашақтағы даму жолдарын болжауға мақала арналған. Жастардың рухани адамгершілік мақсат мұраттары неге бағытталуда талпынуда, соны зерттейді.*

*This article describes the features of the development of generations, their types, predicting the development of the future generation. Spiritual and moral ideals of youth. The role of spiritual moral education of youth in the XXI century.*

Из статьи Главы государства «Взгляд в будущее: модернизация общественного сознания». На наших глазах мир начинает новый, во многом неясный, исторический цикл. Занять место в передовой группе, сохраняя прежнюю модель сознания и мышления, невозможно. Поэтому важно сконцентрироваться, изменить себя и через адаптацию к меняющимся условиям взять лучшее из того, что несет в себе новая эпоха.

В чем был, на мой взгляд, главный недостаток западных моделей модернизации XX века применительно к реалиям нашего времени? В том, что они переносили свой уникальный опыт на все народы и цивилизации без учёта их особенностей. Даже в значительной степени модернизированные общества содержат в себе коды культуры, истоки которых уходят в прошлое. Первое условие модернизации нового типа – это сохранение своей культуры, собственного национального кода. Без этого модернизация превратится в пустой звук. Но это не значит консервацию всего в национальном самосознании – и того, что дает нам уверенность в будущем, и того, что ведет нас назад.

Новая модернизация не должна, как прежде, высокомерно смотреть на исторический опыт и традиции. Наоборот, она должна сделать лучшие традиции предпосылкой, важным условием успеха модернизации. Без опоры на национально-культурные корни модернизация повиснет в воздухе. Я же хочу, чтобы она твердо стояла на земле. А это значит, что история и национальные традиции должны быть обязательно учтены. Это платформа, соединяющая горизонты прошлого, настоящего и будущего народа. Убежден: важнейшая миссия духовной модернизации заключается и в примирении различных полюсов национального сознания. Я бы выделил несколько направлений модернизации сознания как общества в целом, так и каждого казахстанца. Это слова нашего Главы государства которые мы должны реализовать как преподаватели, учителя, педагоги при воспитании молодежи XXI века.

Наш мир стремительно развивается, а вместе с ним и человеческий потенциал и его потребности. На смену одного поколения приходит новое. Духовные ценности всегда являются приоритетными.

Наша дискуссионная площадка – это аудитория молодежи. Молодежь третьего тысячелетия, и называться они будут X, Y, Z латинскими буквами. Поколение «икс», поколение «игрек», поколение «зет».

1991 год – исследователи из США Нейл Хоув и Уильям Штраус создали теорию об особенностях возрастных различий. Теория основывалась на различиях в ценностях людей разных поколений. Теория стала применяться на практике. Сейчас, по мнению экспертов, в России живут представители следующих поколений:

Величайшее поколение - (1900-1923)

Молчаливое поколение - (1923-1943)

Поколение беби-бумеров - (1943-1963)

Поколение X (ИКС) – (1963-1984)

Поколение Y (ИГРЕК) – (1984-2000)

Поколение Z (ЗЭТ) - (с 2000).

Бэби-бумеры. К категории бэби бумеров относятся люди, родившиеся в период с 1943 по 1963 годы.

Наименование поколение получило из-за всплеска рождаемости.

В настоящее время большинство бэби-бумеров находятся на пенсии.

Поколение X. Это люди, родившиеся с 1963-1983 годы их еще называют потерянными или неизвестным поколением. Они выросли на фоне холодной войны, дефицита, начала перестройки.

Осеннее поколение Y. Это поколение родилось с 1983-2000 годы, они выросли на фоне глобальных потрясений: развал государства СССР, теракты. Бурное развитие информационных технологий. Их еще называют «поколение большого пальца», за свою способность набрать смс пальцем одной руки. Игреки могут легко общаться с незнакомыми людьми в сети. В виртуальном мире создают свой идеальный мир. Поэтому отличаются наивностью и незнанием реалий этого мира.

Поколение игреков часто баловали их родители, выросшие в годы тотального дефицита. Самостоятельность не является отличительной особенностью этого поколения. Это поколение стремится получить положительные эмоции: шоппинг, развлекательные центры, кино, квесты.

Игрекам не нравится начинать профессиональный рост с низших ступеней, они хотят получать награды и высокие гонорары прямо сейчас, просто за то, что они есть. Они стремятся достигать профессионализма в нескольких областях сразу, стремятся к получению разносторонней информации, что является плюсом в современном мире.

Поколение Z - те, кто родился после 2003 года. Представители поколения Z активно используют планшеты, IPAD, VR, 3D-реальность. Поколение Z – «цифровой человек», интересуется наукой и новыми технологиями. Многие представители поколения Z будут заниматься инженерно-техническими вопросами, биомедициной, робототехникой, а также искусством. Поколение будет экономным, рациональным и будет вести здоровый образ жизни.

Если следовать теории Штрауса и Хоува, то поколение, которое придет на смену нулевым (представители этого поколения начнут рождаться в 2023-24 годах), Поколение next, будет поколением художников, архитекторов, музыкантов, композиторов, «новым созидательным поколением», создающим новое прекрасное, творческое, идеино-креативное поколение с широко открытыми взглядами на жизнь.

Точно так же, как и для молчаливых XX века, для «новых» основными ценностями будут ценности коллективные (социальные сети будут играть важную

роль в их жизни); они вероятно, будут много работать, а в свободное время уходить в виртуальный цифровой мир, только не книг (как 100 лет назад), а компьютерных игр.

При этом, Президент Нурсултан Назарбаев точно подметил, что дети, которые любят читать книги, всегда будут умнее сообразительнее и в будущем будут управлять над теми детьми, которые вместо чтения выбрали компьютерные развлечения, игры и др. А духовное развитие человека происходит тогда, когда он отдает предпочтение книге.

### **Литература**

1. Назарбаев Н.А. «Взгляд в будущее: модернизация общественного сознания». <http://www.akorda.kz/kz/> 12.04.2017г.
2. Материнство.ру дата публикации на сайте 08.04.2017г.



**Куанышбаева С.О.,**  
кандидат юридических наук,  
**Адилханова Х.Ы.,**  
магистрант  
Южно-Казахстанский государственный  
университет имени Мухтара Ауэзова  
г. Шымкент, Республика Казахстан

## **НОВАЯ ФОРМА ЗАНЯТОСТИ: ДИСТАНЦИОННАЯ РАБОТА ПО ЗАКОНОДАТЕЛЬСТВУ РЕСПУБЛИКИ КАЗАХСТАН**

### **Summary**

*Дистанционная работа как новая форма занятости, эффективное, рациональное использование времени и ресурсов.*

*Бұл мақалада жұмыстың жаңа түрі, қашықтан жұмыс жасау түрі ресурстары және уақыты рационалды пайдалануды куәландырады.*

*In this article remote work is considered as a new form of employment, efficient, rational use of time and resources.*

Согласно статье 138 Трудового Кодекса Республики Казахстан, дистанционная работа является особой формой осуществления трудового процесса вне места расположения работодателя с применением в процессе работы информационно-коммуникационных технологий. В дополнение к таким нормам принимаются законодательные акты, в которых регламентируются вопросы, связанные с организацией работы в электронно-дистанционной сфере. Тенденцией правового регулирования является то, что соответствующие законодательные акты регулируют отношения в контексте предпринимательской деятельности.

Среди наиболее важных правовых вопросов, с решением которых связывается эффективность развития электронно-дистанционной работы, особенно актуален вопрос о доказательственной силе заключаемых трудовых договоров. Решению этих вопросов законодатель посвящает, правила идентификации субъектов, заключающих договоры в электронной форме. Регламентируя возникающие в связи с этим трудовые дистанционные отношения, подавляющее большинство развитых государств принимают законы об электронно-цифровой подписи, которая рассматривается в качестве инструмента идентификации лица, отправляющего соответствующее сообщение.

Одним из юридических механизмов, обеспечивающих достоверность идентификации сторон трудового договора, заключенной в электронной форме является закрепление законодателем презумпции надежности электронной цифровой подписи. Для этого принят Закон об электронной подписи, соответствующие инфраструктуры, которые должны обеспечить достоверность электронной подписи, передаваемой участниками электронного обмена, в связи с чем весьма значимую роль в организации электронного документооборота и делопроизводства должны, по нашему мнению, осуществлять электронные трудовые биржи в Казахстане. Деятельность электронных трудовых бирж подлежит лицензированию уполномоченными государственными органами. На электронные трудовые биржи возложены задачи по созданию ключей, используемых при передаче данных, удостоверение и фиксация личности владельцев ключей, проведение он-лайн регистрации, ведение реестров пользователей ключей, а также удостоверение передаваемых данных. Указанные электронные трудовые биржи являются

государственными органами, оказывающими услуги лицам, заинтересованным в электронном трудоустройстве.

В Казахстане Закон РК «Об электронном документе и электронной цифровой подписи» был принят в 2003 году.

Часто на практике предприниматели имеющие интернет-магазины задают вопросы, а относится ли интернет торговля к дистанционной работе если да, то как она регулируется законодательством?

Согласно пункта 2 и 3 статьи 25 Предпринимательского кодекса Республики Казахстан Реестром субъектов предпринимательства является электронная база данных, содержащая сведения о категориях субъектов предпринимательства Информация о категории субъектов предпринимательства предоставляется в форме электронной справки.

В соответствии со ст. 35 Предпринимательский кодекс Республики Казахстан, обязательной государственной регистрации подлежат индивидуальные предприниматели, которые отвечают одному из следующих условий:

- используют труд наемных работников на постоянной основе;
- имеют от частного предпринимательства совокупный годовой доход, исчисленный в соответствии с налоговым законодательством Республики Казахстан, в размере, превышающем не облагаемый налогом размер совокупного годового дохода, установленный для физических лиц законами Республики Казахстан.

Одно из направлений защиты прав участников электронной коммерции и дистанционной работы (и прежде всего его потребителей) — это борьба с недобросовестными действиями в сети. Под понятия недобросовестные действия в сети в интернете на наш взгляд обозначаем несанкционированную рассылку информации и использование информации, которая не нужна получателю. Поскольку информационные не добросовестные действия может обладать как коммерческим, так и некоммерческим характером, в зарубежном законодательстве вопросы защиты прав заинтересованных лиц регулируются дифференцированно. При этом законодатель справедливо исходит из того, что коммерсант, будучи заинтересованным в активном использовании такого низко, оплачиваемого средства рекламы, как электронная рассылка соответствующей информации, весьма агрессивна и потребителю сложно противостоять несанкционированным действиям со стороны коммерсанта.

Потребитель остается один против мощного информационного давления со стороны информационных агенств, сайтов, порталов и здесь на наш взгляд нужны поправки в Закон Республики Казахстан о защите прав потребителей. Защита электронных прав и интересов потребителей.

Конечно, эта форма работы является новшеством и как следствие очень много вопросов с регулированием доселе неизвестного вида, но уже сейчас мы видим большие плюсы и маленькие минусы дистанционной работы. Плюс удобство, эффективность, экономия времени. Минус боязнь нового и мало известность.

Электронная торговля – одна из тех областей, в которой связываются будущее развитие электронного, цифрового коммерческого оборота.

Сегодня открытие интернет магазина, получение дистанционного электронного образования, проведение он-лайн конференции или проведение онлайн хирургической операции, заказ и просмотр через интернет фильм, книги оплатой коммунальных услуг и т.д. никого уже не удивит, потому что время не стоит на месте наука развивается семимильными шагами.

Но мы сегодня в нашей статье не будем касаться всех этих вопросов, сегодня мы раскроем аспекты электронной торговли. Так как именно в этой области ожидается широкое распространение новых форм заключения и исполнения

торговых сделок. Вместе с тем правовое регулирование отношений в сфере электронной коммерции только начинает развиваться и складываться в определенную правовую систему, причем в разных странах по-разному.

Однако уже сегодня очевидно, что государства уделяют значительное внимание вопросам правового обеспечения совершаемых посредством электронных средств связи сделок. Это проявляется в том, что принимаются законы, которые устанавливают правовые основы электронной торговли, условия совершения электронных сделок, правовые последствия нарушения обязательств субъектов, совершающих сделки в рамках электронной торговли, и пр.

При этом соответствующие законодательные акты зачастую направлены на стимулирование прежде всего электронной торговли. Так, вторая часть Закона Великобритании «Об электронных коммуникациях» 2000 г. посвящена содействию электронной коммерции. Более того, государства полагают, что необходимо стимулировать и межгосударственную электронную коммерцию (так, в Федеральном законе США «Об электронных подписях в глобальной и национальной коммерции» 2000 г. имеется разд. 3, который называется «Содействие международной электронной коммерции»).

### **Литература**

1. Интернет портал профит;
2. Налоговый кодекс Республики Казахстан от 25 декабря 2017 г. № 120-6;
3. Предпринимательский кодекс РК от 29 октября 2015 г. вступивший в силу 1 января 2016 г.;
4. Трудовой кодекс Республики Казахстан от 23 ноября 2015 г. вступивший в силу с 1 января 2016 г.;
5. Шамраев А.В. Правовое регулирование информационных технологий: анализ проблем и основные документы. Москва, 2003.

**Куанышбаева С.О.,**  
кандидат юридических наук,  
**Джунисов Р.М.**  
магистрант

Южно-Казахстанский государственный  
университет имени Мухтара Ауэзова  
г. Шымкент, Республика Казахстан

## **ПРАВОВЫЕ ОСНОВЫ БАНКОВСКОЙ ЭЛЕКТРОННОЙ ДЕЯТЕЛЬНОСТИ В РЕСПУБЛИКЕ КАЗАХСТАН**

### **Summary**

*В статье рассматриваются правовые вопросы регулирования электронной банковской деятельности в Республике Казахстан. Профессия электронного банкира рассматривается как профессия будущего.*

*Бұл мақала Қазақстан Республикасында электрондық банктік қызметін құқықтық реттеу сұрақтарына арналған. Электрондық банкір кәсіби болашақта үміт күтүріп отырған мамандық. Және де электрондық банктік қызметінің түрлері, электрондық есеп айырысу құралдары туралы жазылады.*

*This article examines the legal issues of banking regulation in the Republic Kazakhstan. The profession of an electronic banker is seen as the profession of the future.*

Электронная банковская деятельность - это экономическая деятельность кредитных организаций в области предоставления электронных финансовых услуг, в том числе в области осуществления электронных расчетов с использованием банковских карт и систем электронных денег, а также биржевые операции с фондовыми ценностями и финансовое посредничество иных участников электронной экономической деятельности. В зарубежных странах данный вид экономической деятельности традиционно именуется Electronic banking, или Internet banking.

Осуществление электронных банковских услуг, начиная с середины 90-х гг. XX в., постепенно превращается в одно из приоритетных направлений деятельности кредитных организаций (банков) и финансовых компаний индустриально развитых стран, постепенно вытесняя иные виды расчетов. В последнее десятилетие стремительное развитие информационных технологий (в первую очередь - Интернет) приводит к изменению облика многих сфер экономики и, в первую очередь, сферы финансовых услуг (банковских, страховых, инвестиционных и т. п.), поскольку финансовые организации традиционно играют наиболее активную роль во внедрении перспективных методов обслуживания клиентов.

Под электронными банковскими услугами и совокупности понимаются:

1. осуществление электронных расчетов с использованием пластиковых (банковских) карт;
2. осуществление банковской деятельности с использованием специальных и локальных компьютерных сетей (межбанковские электронные расчеты);
3. осуществление банковской деятельности с использованием глобальной компьютерной сети Интернет (Интернет-банкинг).

Кроме того, с экономической точки зрения могут быть выделены оптовые и розничные электронные банковские услуги.

Под *розничными электронными банковскими услугами* необходимо понимать выпуск и обслуживание кредитными организациями банковских пластиковых карт, в том числе через банкоматы и системы электронных расчетов (Интернет-расчетов).

*Оптовые электронные банковские услуги* — это предоставляемые кредитными организациями и платежными системами услуги по межбанковским электронным расчетам, управлению их финансами через специальные (локальные) и глобальные компьютерные сети (например, через системы расчетов «Банк-Клиент», «Интернет Банк- Клиент»).

Банковская электронная деятельность совершается посредством заключения банковских договоров.

«Банковская система - кровеносная система организма, а капитал – кровь, питающий различные его части» так сказал ученый Дж. М. Кейнс. Банковская деятельность – это специфический вид предпринимательской деятельности, осуществляемой через выполнение различных банковских операций и в том числе через заключение банковских электронных договоров. Так как банки в основном работают с не принадлежащими им чужими денежными средствами, которые временно помещены клиентами банка на банковские счета, то все банковские операции должны совершаться на законной основе.

В Казахстане проводится работа по совершенствованию консолидированного надзора над банками второго уровня в целях их более полного приближения к международным стандартам. Все банковские договора должны соответствовать обязательным для сторон правилам, императивным нормам установленным законодательством, действующий на момент заключения банковского договора. Банковские договора как правило являются возмездными, т.е. носят платный характер. По своей юридической природе банковские договора тесно связаны с понятиями вознаграждение, интерес, процент, тариф, комиссия. Все банковские договора заключаются в письменной форме. В обязательном порядке указываются реквизиты сторон или представителей сторон, устанавливается срок действия, обязанности и права, ответственность сторон и особые условия.

#### **Электронные средства платежа**

Электронные устройства и системы связи, используемые для перевода денежных средств, осуществления кредитных и платежных операций посредством передачи электронных сигналов без участия бумажных носителей, получившие распространение во второй половине 70-х годов, имеют следующие преимущества по сравнению с бумажными деньгами:

1. увеличение скорости передачи платежных инструкций;
2. упрощение обработки банковской корреспонденции;
3. снижение стоимости обработки платежной документации.

Автоматическое ведение банковских смет (зачисление и списание средств, переводы со счета на счет, начисление процентов, контроль за состоянием расчетов и т. д.) осуществляют имеющиеся в банках ЭВМ и электронно-вычислительные центры. Зачастую расчеты с помощью денежных переводов проводятся через расчетные палаты. Электронные системы связи используют либо общенациональные системы связи, либо коммуникационные сети отдельных банков, а также международные автоматизированные системы межбанковских расчетов.

Первоначально получили распространение платежные карточки, имеющие магнитную ленту, содержащую всю необходимую информацию об их владельцах. В 90-е годы в оборот поступили платежные карточки нового поколения, содержащие микрокомпьютер и обладающие более высокой степенью защиты.

Платежные карточки классифицируют в зависимости от времени совершения текущего расчета следующим образом: предварительно оплаченные карточки (дебетовые) и карточки, используемые для осуществления текущего платежа (кредитная, магазинная карточка, карточка для путешествий и развлечений).

Платежные карточки являются денежным документом, удостоверяющим наличие счета их держателя в кредитном учреждении. Их владелец, не прибегая к бумажным носителям, может списывать деньги со счета в банке только в пределах его остатка (дебетовые карточки) или использовать средства сверх имеющихся на счетах сумм в пределах установленных лимитов (кредитные карточки). Некоторые платежные карточки (магазинные) могут использоваться и как дебетовые, и как кредитные.

Платежные карточки применяются при оплате товаров и услуг, а также при получении наличности с помощью банковских автоматов-кассиров (банкоматов) и банковских терминалов в торговых точках, на улицах, в банках.

### **Литература**

1. Абжанов Д.К. Банковское право Республики Казахстан. Общая часть: Учебное пособие/ Алматы: Жети Жарги, 2007. – 640 с.
2. Осипов Е.Б. Правовая природа банковских договоров/ Алматы: Адилет Пресс, 1997. – 187 с.
3. Омурчиева Э.М, Осипов Б. Банковское право Республики Казахстан. Учебное пособие для студентов, аспирантов юридических и экономических вузов/Алматы: Бастау, 2009. – 238 с.
4. Садвокасова К.Ж., Мусин А. Правовое регулирование банковской деятельности: Учебное пособие; Рекомендовано МОН РК. Астана: Фолиант, 2009. – 320 с.

## **ЖҰМЫССЫЗДЫҚ ӘЛЕУМЕТТІК-ЭКОНОМИКАЛЫҚ ҚҰБЫЛЫС**

### **Summary**

*Мақалада автор қазіргі жағдайда халықтың жұмысбастылығына, жұмыссыздыққа, халықтың және еңбек ресурстарының ұдайы өсу процессіне, демографиялық жағдайына, еңбек ресурстарын басқару мәселелеріне тоқталады.*

*В данной статье автор сосредоточен на таких вопросах, как занятость населения, безработица, процесс воспроизводства рабочей силы и рост численности населения, демографическая ситуация, управление человеческими ресурсами.*

*In this article the author focuses on issues such as employment, unemployment and the reproduction of the labor force and population growth, the demographic situation, human resources management.*

Жұмыссыздық – елдегі еңбеке қабілетті тұрғындардың бір бөлігі өзіне пайдалы еңбекпен айналысатын кәсіп таба алмай дағдаратын әлеуметтік-экономикалық құбылыс.

Жұмыссыздық экономикалық белсенді халықтың уақытша жұмыспен қамтылмауы нарықтық экономикаға тән құбылыс саналады. Аталған мәселенің себептері жан-жақты:

Экономикадағы құрылымдық ілгері даму яғни жаңа құрылғы, технологиялардың енгізілуі артық жұмыс күшінің қысқаруына әкеледі. Жұмыссыздық себептері әр түрлі жағдайдан туындайды:

- экономикалық құлдырау немесе күйзеліс жағдайында;
- экономикаың жеке салаларында өндіріс деңгейіне маусымдық өзгерістердің әсері;
- халықтың демографиялық құрылымындағы өзгерістер.

Жұмыссыздықтың себептеріне байланысты оның негізгі түрлерінің жүйелеуге болады:

Фрикциондық жұмыссыздық - еңбек нарығында жұмыссыздықтың қашан болмасын, адамдардың бір орыннан екінші орынға қозғалысымен және бір кәсіпорыннан екіншісіне ауысуымен байланысты белгілі бір дәрежесін сипаттайды.

Құрылымдық жұмыссыздық – технологиялардың, қызмет пен тауарлар нарығы өзгерісіне байланысты: жаңа пайда болған тауарлар сұранысты тудырмайтын ескі тауарларды сыра бастайды. Осы негізде өндіріс өз ресурстарының құрылымын еңбек ресурстарын қайта қарастырады. Жаңа технологиялардың енуі жұмысшы күшінің кей бөлігін жұмыстан шығаруға, не кәсіби біліктіліктері өзгеруге әкеледі.

Маусымдық жұмыссыздық - өнеркәсіптегі кейбір салаларындағы өндіріс көлемінің маусымдық ауытқуымен байланысты болады: ауыл шаруашылығы, құрылыс және т.с.с. Бұларда жыл бойында еңбекке сұраныс елеулі өзгеріп отырады.

Циклдық жұмыссыздық - мұның негізін экономикалық құлдырау мен экономиканың бір секторындағы немесе аймақтағы жұмыс күшінің артуы басқа жерде оның жеткіліксіз болуымен қатар жүреді. Ол экономикалы конъюктураның

өзгеруімен анықталады. Ол циклдық өрлеу кезінде азайып, дағдарыс, күйзелістер кезінде көбейіп отырады.

Жабық жұмыссыздық дағдарыстағы экономикаға тән. Экономикалық дағдарыс салдарынан өнеркәсіптегі ресурстарды толыққанды пайдаланбау, өнеркәсіп жұмысшыларды жұмыстан босатпайды, қысқа мерзімге алмастырады (толық емес жұмыс күні және жұмыс аптасы), еңбекақы төленбетін демалысқа жібереді. Ресми түрде мұндай жұмысшыларды жұмыссыз деп есептеймейді, бірақ іс жүзінде жұмыссыз.

Жұмыссыздық нарық қоғамның басты бір әлеуметтік мәселесі. Біріншіден, қоғамдық ресурстар толық игерілмейді, екіншіден, халықтың бір бөлігі төменгі дәрежеде кіріске ие. Экономикалық жұмыссыздық заңды құбылыс, нарқ механизміндегі қалыпты құбылыс: еңбек ұсынысы еңбек сұранысынан асып кетпеу қажет.

Жұмыссыздық феноменіне байланысты бірнеше концепциялар бар. К. Маркстің «қорлану теориясы» мен қазіргі технологиялық теория жұмыссыздықтың болуын біріншіден – капиталдың қорлануымен, екіншіден, - техника прогресімен болатындығын айтады. К. Маркс теориясына сәйкес капиталдың қорлану процесінде, яғни қосымша құнның капиталға айналуында (қосымша ғимараттар, алып құрылыстар, машиналар, жабдықтар және өндіріс көлемін ұлғайту үшін қажетті қосымша жұмысшыларды сатып алу), капиталдың техникалық және құндық (органикалық) құрылымында өзгерістер болады. Бұның өзі қосымша құнның еңбек құрал – саймандарын көбірек алуға үлесі артады, ол қосымша құнның жұмыс күшін сатып алуға бағытталған үлесінің азаюына алып келеді. Осының салдарын жұмыс күшіннің бір бөлігі артырақ болып, өндіріс саласынан ығыстырылып шығарады. «... жұмысшы халық капитал қорларын өндіре отырып, - деп жазды. К. Маркс, - құрал – жабдықтар өндіруді үдеуші мөлшерде көбейтеді, сөйтіп оны салыстырмалы артық адамдар етіп жасайды» [1].

Ағылшын экономисі Томас Роберт Мальтус «Халық саны туралы заңның тәжірибесі» еңбегінде: тұрғындардың жоғары қарқынмен өсуі қайыршылық пен жұмыссыздықтың себеп салдары болып табылады. Тұрғындардың қарқынды өсуін Мальтус (әрбір 25 жылда екі есе өсуі) XVII-ші ғасырда АҚШ-да халық санының өсуі негізінде есептеген, бірақ ол кезде АҚШ-да тұрғындар саны. Тек табиғи өсіммен ғана емес, Еуропадан иммигранттар легінің келуімен да өскенің ескермеді.

Қазіргі жағдайда адамзаттың өмір сүру әдісінің тұрғындар қарқынының тез өсуінен қалмауы үшін мүмкіндіктер көп. Бұл туралы ағылшын экономисі Джон Бернал өзінің 1954 жылы шыққан «Қоғам тарихындағы ғылым» еңбегінде: «Қазіргі уақытта атом ядросының бөлінуі негізінде ядролық энергия алынды және оны ядролық синтезден, тіпті көп мөлшерде күтуге толық негіз бар, себебі тамақ өндірісін ары дамытудың шексіз екенін көрсетеді».

Ағылшын экономисі Джон Кейнстің баяндауынша, жұмыссыздық бұл тауарға сұранымның төлем қабілеттілігінің жеткіліксіздігі мен жалақының өте жоғарылауының салдары деп түсіндіреді. Төлем сұрамының жеткіліксіздігінің ол адамдардың қор жинауға бейімділігімен және күрделі қаржыға ынталандырудың әлсіздігімен түсіндіреді. Оның ойынша, толық жұмыстылықпен қамтамасыз етуге болады, ол үшін адамдардың қор жинауға бейімділігін жоюы қажет және жұмыс орнын құру үшін жоғарғы деңгейлі күрделі қаржыны қарастырған дұрыс [2].

Батыс мектебінің өкілдері XX-шы ғасырдың 30-шы жылдарына дейін жұмыссыздықты дәстүрлі түсіндірумен, яғни жұмыссыздық – жалдамалы жұмыскердің өзінше еркін талдауы деп есептеді. Жұмысшылар шектен тыс жоғарғы жалақыны талап етеді, сондықтан жұмыс күшіне сұраным төмендейді. Бұл теорияны ағылшын экономисі Кембридж университетінің профессоры А. Пигу өте



дәйектілікпен жасады. Ол өзінің ойын 1923 жылы шыққан «Жұмыссыздық теория» кітабында баяндады. Алайда ХХ-шы ғасырдың 30-жылдарындағы жаппай жұмыссыздық кезінде бұл позицияның дұрыс еместігі барынша айқындала түсті.

Экономикалық теорияның классикалық мектебінің негізін қалаушы А.Смит адамдардың қайраткерлігі олардың өзіндік қызығушылықтарымен, жеке пайдасына байланысты деді.

Қазіргі жағдайда халықтың жұмысбастылығы, жұмыссыздық, халықтың және еңбек ресурстарының ұдайы өсу процесі, демографиялық жағдай, еңбек ресурстарын басқару мәселелері елдің экономикасы үшін маңызды мәселелердің бірі.

Нарықтық қатынастарға көшуге, экономикалық реформалауға байланысты көптеген кеңестік дәуірден кейінгі мемлекеттер жұмыссыздық мәселелеріне амалсыздан душар болып отыр. Жете дамымаған нарықтық инфрақұрылым, қалыптаса бастаған нарықтық экономикаға әсер ететін қаржылық, экономикалық тұтқалар жағдайында көптеген әлеуметтік проблемалар, атап айтқанда, еңбек және жұмыспен қамту саласы қауіпті сипаттала бастады. Отандық өндірістің дамуын ынталандыратын жетерліктей қолайлы инвестициялық климаттың экономикалық және қаржылық тетіктерінің болмауы, жалақының жоқтығы кейбір аймақтарда әлеуметтік жанжалдың (қақтығыстың), кедейліктің, қайыршылықтың пайда болуына әкелді.

Қазіргі кезде экономиканың нақтылы секторында жұмыссыздықпен күресу мәселесі жұмыс орындарын құрылуымен, жұмыспен қамтудың белсенді саясатын жүргізумен, жұмыссыздықтан қорғау мен біртұтас түрде қаралуға тиіс.

Жұмыспен қамтудың негізгі басымдықтарының бірі - жаңа жұмыс орындарын ашу.

Халықтың тұрмыс деңгейін арттыру, өнімді жұмыспен қамтуға жәрдемдесу мемлекеттің әлеуметтік экономикалық саясатының маңызды бағыттары болып қалып отыр. Елдегі нарықтық қатынастардың дамуы барысында халықтың жұмыспен қамтылуына байланысты сұрақтардың барлығы бүгінгі күннің өзекті мәселесі болып табылады.

Нарықтық қатынастар пайда бола бастаған кезде мемлекеттің әлеуметтік саясатының ең маңызды міндеттерінің бірі – еңбеккерлерді жұмыссыздықтан әлеуметтік қорғау жүйесін жасау болып табылады. Жұмыссыздықтан әлеуметтік қорғау жүйесі дамыған елдерде қазіргі ғасырдың басынан – ақ белсенді түрде қамтыла бастаған болатын.

Мемлекет атынан жұмыспен ұтымды қамтуды қамтамасыз ету мәселелерімен жұмыспен қамту және әлеуметтік бағдарламалар департаменттері айналысады. Қазақстан Республикасының «Халықты жұмыспен қамту туралы» Заңына сәйкес қызметтің міндетіне: жұмыс күшіне сұранысты және ұсынысты талдау, әрі болжау, бос орындарды және жұмысқа орналастыру мәселелері жөнінде өтініш жасайтын азаматтардың есебін жүргізу, жұмысқа орналастыру жөнінде қызмет көрсету, т.б кіреді.

Қазақстанда еңбек сыйымдылығы жоғары өндіріс салаларын қалыптастыру және дамыту; ауыл шаруашылық шикі заттарын терең технологиялық өңдеу және түпкі өнім өндіру экономикасын мемлекет тарапынан басым түрде қолдап – дамыту мақсаты және міндеті анықталған. Бұл міндетті іске асыру:

- біріншіден, көптеген жұмыс орындарын ашуға, жаңа мамандықтар дайындауға, жұмыссыздықты жоюға, еңбекақы табысын арттыруға жол ашады;
- екіншіден, еңбек пен жұмыс күшінің сапасы жоғарылап, еңбек өнімділігі және жалпы экономика тиімділігі артады;

- үшіншіден, жалпы ұлттық өнімнің құрылымы жақсарып, ұлттық табыс үлесі артады; төртіншіден, салық төлемдері өседі және мемлекет бюджетінің мүмкіншіліктері кеңейеді.

Қазақстан Республикасы Президенті Н.Ә.Назарбаевтың Қазақстан Халқына Жолдауында Қазақстандықтарды жұмыспен қамту және оқутыдың, қайта даярлаудың тиімді жүйесін арттыруды аттап өтті. Сонымен қатар жұмысқа орналастыру, ауылда кәсіпкерлікті дамытуға көмек көрсету, еңбек ресурстарының жинақылығын арттыру, Қазақстанның экономикалық белсенді орталықтырында жұмысқа орналастыру басымдылықтары көзделді.

Бағдарламаның негізгі мақсаты мен міндеті өз бетінше жұмыспен айналысушыларды, жұмыссыздарды және табысы аз адамдарды нәтижелі түрде үдемелі индустриялық-инновациялық дамуы объектілеріне жұмылдырылып, жұмыспен қамтуға тартып, әлеуметтік көмек көрсету жүйесін жетілдіру [3].

ҚР Еңбек және халықты әлеуметтік қорғау министрі ақпараты бойынша, «Жұмыспен қамту жол картасы – 2020» бағдарламасы осы уақытқа дейін 256 мың адамды жұмыспен қамтыған, оның 132 мыңы тұрақты жұмыспен қамтылған.

Жұмыссыздық туралы сөз еткенде тек қана ауыл адамдарын емес, жоғары оқу орындарын бітіріп жатқан жас мамандар туралы да айту керек. Көбінесе бұл санаттағылар ескеріле бермейді. Мысалы, 2016 жылы Астанада оқу бітірген бес мың түлек жұмыс таппаған, егер Астана да 200 мыңнан астам жастар бар, оның 13 мыңнан астамы студенттер. Жұмыссыздықты әлеуметтік құбылыс ретінде алдын алу үшін Астана қаласы әкімдігі тарапынан іс шаралар да қолға алынуда.

Қазақстандық жастардың соңғы жылдардағы еңбек нарығындағы жағдайын сипаттайтын қазіргі сәт қайшылықтарға толы. Бұл туралы «NEET дәрежесіндегі жастармен жұмыс тетігін зерттеу» атты дөңгелек үстел отырысында айтылды. Сонымен қатар соңғы 5 жылдың көлемінде NEET дәрежесіндегі жастар санының айтарлықтай азайғандығы байқалады. Ол әсіресе Батыс Қазақстан, Қостанай, Павлодар, Солтүстік Қазақстан, Шығыс Қазақстан облыстары мен Астана қаласында анық байқалады. NEET дәрежесіндегі жастарға талдау жүргізу екі маңызды факторлар бойынша қажет болып отыр.

Біріншіден, жастар Қазақстанның еңбекке қабілетті азаматтарының үштен бірін құрап отыр. Екіншіден, Қазақстан жастарының құрылымында NEET дәрежесінің пайда болуы мен осы санаттағы азаматтардың білім беру жүйесі мен еңбек нарығына тартылмауы - салдары үлкен қиындықтарға ұштасуы ықтимал салмақты қоғамдық проблемаға айналып отыр. Қазіргі таңда Қазақстан Республикасында ҚР Білім және ғылым министрлігі тарапынан Жастар корпусын дамыту мақсатында нақты іс-шаралар қолға алына бастады.

### **Әдебиеттер**

1. Маркс К. Капитал. - Москва.: Эксмо, 2017. – 618 с.
2. Доғалов А. Н. Досмағанбетов Н.С. Экономикалық теория. – Алматы.: Білім, 2014. - 215 б.
3. Әлеуметтік экономикалық жаңғырту – Қазақстан дамуының басты бағыттары. ҚР-ның Президенті –Ұлт көшбасшысы Н.Ә.Назарбаевтың Қазақстан халқына жолдауы // Егемен Қазақстан. 2012 ж, 28 қаңтар. - 2 б.

**Мирханова А. Ж.,  
Камешова Д. Н.,  
Мубаракқызы Б.**  
г. Астана, Республика Казахстан

## **ПРОФЕССИИ БУДУЩЕГО**

### **Summary**

*В данной статье затрагивается тема профессий будущего в сравнении с теми, что уже не являются востребованными. В будущем появится много новых и инновационных профессий. Будущее за поколением Z, которые были рождены после 1995 годов. Изучая психологию людей, мы поняли, по каким критериям люди разных времен (поколения X, Y, Z) выбирали профессию. Будущее - безусловно, зависит только от нас.*

*Бұл мақалада болашақ мамандықтарды қазіргі заманда сұранысы аз мамандықтармен салыстыра зерттедік. Осы мақала мамандық таңдауда көмек көрсетеді. Болашақ 1995 жылдары туылған Z ұрпақтарының соңында. Адамдардың психологиясын бақылай отырып, олардың мамандық таңдаудағы сұраныстарына көз жүгірттік. Болашақ-сөзсіз біздің қолымызда. Осы үшін қазірден бастап инновацияға талпын біздің парызымыз.*

*This article touches on the topic of the profession of the future in comparison with those that are no longer in demand. It will help to identify and prioritize. In the future, many new and innovative professions will appear. The future after the generation of Z, which were born after 1995. Studying the psychology of people, we understood by what criteria people of different ages (the X, Y, Z generation) chose a profession. The future depends from us.*

Выбор будущей профессии – серьезный вопрос, потому что от этого зависит не только карьера, но и вся жизнь. К сожалению, при выборе профессии многие молодые люди редко руководствуются практическими соображениями. Большую роль играют престиж будущей специальности, возможность поступления на бюджетное место, а иногда и просто облачные представления о какой-либо профессии. Некоторые же всего лишь гоняются за модой.

В 90-х годах прошлого века очень популярными были профессии юриста, бухгалтера и экономиста – этих специалистов в массовом порядке выпускали не только в вузах, но также в техникумах и лицеях. Именно по этой причине, сегодня рынок труда перенасыщен представителями этих профессий, при том, что качество образования будущих специалистов не всегда соответствует требованиям потенциальных работодателей. И люди, которые вложили немалые деньги за полученное образование, вынуждены работать не по специальности, получая гораздо меньший доход, чем более квалифицированные специалисты. Хотя, этих проблем можно избежать и уже сегодня выбрать профессию, которая будет востребованной и высокооплачиваемой в будущем. По прогнозам ученых, на лидирующие позиции выйдут инженерные специальности. Уже сегодня реальный сектор экономики испытывает острый дефицит в инженернотехническом персонале. Требуются инженеры-конструкторы, инженеры-технологи, инженеры-эксплуатационщики и инженеры-маркетологи. Сейчас на рынке требуется все больше квалифицированных специалистов, а их в наше время немного, так как из-за спада промышленного производства в 90-х годах технические работники советских времен или переквалифицировались, или ушли на пенсию. Пришедшая же им на смену

постперестроечная молодежь предпочла модные профессии: экономиста, юриста, финансиста и т.д.

### Прогноз востребованности IT-специалистов

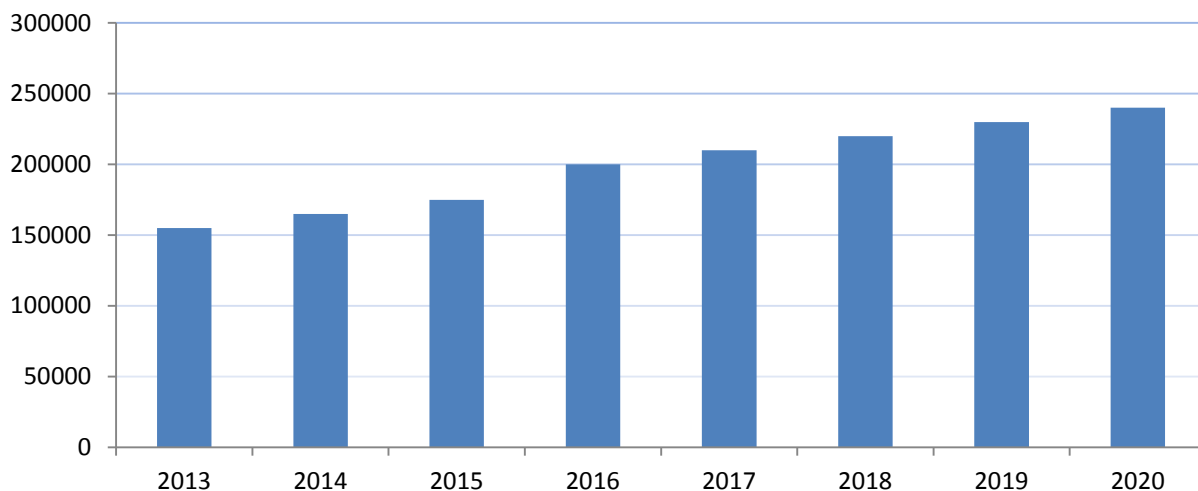

В США составлен список самых прибыльных и востребованных профессий, которые будут пользоваться популярностью в течении следующих десяти лет. Как оказалось, лучше всего в недалеком будущем будут жить и работать специалисты компьютерной сферы. И Казахстан – не исключение, так как, такие специалисты сейчас требуются почти во всех сферах экономики. Первое место в этом списке занимает профессия инженера программного обеспечения, далее идут специалисты в области IT-безопасности и вебдизайнеры. Третье место занимают профессии, связанные с нанотехнологиями. Перечисленные выше специальности будут востребованы практически во всех сферах: машиностроении, создании компьютерной техники, в пищевой промышленности и сельском хозяйстве, космонавтике, энергетике, в медицине, в области связи и электроники и во многих других. В Казахстане пока можно получить образование всего по нескольким специализациям, в том числе «Наноматериалы» и «Нанотехнологии в электронике», но в будущем список специальностей в этой сфере будет значительно расширен.

Создать продукцию, даже самую передовую – это половина успеха. Что именно будет востребованным, как продвигать товар на рынке, как повысить объем продаж, решают маркетологи и специалисты по продажам. Уже сегодня между крупными компаниями разворачивается серьезная конкурентная борьба за место под солнцем. В будущем эксперты прогнозируют перенасыщение рынка товарами и услугами. Как следствие, спрос на специалистов по продажам и маркетингу значительно возрастет. Скорее всего, повышенным спросом будут пользоваться «узкие» виды специалистов. Залогом успешного бизнеса является оптимизация управления материальными и информационными потоками в течении процессе товародвижения – логистика. Специалисты, которые способны сократить расходы и издержки фирмы до минимума и, тем самым, повысить доходы компании, всегда будут пользоваться большим спросом.

Появится много профессий, связанных с развитием информационных технологий, компьютеров, космоса, информолог, энергетика - информационный маклер, космоботаник, специалист по компьютерной безопасности, планетарный инженер, шахтер на Луне, гелеоэнергетик, специалист по искусственному интеллекту, специалист по киборгам, будут востребованы новые специализации в медицине - медик-сонографист, онколог-диетолог, дипломированный консультант

по проблемам алкоголизма, координатор трансплантации, врач-танцетерапевт, специалист по криологии.

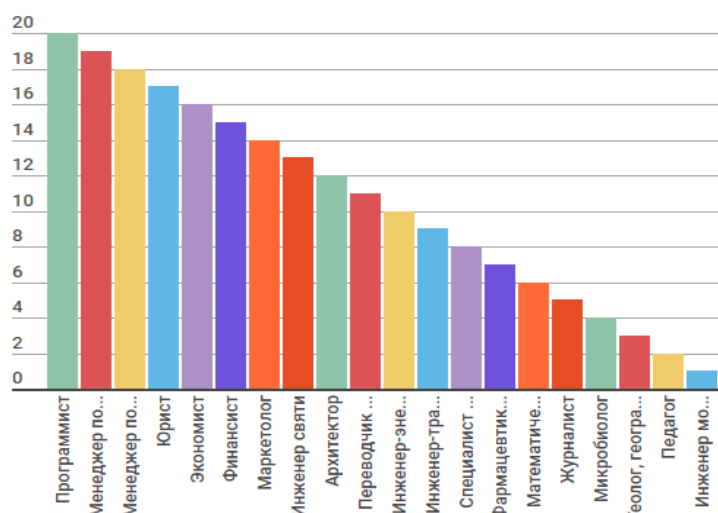

Названия некоторых специальностей звучат диковинно. Многие сегодня для нас еще непривычны. Например, библиотекарь в аудиотеке, агент по поиску талантливых программистов, менеджер по отходам. Очень много консультантов, видимо, появится — по выбору профессий, по организации досуга, по преодолению застенчивости, по здоровому образу жизни. Предсказывают появление врачей-специалистов по проблемам, связанным с бездельем и создателей рабочих мест.

Список 10 самых перспективных профессий ближайшего будущего выглядит так:

1. IT-специалист по искусственному интеллекту, веб-дизайну, разработке компьютерных программ и игрушек;
2. биотехнология, биоинформатика;
3. инженер новых технологий;
4. дизайнер в области живописи, реставрации, архитектуры, фотографии и моделирования;
5. антикризисный управляющий;
6. специалист по налогообложению;
7. маркетолог;
8. корпоративный юрист, юрист по вопросам интеллектуальной собственности;
9. специалист по топливным источникам энергии;
10. гостиничный менеджер.

Поколение - это тип людей, которые родились в определенный период времени и испытали на себе влияние одинаковых особенностей воспитания и событий, которые обладают похожими ценностями. Мы сами не замечаем все эти факторы, действующие неприметно, однако именно они определяют во многом наше поведение: как мы строим команды и решаем конфликты, общаемся, развиваемся, что нас мотивирует, как и что покупаем, как ставим цели. Социологи особенно выделяют поколение Y и Z. У каждого из этого поколений есть свои характерные признаки, по которым они отличаются друг от друга. Теория поколений Y Z сегодня становится очень популярной.

**Поколение Y** (поколение «игрек»); другие названия: millennials — поколение Миллениума, поколение «некст», «сетевое» поколение, эхо-бумеры) — поколение, родившихся после 1980 года, встретивших новое тысячелетие в молодом возрасте,

характеризующееся прежде всего глубокой вовлеченностью в цифровые технологии. В момент появления термина Поколение Y противопоставлялось Поколению X, которое соответствует предыдущему демографическому поколению.

### **1. Демография**

Характеристики этого поколения отличаются в разных странах в зависимости от политических, экономических, социальных и других условий. Ведь, тогда как к поколению «игрек» в США принято относить родившихся в 1981—2000 годы, в Казахстане к нему относят поколение рождавшихся в новых социально-политических условиях, с началом горбачевской Перестройки, развала СССР – 1984-2000 годы. Хотя, у социологов нет чёткой даты начала отсчёта для этого поколения.

В США поколение «игрек» связывают с подъёмом рождаемости, который начался в 1982 году, так называемый «эхо-бум». В основном это дети поколения «беби-бума», отсюда и название – «эхо-бумеры». Большинство из поколения «игрек» относится к либеральной культуре, поддерживает однополые браки, однако отдельные группы придерживаются более консервативных взглядов.

### **2. Поколение Питера Пэна**

Поколение «игрек» также относится к так называемым «поколению бумеранга», или «поколению Питера Пэна», в связи с тем, что представители этого поколения склонны оттягивать переход во взрослую жизнь на более долгий срок, чем их сверстники в предыдущих поколениях, а также дольше оставаться в родительском доме. Социолог Кейтлин Шапутис назвала это «синдромом переполненного гнезда».

В исследовании доктора Ларри Нельсона показано, что поколение «игрек» не торопится принимать на себя обязательства взрослой жизни из-за негативного примера предыдущего поколения.

«Предыдущие поколения обзаводились семьями, начинали карьеру – и делали это незамедлительно. И сегодня молодые люди видят: имея такой подход к жизни, их родители развелись и имеют нелюбимую работу. Большинство представителей поколения «игрек» хочет семью, но они хотят сделать правильный выбор с первого раза, и то же самое с работой.» - отмечает Ларри Нельсон.

### **3. Коммуникации и интеграция**

Поколение Миллениума, как и другие поколения, было сформировано под влиянием событий, лидеров, изобретений своего времени.

Игрек – первое поколение, у которого нет героев, но есть кумиры. Предполагается, что у этого поколения не будет героев. Это они станут ими для других поколений, несмотря на то, что не всегда хотят быть героями. Одна из важнейших отличительных особенностей психологии коммуникаций «эхо-бумеров» – это многозадачность в использовании средств коммуникации: они могут одновременно переписываться с несколькими людьми, читать сайт на другую тему, следить за обновлениями в соц. сетях и блогах. Среди них в десятки раз снижено потребление телевидения и радио. Очень важным для этого поколения является самовыражение. Во всем мире только благодаря Интернету люди самоутверждаются в сетевых ролевых играх жанра MMORPG и виртуальных мирах типа World of Warcraft и Second Life.

## **Поп-культура**

Поколение Y сформировалось в то время, когда Интернет создал глобальный переворот в традиционных средствах массовой информации. По сравнению с предыдущими поколениями, для этого поколения характерна доступность любой информации, музыки, кино. В странах с жёстким законодательством распространение нелегального контента в сети стало проблемой, и за авторским правом следят государство и уполномоченные органы. Тем не менее, торрент-

трекеры успешно отвоёвывают рынки у правообладателей, и теперь чтобы послушать музыку не надо охотиться за новыми дисками, ведь можно спокойно скачивать их (легально или нелегально) из интернета напрямую в свой mp3-плеер.

#### **4. Условия для культурного взаимопонимания**

В США своеобразный «мостик» в осознании некой родственности вкусов и предпочтений, культурной преемственности поколений X (1965 - 1980/83) и Y (1981/84 – 2000) состоялся: поколение «игрек» также любит фильмы про Человека-паука (1962, комикс) и «Звёздные войны» (1976, книга-промоушен), как когда-то (в 1970-е) «иксы» любили комиксы и кинофильмы об этих персонажах (о кумирах-удачниках, вышедших из слоя столь для них близкой и привычной «негероической» жизни). Этого нельзя сказать о Казахстане / СССР.

#### **5. Работа**

Безработица среди молодежи в Европе остаётся на высоком уровне (40 % в Испании, 35 % в Прибалтике, 19,1 % в Великобритании и более 20 % во многих других странах). В Азии и других регионах Евразии ситуация несколько иная, но проблема безработицы так же актуальна. Ещё одно прозвище поколения «игрек» — «поколение трофеев». Этот термин показывает тенденцию проявления в состязательных видах спорта, а также и в других сферах жизни, где нет победителя и проигравшего, «побеждает дружба», и каждый получает «благодарность за участие в соревновании». Опрос среди потенциальных работодателей подтвердил, что точно так же молодое поколение «игрек» проявляет себя и в корпоративной культуре.

Поколение Y выросло в период бурного технико-научного развития, под воздействием расширяющихся и глубоко проникающих в жизнь средств коммуникации, под мощный информационный шум, в котором надо уметь находить то, что действительно важно и полезно. Люди этого поколения научились жить в этих новых условиях, им не нужна тяжелая работа над собой, чтобы приспособиться к новому. Эти способности необходимо использовать в полной мере.

**Поколение Zет (Generation Z)** — дети, рожденные между серединой 1990-х и 2010 годом. Именно они занимают сейчас все школьные парты. Временные рамки поколений всегда немного размыты, но про Generation Z можно сказать точно, что их принес не аист — их скачали с интернета.

#### **Краткий обзор поколения Zет**

- Рождены между серединой 1990-х и 2010 годом.
- Интернет, технологии, войны, терроризм, рецессия и социальные сети оказали основное влияние на формирование их характера.
- Они свободно обращаются с технологиями.
- Социальные сети позволили им заводить друзей по всему миру
- Интернет предоставил им неисчерпаемый источник абсолютно любой информации.
- Умные, их IQ выше, чем у предыдущих поколений.
- Они от природы гибки и ожидают такого же подхода к себе.
- Не склонны к дискриминации, принимают окружающих одинаково.

#### **Социальные сети**

- Поколение Z никогда не теряет виртуальную нить со своими друзьями, источниками знания и развлечениями.
- Они не любят ждать. Общение должно проходить безотлагательно.

- Постоянное пребывание в социальных сетях побуждает их сопереживать проблемам общества. Свою будущую карьеру они стремятся связывать с помощью другим.
- Социальные сети развивают в них чувство справедливости из-за огромного и быстро распространяющегося контента, посвященного социальной несправедливости, войнам, рецессии и климатическим изменениям.
- Краудсорсинг — предпочитаемая модель поиска решений.

### **Технологии и инструменты**

- Поколение Z становятся основными разработчиками приложений и других технологических инструментов.
- Большинство всей информации они получают с экранов своих смартфонов.
- Поколение Z отдает предпочтение интерактивным медиа вместо пассивного просмотра ТВ или печатных текстов: они предпочитают сайты, приложения и социальные сети, где можно размещать фото, видео, оставлять комментарии, выставлять оценки и т.д.
- Это поколение быстро взрослеет и одновременно остаются детьми! Доступ к тревожной информации о проблемах в мире заставляет их скорее развивать взрослый взгляд на жизнь, но их детская любовь к веселью и развлечениям остается на долго и распространяется и на учебу, и на работу.

### **Будущие специалисты**

- 65 % сегодняшних школьников будут работать по профессиям, которые в настоящий момент еще не существуют.
- Они всегда ожидают быстрые результаты, наполненное резюме, готовое при первом же случае отправиться к новому работодателю, будет всегда у них на руках.
- Конкурентоспособность и владение с современными технологиями помогут поколению Z стать онлайн-предпринимателями, продающими свою музыку, зарабатывающими на видео и пишущими оригинальный контент.

### **Обучение**

- В связи с особенностями этого поколения, учителя внедряют игровой подход к теории и практике предметов, включая и оценивание, комментарии, награды и задания.
- Поколение Z охотнее воспринимает графическое/визуальное представление информации.
- Люди поколения Z крайне негативно относятся к лекциям и тестированиям.
- Они могут выполнять несколько задач/действий одновременно.
- Ученые убеждены, что поколение Zет — умные дети, которые вырастут умными взрослыми, способными обрабатывать больше информации и находить более точные решения.
- Поколение Z редко проверяет получаемую в интернете информацию.
- 43 % детей нового считают, что обучение по средствам интернета эффективнее книг.
- Родители этого поколения относятся к их образованию более ответственно и разборчиво.

### **Опасности для поколения Z**



- Рецессия, войны, энергетический кризис и климатические изменения делают мир в глазах поколения Z неустойчивым и пугающим.
- Поколение Z слишком сильно зависит от цифровых технологий.
- Поколение Z нуждается в узких специализациях, но единая для всех школьная образовательная модель лишает их выбора.
- Поколению Z угрожают заболевания, связанные с сидячим и малоподвижным образом жизни.

### **Литература**

1. Шамис Е., Никонов Е. Теория поколений: Необыкновенный Икс. — М.: Синергия, 2016
2. «Generation Y» *Ad Age* 30 August 1993.
3. Соколова Н. Поколение Игрек, журнал «Профиль» № 34(685) от 20.09.2010
4. Кукина Е. Теория поколений в HR не действует в России//Дело.ru: портал. — 31.01.2012.

**Mukanova S. K.,  
Dinislam B. B.**

Senior lecture of foreign languages

L.N. Gumilyov Eurasian National University, Astana, Kazakhstan

BS cs. student, System analysis and control

L.N. Gumilyov Eurasian National University, Astana, Kazakhstan

## **GLOBAL POSITIONING SYSTEM: A NEW OPPORTUNITY IN HUMAN LIFE LOGGING SYSTEM**

### **Summary**

*In recent years, people have become interested in navigation systems, also known as trajectory estimation systems. Most of them used to help people easily reach an unknown place. Such systems are widely studied to automate the driving of a car. Another part of our life, in which the path estimation system used, is the life magazine. For life support, it is useful to look at population walking, for example, to detect employee traffic at factories or to obtain information about where the person went. The proposed internal path estimation system, of course, has two ways: an Android application that collects data from acceleration sensors and device orientations.*

*Соңғы жылдары адамдар навигациялық жүйелерге, сондай-ақ жолдарды бағалау жүйелеріне де қызығушылық танытты. Олардың көпшілігі адамдарға белгісіз орынға оңай жетуге көмектеседі. Автомобильді автоматтандыру үшін осындай жүйелер кеңінен зерттеледі. Жолды бағалау жүйесін қолдануға болатын өміріміздің тағы бір бөлігі - өмірлік журнал. Өмірді қолдау үшін, мысалы, зауыттардағы қызметкердің трафигін анықтау немесе адам қайда кеткендігі туралы хабардар болу үшін, халықты жаяу жүруді қарау пайдалы. Ішкі жолды бағалау үшін ұсынылатын жүйе, әрине, 2 жолды бөледі: Android жеделдетілген деректерді және құрылғының бағдарлау датчиктерінен мәліметтер жинайды.*

*В последние годы люди стали интересоваться навигационными системами, известными также как системы оценки траектории. Большинство из них используются, чтобы помочь людям легко добраться до неизвестного места. Такие системы широко изучаются для автоматизации вождения автомобиля. Еще одна часть нашей жизни, в которой система оценки пути может использоваться, - это журнал жизни. Для жизнеобеспечения полезно смотреть на популяционную ходьбу, например, для обнаружения трафика сотрудников на заводах или для получения информации о том, куда ушел человек. Предлагаемая система оценки внутреннего пути, безусловно, имеет 2 пути: приложение Android, которое собирает данные от датчиков ускорения и ориентации устройства.*

### **I. Overview of GPS systems**

Currently, estimating the people's position has become available due to such technologies as wireless networks and global positioning system (GPS). Almost all of the new mobile devices are equipped with GPS sensors with use of which position of the device can be spotted. Those systems can not be apply in defended area because any wave are shut down by sides and division. For instance, the wireless PS has major point of entry similar by their functionality to satellites in GPS. Those points will monitor user's position. Almost all positioning systems act similar to GPS. Nevertheless, there is another type of positioning called INS (Inertial Navigation System). The main difference of this type of positioning is that INS does not require extra equipment and only uses motion and rotation sensors which can be found together in modern mobile devices. Such system including special and time data in all weather criteria, if on highway visible to 4 or more satellites and which is openly

available to anyone who has a receiving machine. Such systems are used in geodesy: using GPS to determine the exact coordinates of the points and parcel boundaries, military cartography, navigation. Much attention is paid to satellite monitoring of transport and in monitoring movements and vibrations of plates, active leisure and geotagging. The mixing of devices have the capability, which is the smallest of misalignment error than 3 discrete models, which are subsequently packaged and united.

## II. Methods and Structure of system

The previous chapter looked at the problems in integrated navigation systems and then assessed their advantages. Stages in this area makes it complex to measure the exact XYZ for designing internal maps. The purpose of this research was elaborate a system that would be considered a walk of people in a room or place where it is not easy to use GPS. Below are some examples of the application of the system: monitoring the movement and location of employees in factories or offices, monitoring the movement of older citizens and the size of work in care institutions, etc. To achieve the top objective, a system stages is briefly described below: a tracking in real-time is not required. The sender must remove the sidewalks every hour or every day. The system shows the hallways or box where the client is located, there is no need to specify the exact XyZ coordinates. Detectors for this system should be accessible to everyone, for example, for sensors on Android devices

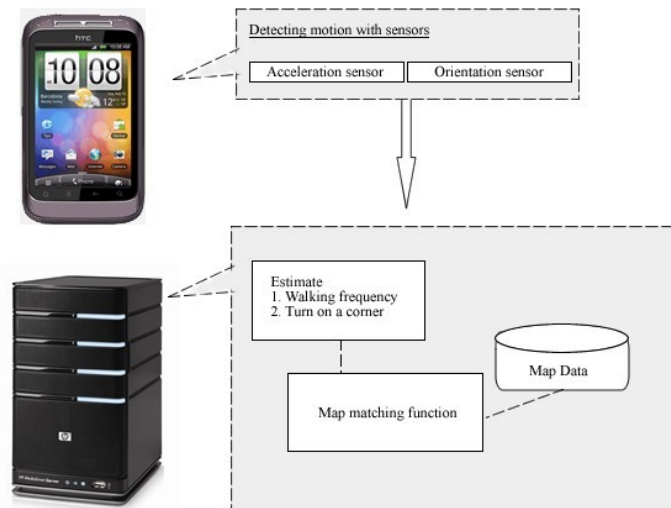

Figure 1. Organization of common chain.

According to this picture the top block has two detecting modules: two types of sensors. The main unit contains three sub-blocks: "Estimate", which organizes walking and turning processes. The next stage is matching map function and lastly set of map data. The data stream is processed / passes instantly and exactly. The diagram below shows how the examined system for assessing pedestrian lines. Our main task is to define the special map as the optimal distances and directions information.

## III. Frequency estimation of walking with accelerometer support

With the advent of technological advancement, the DSP field has undergone enormous changes. It is argued that in addition to the traditional core processing which are sensors, network and connecting, filtering [5],[6] should be incorporated into the official position mapping. To evaluate the distance between two nodes, it is necessary to study the stages. The extraction steps evaluated the acceleration amplitude. For two acceleration waves, a case exceeding a simple threshold degree was performed.

However, the acceleration fluctuations immediately become the error of counting the displacement steps. Fig. 2. Block diagram 7 - the basic process of selecting peaks.

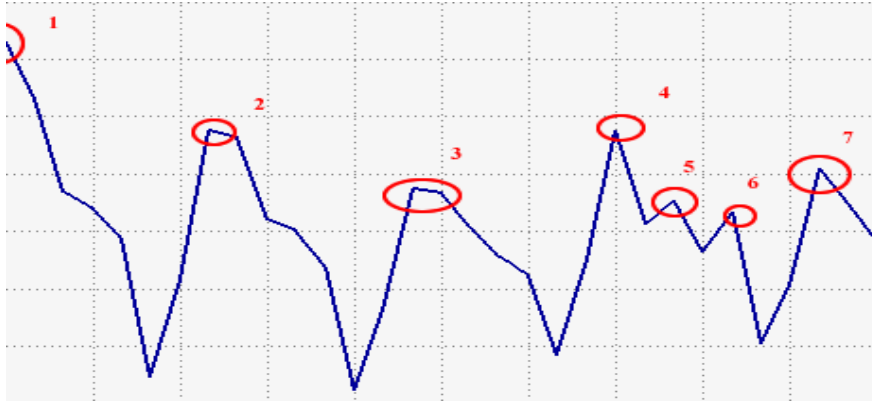

Figure 2. Diagram of accelerometer values using simple threshold method

The values of 1.5 and 6 are only noise. Since the threshold method was not efficient and DFT was applied for more accurate analysis of the accelerations. The frequency goes out of the acceleration, which is converted to the frequency domain to calculation the number of steps.

1) The algorithm removes the acceleration wave 4 seconds, when any choice, and determines people - to go or not to publish using BalanceIndex;

2) The extracted runaway is multiplied by the Hannah window,

3) At a frequency of 0.5 Hz to 3 Hz and differs from the previously selected frequency of less than 1 Hz by the walking frequency. If the balance exceeds 0.998, ie E. The change in acceleration is small, then this is not a good state.

Function Hannah is usually used as window functions for digital signal processing. Often choose a subset of the number of samples to perform the Fourier transform or other computation.

If the Hann window is used for sampling the signal to convert the frequency region, it is difficult to resume in the time domain without adding distortions.

In this problem, in simple words DFT algorithm helps to filter data [7],[8],[9] of accelerometer and obtain the most constant change in acceleration with big amplitude.

The realization DFT algorithm is shown in Fig. 3.

```

Implementation
/** Discrete Fourier Transform
    @param inreal input real part
    @param inimag input imaginary part
 */
public static double[] dft(double[] inreal, double[] inimag) { int n = inreal.length;
double dataOut[] = new double[n]; for (int k = 0; k < n;
k++) {
double sumreal = 0; double
sumimag = 0;
for (int t = 0; t < n; t++) { // For each input element sumreal +=
inreal[t]*Math.cos(2*Math.PI*t*k/n) +
inimag[t]*Math.sin(2*Math.PI*t*k/n);
sumimag += -inreal[t]*Math.sin(2*Math.PI*t*k/n)
+ inimag[t]*Math.cos(2*Math.PI*t*k/n);
}
//according to stackoverflow
dataOut[k] = Math.sqrt((sumreal*sumreal+sumimag*sumimag));
}
return dataOut;//Arrays.copyOfRange(dataOut, 2, n/2);
}

```

Figure 3. Instruction algorithm

#### IV. CASE STUDY

We turned on the estimation by Orientation Sensor, which compare and test the average of previous steps' azimuths.

In case, where the difference is more than 55 degree it can be achieved by turning next step turn occurs and from now take next step as the first in new sequence. Many sets

accelerometer measurements and comparing not filtered data show a work of Hanning window [10].

Figure 4 shows that the not filtered accelerometer values for 20 steps. The Hann Window for every 4 sec of research motion are shown in Fig. 4. and Fig. 8. The oscillation/traffic is observed in motion speed on time and steps count, with the subsequent return to steady state.

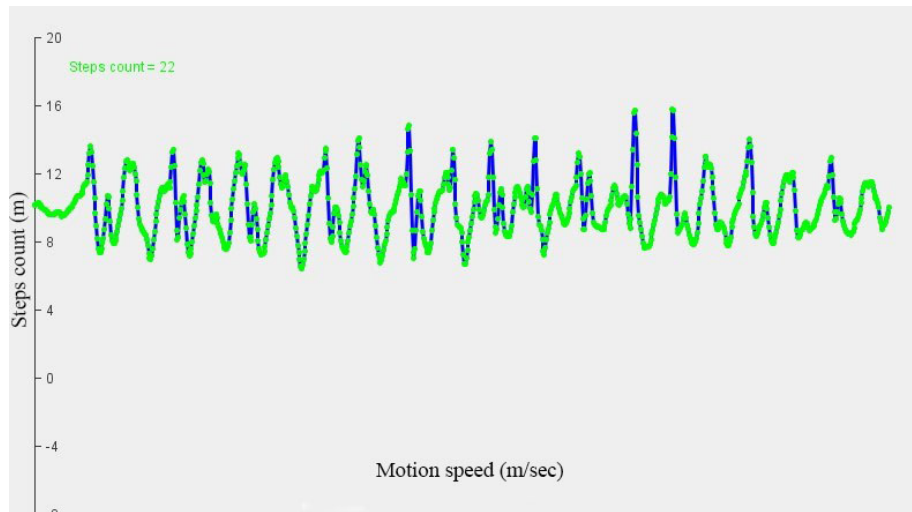

Figure 4, Accelerometer values for ex. 1

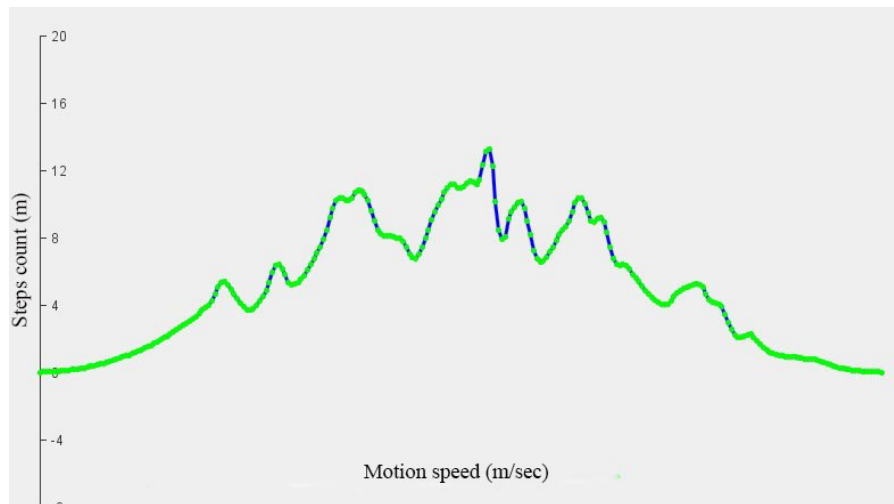

Figure 5, Hann Window for example 2

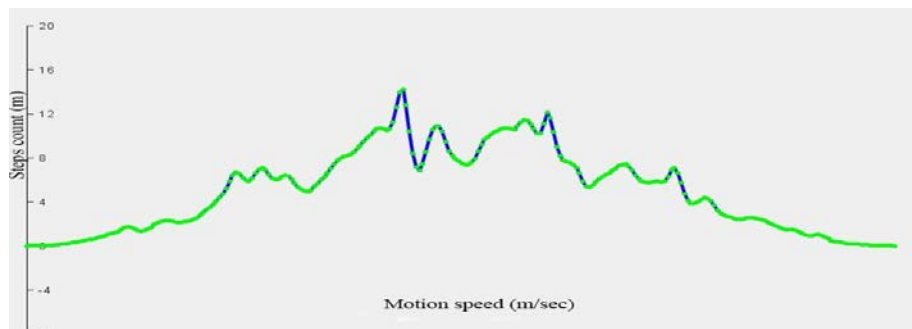

Figure 6, Hann Window for ex. 3

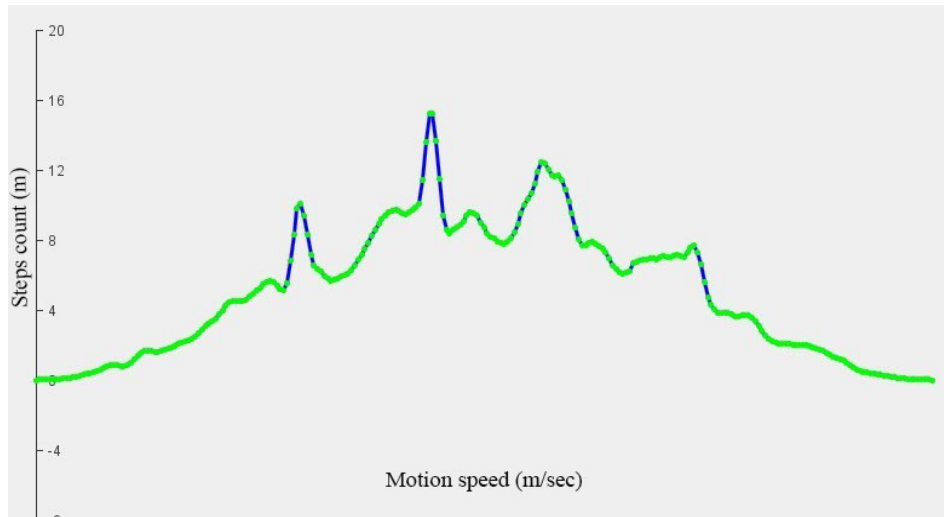

Figure 7, Hann Window for example 4

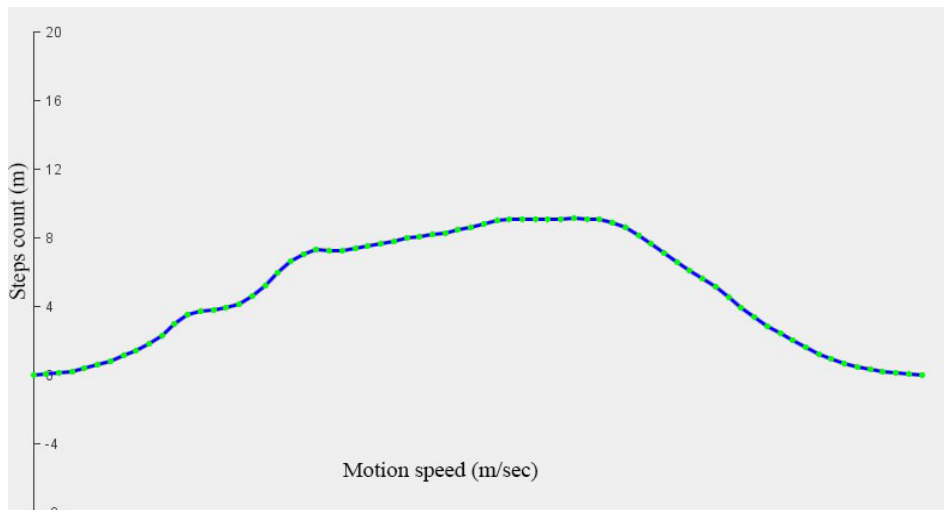

Figure 8, Hann Window for example 5

The main purpose of the three experiments was to identify the reason for the motion speed.

Figure 9 shows the transform time domain plot to frequency domain plot. This figure describes the walking frequency in the frequency domain, thus we can see a general picture of the process. The peak or maximum value reaches the value 200.

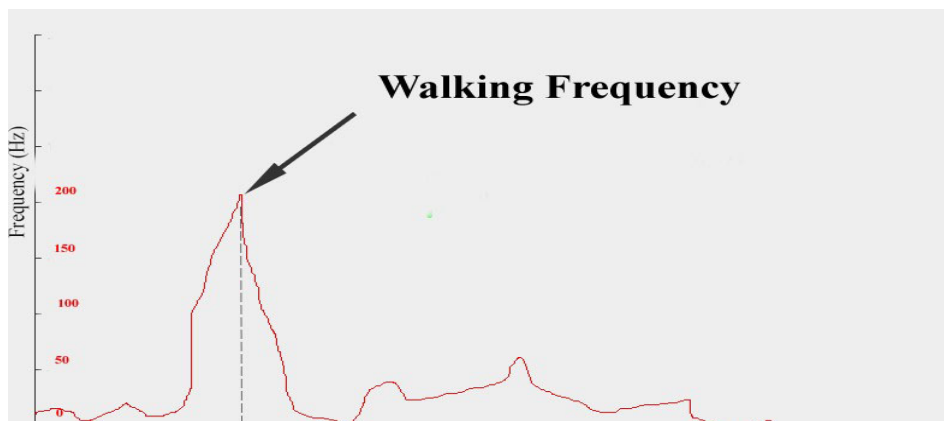

Figure 9, Function filtered by Discrete Fourier Transform.

## Conclusion

We conducted a study on the development of a positioning system. Research study draw the development of the positioning system. Different ways have been investigated trying to count. At the end, the Foundation was laid for a new method of estimating pedestrian walkway. This method involves the analysis of accelerations and azimuthal orientations, balanced using sensors on the Android device. To evaluate walking, frequency of walking is estimated by analysing the accelerations. Rotations are evaluated by analyzing the azimuthal orientation. In accordance with the frequency of walk and turns, combined with pre-made vector map we can estimate the walking path with great accuracy.

Finally, it has shown much stronger forecast stability, which indicates that it can achieve more satisfactory generalization potential. The major importance of these results will motivating and combining novelty seek way on typical application techniques and to implement vector map by which walking path will be corrected with use of round-robin search.

## References

- [1] Rembovsky A., Ashikhmin A., Kozmin V., Smolskiy S. Radio Monitoring. Problems, Methods and equipment, 2009, 500 p.
- [2] Fedosov V.P., Nesterenko A.K. Digital Signal Processing in LabVIEW (Russian Edition) (Russian), 2015
- [3] Astanin L.Y., Kostylev A.A. Ultrawideband radar measurements, 2009. 241 p.
- [4] Monson H. Hayes. Schaums Outline of Digital Signal Processing, 2nd Edition, 2009, 341 p.
- [5] Richard E. Blahut. Fast algorithms for digital signal processing. Cambridge University Press, 2010.
- [6] Richard G. Lyons. Understanding Digital Signal Processing, 2011, 931 p.
- [7] Murukeshan V.M., Lai Yin Fei, Krishnakumar V., Onga L.S., Asundi A. Development of Matlab filtering techniques in digital speckle pattern interferometry. Optics and Lasers in Engineering. V (390, Issue(4), 2003, pp. 441-448
- [8] Zhodzizhskiy M.I., Mazepa R.B., Ovsiannikov E.P. Digital Radio Receiving Systems: Reference Book. (in Russian). Under edition of Zhodzizhskiy M.I. Moscow, Radio i sviaz, 1990, 208 pp.
- [9] Sergeev V.B., Sergienko A.R., Pereversev S.B., ARK-D1TP Panoramic Measuring Receiver. Special technologies. No. 3, 2004, pp. 50–57.
- [10] Yahya Salameh Khraisat, Mohammad Al-Khateeb, Yahya Abu-Alreesh, Anas Ayyash, Osama Lahlouh, GPS Navigation and Tracking Device, IJI MT, V( 5), N(4), 2011, pp 70-78.

**С.К.Муканова,**  
магистр, ст. преподаватель кафедры иностранных языков,  
Евразийский национальный университет им. Л.Н. Гумилева,  
г. Астана, Республика Казахстан

**Д.К.Борангали**  
бакалавр, Евразийский национальный университет им. Л.Н. Гумилева,  
г. Астана, Республика Казахстан

## **АЛГОРИТМ ПРИМЕНЕНИЯ НЕЙРОННОЙ СЕТИ ХОПФИЛДА ДЛЯ УВЕЛИЧЕНИЯ ЕМКОСТИ АССОЦИАТИВНОЙ ПАМЯТИ**

### **Summary**

*Данная тема очень актуальна для будущего поколения Y, Z. Так как с каждым днем растет поток информации, и человеческая память не в силах обработать и запомнить ее. Современное научное общество наилучшее решение проблемы хранения больших данных видит в будущем в применении искусственного интеллекта. Один из альтернативных вариантов разработки искусственного интеллекта лежит в основе алгоритма Хопфилда. Но сделав анализ алгоритма выявлены недостатки функционирования сети Хопфилда. Мы предлагаем алгоритм обхода недостатков сети Хопфилда для решения разных задач. На основе обзора зарубежных научных работ приведено математическое описание малого объема памяти в сетях Хопфилда. Учитывая предложенные математические выкладки, был выявлен возможный путь решения проблемы, ограничивающий круг применения нейронных сетей Хопфилда. Приведен сравнительный анализ алгоритма решения с его модификациями. В ходе анализа рассмотрены особенности каждого предложенного варианта решения задачи. Обоснована целесообразность и приведены преимущества использования данного алгоритма.*

*Бұл мақалада ассоциациялық жадыны құру барысында Хопфилд желілерінің қолданылуы қарастырылды. Хопфилд желісінің орындалуындағы кемшіліктерге жүргізілген анализ негізінде әр түрлі мәселелерді шешу үшін Хопфилд желісінің кемшілігін жоятын алгоритм ұсынылды, және негізделді. Шетел ғылыми-зерттеу жұмыстарының негізінде Хопфилд желісіндегі жады көлемінің математикалық дәлелдемесі көрсетілді. Көрсетілген математикалық есептеулердің нәтижесін ескере отырып, Хопфилд желісінің қолданылуын төмендететін мәселенің шешу жолы анықталды. Шешім алгоритмі мен оның модификацияларының салыстырмалы анализі ұсынылды. Анализ барысында мәселе шешімінің әр нұсқасының ерекшеліктері қарастырылған. Ұсынылған алгоритмнің қолданылуының ұтымдылығы көрсетіліп, орындылығы дәлелденді.*

*This topic is actual for the future generation Y and Z. The article discusses the use of the Hopfield network to create associative memory. Based on analysis of the shortcomings of a Hopfield network functioning, was proposed and justified the algorithm of bypass of the shortcomings of Hopfield network to solve a different tasks. Based on a review of foreign scientific papers given mathematical description of a small capacity of memory in Hopfield networks. Given the proposed mathematical calculation results, it was identified a possible way to solve the problem of limiting the range of applications of Hopfield neural networks. A comparative analysis of the algorithm to its modifications was proposed. The analysis describes the features of each of the proposed options to solve problem. Substantiates feasibility and an advantage of using this algorithm.*

Математическим аналогом биологических нейронных сетей являются искусственные нейронные сети. Базовым элементом таких сетей выступает



искусственный нейрон. В статье [1] приводится модель нейрона, а также существующие архитектуры нейронных сетей. Искусственные нейронные сети по характеру обучения классифицируются на обучение с учителем и обучение без учителя. И те и другие существуют в природе.

Нейронная сеть Хопфилда отличается тем, что его веса фиксируются лишь один раз, и остаются не изменными в течении всего цикла функционирования сети. Эта особенность позволяет применять нейронные сети Хопфилда для создания ассоциативной памяти. В ассоциативной памяти запоминается некоторое количества информации (образа), затем подается на входы этой сети входной вектор. В ходе функционирования сети, входной вектор будет изменяться: дополняться в случае отсутствия некоторых фрагментов или корректироваться в случае зашумления входного образа. В конечном итоге входной вектор преобразуется в один из векторов запомненных сетью. Иными словами сеть начинает “вспоминать” сохраненный в памяти образ. Сеть состоит из матрицы весов  $W = n \times n$ , где  $n$  – количество нейронов сети, которая имеет нули на главной диагонали, и является симметричной относительно этой диагонали. Матрица хранит все весовые коэффициенты. Эти весовые коэффициенты вычисляются с помощью сохраняемых в памяти векторов. Инициализация матрицы весов происходит следующим образом

$$W_{ij} = \begin{cases} \sum_{k=0}^{m-1} x_i^k x_j^k, & i \neq j \\ 0, & i = j \end{cases} \quad (1)$$

где  $W_{ij}$  – элемент-ячейка матрицы весов;  $x_i^k, x_j^k$  –  $i$  и  $j$  элементы сохраняемого в памяти вектора под номером  $k$ ;  $m$  – количество сохраняемых в памяти образов.

После завершения процесса инициализации, можно начинать функционирование сети. Как уже было сказано выше, в процессе функционирования сети на входы подается вектор с некоторой степенью зашумления, после чего преобразуется в один из сохраненных образов. Преобразование происходит постепенно: вычисляется сумма на каждом нейроне  $j$ , далее с помощью это суммы вычисляется следующее состояние нейрона  $j$

$$s_j(p + 1) = \sum_{i=0}^{n-1} W_{ij} y_i(p), j = 0 \dots n - 1 \quad (2)$$

$$y_j(p + 1) = f[s_j(p + 1)] \quad (3)$$

где  $s_j(p + 1)$  – сумма на нейроне  $j$ ;  $y_i(p)$  – значение нейрона  $i$ ;  $y_j(p + 1)$  – следующее значение нейрона  $j$ ;  $f[]$  – пороговая функция.

Нейронная сеть Хопфилда имеет ряд недостатков, такие как:

- Схожие аттракторы – сильно скоррелированные исходные образы, которые образуют близкие друг к другу локальные минимумы. Из-за чего повышается вероятность достижения устойчивого состояния на исходном образе, отличном от искомого.
- Химеры – устойчивые состояния нейронной сети, не соответствующие ни одному из исходных образов. Так называемые ложные аттракторы.
- Небольшой объем памяти – данный недостаток является основным, поскольку сильно ограничивает возможность применения нейронных сетей Хопфилда.

#### **Описание малого объема памяти сети Хопфилда**

В статье [2, 6] была приведена формула максимального числа исходных образов, которые могут быть сохранены в памяти рекуррентной сети Хопфилда из  $n$  нейронов:

$$M_{max} = \frac{n}{2 \ln n} \quad (4)$$

где  $n$  – количество нейронов. При этом вероятность точного воспроизведения получается  $p < 1$ . Буквы А и С (рис. 1) представляют собой исходные образы некоторой нейронной сети  $Z$ .



Рисунок 1 – Исходные образы сети Хопфилда из 30 нейронов

В статье [3] приводится объяснение, что в виду особенности алгоритма построения матрицы весов (1),  $W$  приобретает симметрию относительно главной диагонали. Следовательно, нейронная сеть  $Z$  имеет два дополнительных устойчивых состояния (рис. 2). Таким образом сеть имеет  $M = 4$  устойчивых состояний согласно формуле (4).

Из этого мы видим, что при записи одного исходного образа, в сети генерируется сразу два устойчивых состояния. По этой причине дальнейшая запись исходных образов, приводит к уменьшению вероятности точного воспроизведения.

В статье [4, 6] приведена формула, которая показывает что количество исходных образов которые могут быть воспроизведены с вероятностью  $p = 1$ ,

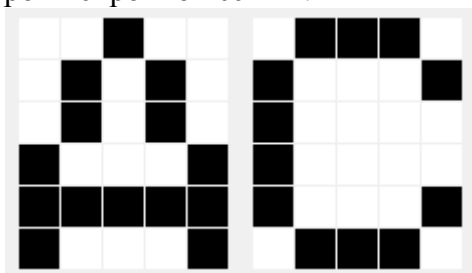

Рисунок 2 – Обратные сохраненным исходным образам сети Хопфилда  $Z$  должно быть в два раза меньше числа  $M$  описанного формулой (4) и равно

$$M = \frac{n}{4 \ln n} \quad (5)$$

На рис. 3 представлен график зависимости емкости памяти от количества нейронов в сети Хопфилда в соответствии с формулой (5).

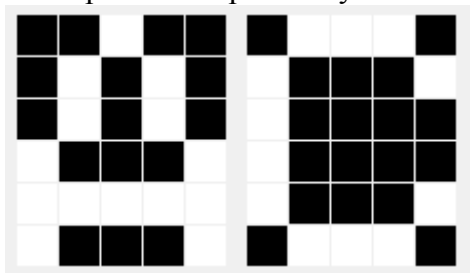

Рисунок 3 – График зависимости емкости памяти от количества нейронов.

Из графика мы видим что при  $n \rightarrow \infty$ , число  $M$  будет конечным. Следовательно дальнейшее увеличение числа нейронов не приведет к существенным результатам. К тому же при  $n > n_{\text{необхо}}$  будет приводить к  $n^2 - n_{\text{необхо}}^2$  числу бесполезных вычислений.

**Описание модели для увеличения емкости памяти сети Хопфилда**

В статье [5] было выявлено, что нейронная сеть Хопфилда, можно рассматривать как ОЗУ компьютера хранящая в себе двухбитные образы. Сеть состоящая из  $n$  нейронов может иметь  $2^n$  различных состояний. Для различных матриц весов  $W$  и пороговых векторов  $T$  каждая из этих  $2^n$  состояний может приводить к различным выходным векторам  $OUT$ . Если общее число этих матриц и пороговых векторов равно  $r$ , то емкость памяти равно  $C = \log_r b$ , где  $b$  – количество всех различных состояний для всех  $r$  в битах. Важным аспектом в вычислении емкости памяти сетей Хопфилда является количество пороговых функции. Каждый из  $n$  нейронов может активировать  $n - 1$  пороговых функции. Таким образом в этой сети существует максимум  $2^{(n-1)^2}$  и минимум  $2^{\alpha[n/2]^2}$  пороговых функции. А поскольку сеть состоит из  $n$  нейронов, то может существовать максимум  $(2^{(n-1)^2})^n$  и минимум  $(2^{\alpha[n/2]^2})^{n/2}$  различных сетей. Логарифмы этих значения дает нам верхнюю и нижнюю границу емкости сети

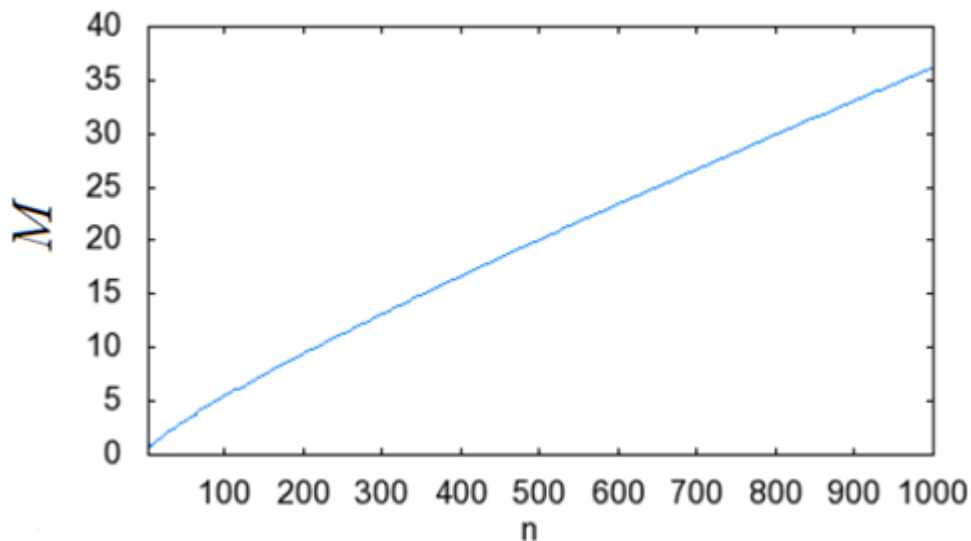
$$C \leq \log(2^{(n-1)^2})^n = O(n^3) \text{бит} \quad (6)$$

и

$$C \geq \log(2^{\alpha[n/2]^2})^{n/2} = O(n^3) \text{бит} \quad (7)$$

Из формул видно, что действительная емкость нейронной сети Хопфилда из  $n$  нейронов, учитывая все комбинации составляет  $n^3$  сохраняемых исходных образов. Следовательно при параллельном соединении нейронных сетей в так называемую группу Хопфилда состоящих из отдельных сетей Хопфилда ( $Z_1, Z_2, \dots, Z_q$ ) одинаковой размерности  $n$  (рис. 4), можно увеличить емкость сети.



Рисунок 4 – Группа Хопфилда и блок вычисления ответа

При введении в группу Хопфилда, входного вектора  $IN$ , последний в соответствии с формулами (2) и (3) может приводить к различным устойчивым состояниям в зависимости от значения матрицы весов и пороговых функции. В матрицах каждой из  $q$  сетей может храниться от 1-го и более исходных образов в

зависимости от размерности  $n$  и количества запоминаемых исходных образов. Нейронная сеть Хопфилда может работать в двух режимах: синхронный и асинхронный. При синхронном режиме работы могут возникать так называемые динамические аттракторы. Эти аттракторы представляют собой не существующие в памяти осцилирующие образы ( $A \rightarrow B \rightarrow A \rightarrow B$ ), которые плохо сказываются на работе системы. По этой причине каждая сеть в группе Хопфилда работает в асинхронном режиме. То есть обновление весов происходит с разным временем  $t$ .

После того как в каждой сети группы Хопфилда будет вычислено исходное состояние, система выберет ответ из предложенных вариантов по минимальному расстоянию Хэмминга между входным вектором  $IN$  и  $OUT_z = \{OUT_{z_i}; i = 0 \dots q\}$ ;  $q$  – количество нейронных сетей в группе Хопфилда. Расстояние Хэмминга – это количество отличающихся элементов между двумя векторами.

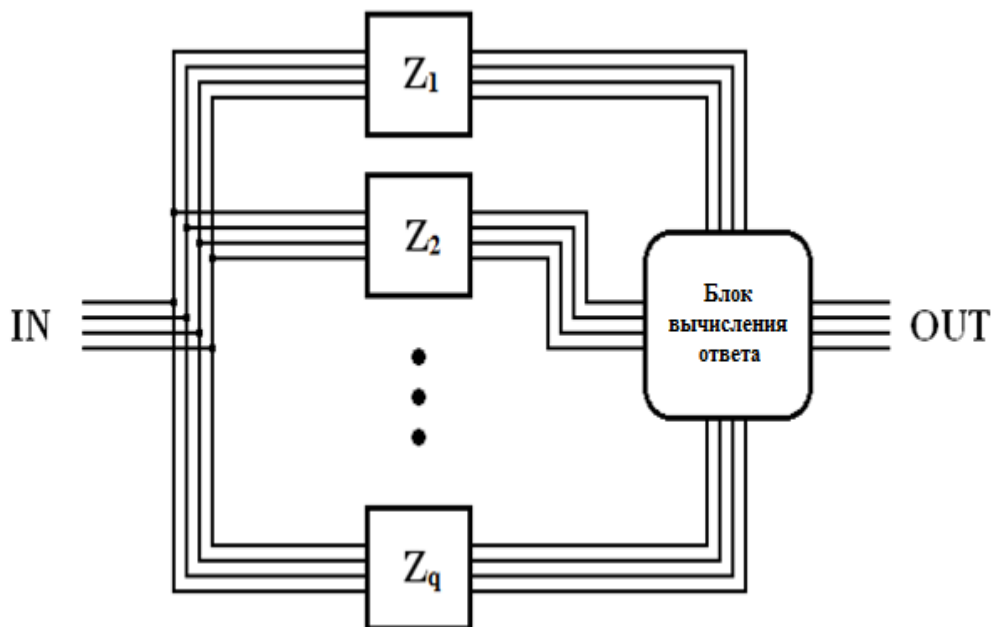
#### **Анализ результатов экспериментов**

Были сгенерированы векторы исходных образов для 5-ти букв (рис. 5) с размерностью  $n = 30$ . Одна сеть Хопфилда может запомнить только 2 из них.

**Задача:** необходимо исследовать точность распознавания группы Хопфилда при запоминании 5-ти исходных образов. Для тестирования системы были сгенерированы множества входных векторов со степенью от 3-х до 15-ти ошибок из 30 возможных,



Рисунок 5 – Исходные образы для букв А, Н, С, Т, У

в каждой из которых по 10000 входных векторов. В общей сложности было сгенерировано 130000 экземпляров входных векторов. В экспериментах были рассмотрены три режима работы системы реализующую алгоритм группы Хопфилда. Первый режим использует Хэммингово расстояние для определения ответа системы. Второй и третий режимы используют также максимальную повторяемость образа. Максимальная повторяемость образа – мера которая определяет количество нейронных сетей группы Хопфилда которые распознали данный исходный образ. Матрица весов создавалась двумя различными путями:

Первый:

$$W_{ij}^r = \begin{cases} x_i^r x_j^r, & i \neq j \\ 0, & i = j \end{cases} \quad r = \{0, \dots, q - 1\} \quad (8)$$

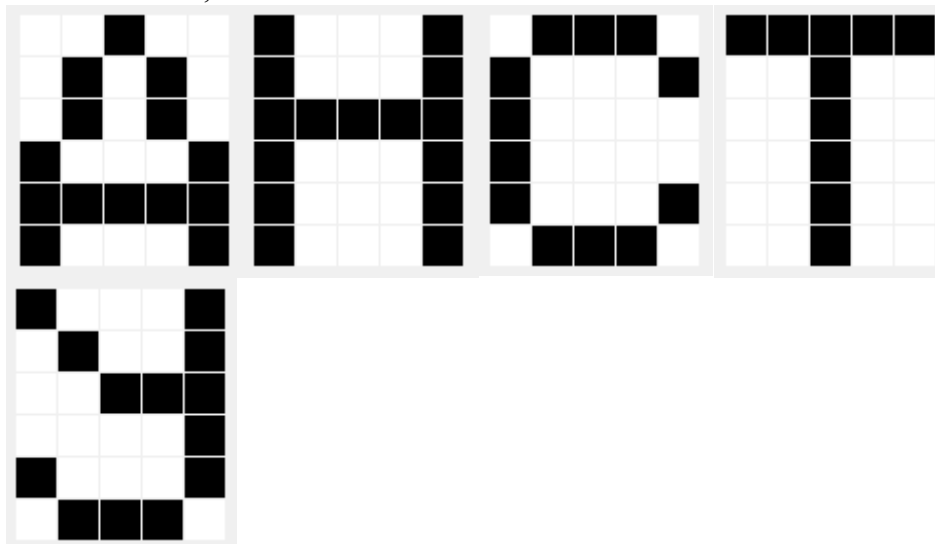
где  $q$  – количество нейронных сетей в группе Хопфилда и количество исходных образов. То есть для каждой матрицы весов  $W$  каждой нейронной сети группы Хопфилда соответствует один исходный образ. Первый вариант генерации матрицы весов используется для первого режима работы системы. Также можно записать первые два образа в первую сеть Хопфилда, 3 и 4 образа во вторую сеть

Хопфилда и оставшихся образ в третью нейронную сеть группы Хопфилда. Данный трюк не скажется на качестве распознавания или быстродействии алгоритма, но поможет сэкономить используемую оперативную память на компьютере.

Второй вариант генерации матрицы весов представляет собой генерацию:

$$q = C_m^c = \frac{m!}{c!(m-c)!} \quad (9)$$

комбинации матриц, где  $q$  – количество генерируемых матриц,  $c$  – емкость одной сети в группе Хопфилда,  $m$  – количество запоминаемых исходных образов. Генерация одной комбинации матрицы весов имеет вид

$$W_{ij}^r = \begin{cases} \sum_{k=0}^c x_i^k x_j^k & i \neq j, r = \{0, \dots, q-1\}, y = R \\ 0, & i = j \end{cases} \quad (10)$$

где  $c$  – емкость сети,  $R$  – результат выбранной комбинаторики по формуле (9).

Второй вариант генерации матриц используется для второго и третьего режимов работы системы, сгенерированные матрицы представляют собой комбинации (9) хранящие в себе по два исходных образа каждый (табл. 1).

Как видно из табл. 1, каждый из 5-ти образов может быть распознан сразу 4-мя нейронными сетями из группы Хопфилда. В остальных 6-ти может приводить к одному из четырех стабильных состояний (рис. 1 – 2), которые не имеют отношения к искомому образу. Данная особенность используется для улучшения точности распознавания системы. Количество сетей распознавших искомый образ называется максимальной повторяемостью образа. Этот параметр позволяет реализовать голосование, т.е. чем больше параметр максимальной повторяемости образа (чем больше сетей распознано или проголосовало) тем

Таблица 1 «Комбинации сгенерированных матриц»

|                     |     |     |     |     |     |     |     |     |     |     |
|---------------------|-----|-----|-----|-----|-----|-----|-----|-----|-----|-----|
| Номер матрицы весов | 1   | 2   | 3   | 4   | 5   | 6   | 7   | 8   | 9   | 10  |
| Хранящиеся образы   | А–Н | А–С | А–Т | А–У | Н–С | Н–Т | Н–У | С–Т | С–У | Т–У |

больше вероятность, что данный образ будет избран ответом системы. Другой параметр, по которому будет определяться *ответ системы* является Хэммингово расстояние. Хэммингово расстояние определяет степень схожести входного вектора, с сохраненным в памяти образами. Для не отличающихся образов Хэммингово расстояние равно 0, для отличающихся в одном элементе векторов это расстояние равно 1 и т. д. Входной вектор сравнивается не со всеми сохраненными в памяти образами, а только с теми, что выдала каждая нейронная сеть группы Хопфилда. Победителем считается та сеть, чье Хэммингово расстояние с входным вектором является наименьшей.

#### Режимы работы системы

Система состоит из  $q$  параллельно соединенных нейронных сетей Хопфилда (группы Хопфилда) размерностью  $n$  ( $Z_1^n, Z_2^n, \dots, Z_q^n$ ) и блока вычисления ответа. На вход системы подается вектор  $IN^n$ , который транслируется на входы всех сетей группы Хопфилда. Далее в каждом из сетей происходит вычисления преобразующее входной вектор в выходной по формулам (2) и (3). После того как были вычислены ответы всех нейронных сетей группы Хопфилда, они поступают в блок вычисления, где будет выбран ответ системы. Были созданы три метода выбора ответа системы. Эти три метода образуют три режима работы системы.

При первом режиме работы – ответ выбирается по наименьшему Хэммингову расстоянию. При совпадении наименьших Хэмминговых расстояний у двух и более сохраненных образов, система относит входной вектор к нераспознаваемым образам.

При втором режиме работы – система также как и в первом режиме сначала выбирает по наименьшему Хэммингову расстоянию. Но в случае совпадения этого параметра у двух и более образов, система выбирает наиболее часто встречающийся из них.

При третьем режиме работы – система работает в обратном, относительно второго режима, порядке. Сначала система определяет образ с максимальной повторяемостью, а в случае совпадения этого параметра у двух-трех образов, ответом сети становится образ с наименьшим Хэмминговым расстоянием.

#### **Результаты работы системы в трех режимах**

В таблицах 2-4 представлены результаты работы системы в каждом из трех режимов. В целом результаты работы первого режима довольно неплохи. Система показывает удовлетворительную степень распознавания в 83 % с уровнем зашумления 10 из 30. Дальнейшее зашумление приводит к снижению степени распознавания по экспоненте (рис. 6). Также в этом режиме система имеет самое большое количество не распознанных образов.

Результаты работы второго режима немного превосходят результаты работы системы в первом режиме. Распознаемость системы удовлетворительна даже при уровне шума в 11 из 30 и составляет разницу примерно в 7 % с первым режимом и 4 % с третьим. Также уменьшилось количество нераспознанных образов. Метод голосования служит вспомогательным условием выбора, который, как бы заставляет систему сойтись в одном из вариантов решения. За счет этого растет как и количество распознанных так и количество не распознанных образов.

*Таблица 2 «Результаты первого режима работы»*

| Уровень шума | Правильно | Неверно | Не может распознать | Поданное количество образов |
|--------------|-----------|---------|---------------------|-----------------------------|
| 3            | 10000     | 0       | 0                   | 10000                       |
| 4            | 10000     | 0       | 0                   | 10000                       |
| 5            | 9986      | 0       | 14                  | 10000                       |
| 6            | 9970      | 0       | 30                  | 10000                       |
| 7            | 9898      | 12      | 90                  | 10000                       |
| 8            | 9697      | 92      | 211                 | 10000                       |
| 9            | 9251      | 304     | 445                 | 10000                       |
| 10           | 8345      | 821     | 834                 | 10000                       |
| 11           | 6789      | 1803    | 1408                | 10000                       |
| 12           | 4738      | 3341    | 1921                | 10000                       |
| 13           | 2620      | 5111    | 2269                | 10000                       |
| 14           | 1096      | 6787    | 2117                | 10000                       |
| 15           | 315       | 8374    | 1311                | 10000                       |

*Таблица 3 «Результаты второго режима работы»*

| Уровень шума | Правильно | Неверно | Не может распознать | Поданное количество образов |
|--------------|-----------|---------|---------------------|-----------------------------|
| 3            | 10000     | 0       | 0                   | 10000                       |

|    |       |      |     |       |
|----|-------|------|-----|-------|
| 4  | 10000 | 0    | 0   | 10000 |
| 5  | 9990  | 10   | 0   | 10000 |
| 6  | 9982  | 18   | 0   | 10000 |
| 7  | 9948  | 52   | 0   | 10000 |
| 8  | 9803  | 197  | 0   | 10000 |
| 9  | 9469  | 528  | 3   | 10000 |
| 10 | 8755  | 1240 | 5   | 10000 |
| 11 | 7400  | 2571 | 29  | 10000 |
| 12 | 5514  | 4423 | 63  | 10000 |
| 13 | 3332  | 6558 | 110 | 10000 |
| 14 | 1386  | 8488 | 126 | 10000 |
| 15 | 335   | 9569 | 96  | 10000 |

В третьем режиме распознаваемость системы примерно одинакова с результатами первого режима вплоть до уровня шума в 10 ошибок из 30. Далее с ростом уровня шума результат становится лучше чем у первого и второго режимов. Это обусловлено тем что в основу выбора ответа системы лег метод голосования. Максимальная повторяемость, главный параметр в методе голосования, является более стабильным чем Хэммингово расстояние, поскольку всегда будет существовать хотя одна сеть которая распознает образ. Нестабильность Хэммингового расстояния обусловлена вероятностной природой шума, поскольку каждая ошибка, шум во входном векторе, может отдалять его от одного сохраненного образа в памяти и приближать его к другому образу.

*Таблица 4 «Результаты третьего режима работы»*

| Уровень шума | Правильно | Неверно | Не может распознать | Поданное количество образов |
|--------------|-----------|---------|---------------------|-----------------------------|
| 3            | 10000     | 0       | 0                   | 10000                       |
| 4            | 10000     | 0       | 0                   | 10000                       |
| 5            | 9990      | 10      | 0                   | 10000                       |
| 6            | 9976      | 24      | 0                   | 10000                       |
| 7            | 9912      | 88      | 0                   | 10000                       |
| 8            | 9713      | 287     | 0                   | 10000                       |
| 9            | 9215      | 782     | 3                   | 10000                       |
| 10           | 8380      | 1615    | 5                   | 10000                       |
| 11           | 7012      | 2961    | 27                  | 10000                       |
| 12           | 5249      | 4689    | 62                  | 10000                       |
| 13           | 3511      | 6387    | 102                 | 10000                       |
| 14           | 1849      | 8033    | 118                 | 10000                       |
| 15           | 654       | 9012    | 334                 | 10000                       |

Рассмотренные выше режимы могут быть применены в решении реальных задач. В задачах требующих малый расход памяти, низкую производительность и точность распознавания, рекомендуется применять первый режим. Для тех же задач, но с более высокой точностью распознавания можно применить второй режим, так как он имеет дополнительные параметры точности относительно первого режима.



Рисунок 6 – График сравнения трех режимов работы

Третий режим применителен к задачам, в которых заранее не известен уровень ошибок. По сравнению с первым и вторым режимами, он показывает более стабильный результат при высоком уровне шумов.

### Заключение

Каждый из предложенных режимов работы системы имеет свои достоинства и недостатки. Но судя по рисунку 6 все режимы очень схожи. В целом система показывает хороший результат при относительно низкой производительности и низком потреблении ресурсов. Так же система с размерностью  $n$  имеет ряд преимуществ по сравнению с одной сетью большой размерности  $m$ , где  $m > n$ . *Первое* - одна сеть с большой размерностью  $m$  для хранения исходного вектора размерностью  $n$  использует лишь небольшое пространство своей матрицы весов. В дальнейшем это приведет к  $m^2 - n^2$  количеству лишних вычислений. *Второе* - параллельность системы дает ей модульную структуру. Это означает, что если возникнет необходимость в добавлении новых исходных образов в систему, достаточным будет создать еще одну нейронную сеть размерности  $n$  в группе Хопфилда и инициализировать ее матрицу, не трогая другие сети. В случае с одной большой сети Хопфилда размерностью  $m$  вам понадобилось бы вносить изменения во всю матрицу сети. А при достижении максимума емкости сети изменять ее размерность, что в свою очередь приведет к еще большему числу бесполезных вычислений.

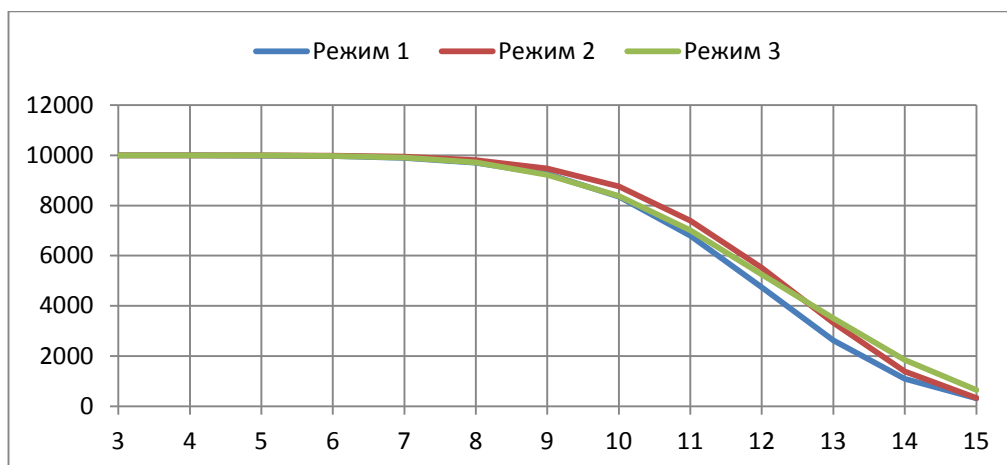
### Литература

1. Хасенова Г. И. Тургалиев А.А. Модель нейрона и архитектура нейронных сетей Труды международной конференции КазНТУ, г. Алматы 2007г.
2. G. Weisbuch and F. Fogelman-Soulie, *J. Phys. Lett.* 46 (1985). L623
3. Hopfield J.J. "Neural Networks and Physical Systems with Emergent Collective Computational Abilities", in Proc. National Academy of Sciences, USA 79, 1982, pp. 2554-2558.
4. Mc Eliece R. J., Posner E. C., Rodmich E. R., and Venkatesh S. S., Caltech preprint, (1986).
5. Abu -Most Y. S. afa and J . St . J acques, "Information Capacity of the Hopfield Model" *IEEE Transactios on Information Theory*, 31(4) (1985) 461-464.
6. Amit D. J., Gutfreund H., and Sompolinsky H. Statistical mechanics of neural networks near saturation. *Ann. Phys.*, 173:30-67, 1987.



## References

1. Khassenova G.I. Turgaliev A.A. Neuron model and architecture of neural networks Proceedings of the International Conference KazNTU, Almaty 2007y.
2. Weisbuchand G. and Fogelman-Soulie F., *Phys J. Lett.* 46 (1985). L623
3. Hopfield J.J., "Neural Networks and Physical Systems with Emergent Collective Computational Abilities", in Proc. National Academy of Sciences, USA 79, 1982, pp. 2554-2558.
4. McEliece R. J., Posner E. C., Rodmich E. R., and Venkatesh S. S., Caltech preprint, (1986).
5. Abu -Most afa Y. S., Jacques J. St., "Information Capacity of the Hopfield Model" *IEEE Transactios on Information Theory*, 31(4) (1985) 461-464.
6. Amit D. J., Gutfreund H., and Sompolinsky H. Statistical mechanics of neural networks near saturation. *Ann. Phys.*, 173:30-67, 1987.

**Муравьева О.,**

**Мангишева У.**

Карагандинский государственный  
университет имени академика Е.А. Букетова,

**Резвушкина Т.А.**

научный руководитель  
г. Караганда, Республика Казахстан

## **КАРАГАНДИНСКАЯ МОЛОДЕЖЬ: ПОКОЛЕНЧЕСКИЙ АНАЛИЗ ЦЕННОСТНЫХ ОРИЕНТАЦИЙ**

### **Summary**

*В данной статье рассматриваются поколенческие ценности молодежи Карагандинской области, которые были исследованы в рамках социологического опроса. Анализируются уровень политической активности молодежи области, определяется степень информированности молодежи области о деятельности молодежных организаций, выявляется удовлетворенность молодежи государственной молодежной политикой, определяются образовательные и профессиональные стратегии молодых людей, исследуются основные причины использования молодежью Интернета, описываются миграционные настроения молодежи Карагандинской области.*

*Мақалада Қарағанды облыс жастарының құндылықтары қарастырылып, әлеуметтанулық зерттеу қорытындылары келтіріледі. Облыс жастарының саяси белсенділік деңгейі мен жастар ұйымдарының жұмысы туралы ақпараттандыру мәселелері талқыланады, сонымен қатар, жастардың жүргізіліп жатқан мемлекеттік саясатпен қанағаттану, олардың білім алу және жұмыс істеу стратегиялары анықталады, және де осы топтың Фаламторды пайдалану себептері мен Қарағанды облыс жастарының көші-қон күйлері бейнеленеді.*

*In this article, the generation values of the youth of the Karaganda region are considered, which were investigated in the context of a sociological survey. The level of political activity of the region's youth is analyzed, the level of youth's awareness of the activities of youth organizations is determined, the youth's satisfaction with the state youth policy is revealed, and the educational and professional strategies of young people are identified. The main reasons for the use of Internet by the youth described, and the migratory moods of the youth of the Karaganda region described.*

Сегодня современная молодежь является важным объектом и субъектом социальных преобразований, обладающая активностью, мобильностью, энергичностью и инновационность. Поэтому актуальным становится изучение сущностных характеристик представлений молодежи о жизненном успехе. Социальное развитие молодежи - единый непрерывный процесс, имеющий своей целью освоение молодыми социального опыта, накопленного предшествующими поколениями, а также его качественное обновление и передачу последующим поколениям. Являясь составной частью более общих процессов реформирования общества, социальное развитие молодежи имеет ряд особенностей, обусловленных специфическим местом, которое занимает эта социально-демографическая группа в обществе. Как говорил российский социолог и экономист, В.В. Радаев «Мы живем в эпоху социального перелома, который вызван не политическими или экономическими преобразованиями, а скорее сменой поколений. В этих условиях особенно важным становится анализ межпоколенческой динамики с особым

акцентом на поколении миллениалов, вступивших в период взросления в 2000-е годы» [1].

Теория поколений была разработана Уильямом Штраусом и Нилом Хоувом, описывающая повторяющиеся поколенческие циклы в истории США. Согласно ей, каждые 20 - 25 лет рождается новое поколение людей, имеющих черты характера, привычки и особенности, которые выделяют их на фоне всех остальных и затем повторяются у будущих поколений. Евгения Шамис, изучающая данную теорию на примере российского общества, дает такое определение поколению: «общность людей, рожденных в определенный исторический период, являющихся носителями схожих ценностей, сформированных под воздействием общих факторов (социальных, культурных, экономических и политических событий, технического процесса)».

Одни из критериев поколения:

- одна историческая эпоха, в которой представители поколения, находясь примерно в одной возрастной категории, делят воспоминания о ключевых событиях, культурные и социальные веяния;
- общие убеждения и модели поведения;
- чувство принадлежности к данному поколению.

Конфликты и непонимание между поколениями закономерны и объяснимы, ведь социокультурный прототип определяется окружающей средой, которая отражает дух времени в данный конкретный момент. Только приспособлением к условиям вид способен выжить, ему приходится играть по постоянно меняющимся правилам. Экономический кризис, голод, война, или наоборот, резкое улучшение качества жизни напрямую влияет на то, как личность формируется и воспринимает себя в условиях, в которых она оказалась. Например, «если он растет во времена экономического кризиса, голода или войны, то использует инструменты, которые хорошо работают именно в такие периоды, и у него появляются одни ценности – экономность, умение довольствоваться малым. А если детство человека пришлось на времена процветания и экономического роста, то его успешные технологии и ценности будут другими – умение работать на перспективу, активность, настрой на победу. Первые же оценки происходящего появляются в подростковом возрасте, когда ребенок начинает искать свое «я», подвергать все сомнению и определять свои личные смыслы» [2, с. 12].

Поколение X (Generation X) - этот термин был впервые использован Джейн Деверсон в 1964 году в исследовании британской молодежи, которое выявило поколение подростков, которые «спят друг с другом до свадьбы, не верят в Бога, не любят королеву, не уважают родителей и не меняют фамилию, когда выходят замуж». Обычно «иксы» рождались примерно с 1963-1965 годов по 1982-1984. Основная отличительная черта - они очень самостоятельны, так как выросли в условиях автономности – им никто не указывал, когда, где и что делать. Они сами приходили из школы, разогревали обед, гуляли. Их так и называли – «дети с ключом на шее». Родители были слишком заняты на работе, и эти дети учились занимать себя сами. Иксы дни напролет оставались в одиночестве. Им досталось мало родительского тепла, зато - много подарков. Поэтому, став взрослыми, они образовали «потребительский бум», скупая все, что движется. Самостоятельность идет рука об руку с автономностью. Они надеются только на себя и неохотно делятся информацией (информация - это ценность). Они досконально вникают во все, чем занимаются, а также стремятся налаживать полезные связи. Generation X - поколение разуверившихся во всем - в своих родителях, социальных институтах, общественном устройстве. Они больше прагматики, чем романтики [3].

Миллениалы или Поколение Y - в США поколение «игрек» связывают с подъёмом рождаемости, который начался в 1981-1982 году, а на постсоветском пространстве к нему относят поколение рождавшихся с 1983 по конец 1990-х. Поколение «игрек» не торопится принимать на себя обязательства взрослой жизни из-за негативного примера предыдущего поколения (их родители рано женились, рано разводились, рано выходили на работу). Они склонны оттягивать переход во взрослую жизнь на более долгий срок, чем их сверстники в предыдущих поколениях, а также дольше оставаться жить в родительском доме. Их называют «поколением Питера Пэна», - им близка концепция вечной молодости. Поколение Y выросло в тепличных условиях: у них всегда были еда, игрушки, деньги. «Игреки» привыкли, что все их желания выполняются, они несколько идеалистичны и даже непрактичны, но что больше всего расстраивает «иксов» - они плохо адаптированы в окружающем мире [3].

После миллениалов уже выросли «молодые, длинноногие и политически грамотные». Их еще называют «Generation MeMeMe» - поколение "ЯЯЯ" или поколение Z. Они растут в эпоху Интернета и расцвета социальных медиа и даже не помнят времени без Интернет в непосредственном доступе. На их мировоззрение оказали влияние мировой финансово-экономический кризис и развитие мобильных технологий. Они больше склонны к риску и редко пристегивают ремни безопасности, но имеют более низкие показатели подростковой беременности, злоупотребления наркотиками и алкоголем по сравнению с Y. Поколение Z называют поколением Художников. Их чрезмерно оберегают взрослые, занятые кризисом, они достигают совершеннолетия социализированными приспособленцами, становятся взрослыми лидерами, ориентированными на активную деятельность и превращаются в рассудительных пожилых людей. На поколении Z скажется гиперопека. После школы они занимаются в кружках или с репетиторами. В итоге «зеты» испытывают дефицит общения со сверстниками. В гаджетах и технологиях они разбираются лучше, чем в эмоциях людей. Зато семья для них будет большой ценностью: это единственное, что безопасно в их мире [3].

Что же происходит с мировоззренческими установками казахстанской молодежи, правда ли то, что современная молодежь прагматична, ориентирована на деньги, карьеру и достаток? Об этом говорят все международные исследования, проведенные по данной категории лиц. К примеру, согласно результатам исследования, проведенного фондом им. Фридриха Эберта, только каждый пятый из молодежи готов участвовать в каких-то мероприятиях и гражданских инициативах. Остальным это и не нужно [4].

В рамках данной статьи мы рассмотрим поколенческие ценности и установки карагандинской молодежи, которые были получены на основе социологического опроса, проведенного в период с 01.06.2017 по 30.06.2017 г. среди молодых людей Карагандинской области в возрасте от 16 до 29 лет. Нас интересовали ценностные ориентации, социально-политические настроения образовательные и профессиональные стратегии, миграционные планы молодежи Карагандинской области. В качестве задач исследования мы решили изучить ценностные установки карагандинской молодежи; выявить уровень политической активности молодежи области; определить степень информированности молодежи области о деятельности молодежных организаций; выявить удовлетворенность молодежи области государственной молодежной политикой; определить образовательные и профессиональные стратегии молодых людей; изучить основные причины использования молодежью Интернета; описать миграционные настроения молодежи Карагандинской области. Всего было опрошено 1 000 молодых людей, проживающих в Карагандинской области. В выборку вошли 9 городов и 9 районов

Карагандинской области: Караганда, Темиртау, Балхаш, Жезказган, Сатпаев, Сарань, Шахтинск, Приозерск, Каражал, Абайский район, Актогайский район, Бухаржырауский район, Жанааркинский район, Каркаралинский район, Нуринский район, Осакаровский район, Улытауский район, Шетский район.

С учетом практических целей и задач исследования был определен следующий состав квот выборки: пол респондента, возраст респондента, уровень образования, национальность и место жительства (город/село).

Согласно полученным в ходе исследования данным, молодежь Карагандинской области демонстрирует дифференцированную систему ценностей, которая зачастую определяется как самим возрастом респондентов (уважение к старшим, семья и брак, здоровый образ жизни), так и особенностями региона проживания (важность здорового образа жизни для молодежи г. Балхаша и г. Сатпаев, материальных ценностей для городской молодежи, уважение к старшим для сельской молодежи). К важным жизненным ценностям нашей молодежи относятся: уважение к старшим – 89 %, семья и брак – 88 %, здоровый образ жизни – 87 %, быть преданным Родине – 83 %, сохранять и соблюдать традиции – 82 %.

Вопросы на выявление степени социально-политической активности молодежи Карагандинской области показали, что только 18 % опрошенной молодежи являются участниками молодежных объединений и организаций. Рассмотрев данные в разрезе района проживания, мы увидели, что наиболее социально-политическую активность демонстрирует молодежь гг. Караганды, Сатпаев и Сарань. Нулевую социально-политическую активность по результатам исследования, продемонстрировала молодежь гг. Темиртау, Приозерск, Шахтинск, Балхаш, Шетского, Улытауского, Осакаровского, Нуринского, Абайского, Бухаржырауского, Жанааркинского, Шетского районов. Молодые мужчины несколько более социально-политически активны по сравнению с молодыми женщинами. Прослеживаются следующие основные зависимости: чем моложе респонденты, чем выше их уровень образования, тем чаще лично участвуют в социально-политической деятельности. Самой аполитичной группой оказалась сельская молодежь. Респонденты, основным местом проживания которых является сельская местность, реже своих городских сверстников проявляют свою социально-политическую активность. Видимо, сельская молодежь имеет меньше возможностей для политической деятельности и, даже переезжая в города, реже пытается проявлять политическую активность. Наиболее политически активной показала себя молодежь городов. Она выступает активным участником социально-политической жизни страны. Таким образом, мы можем констатировать слабую вовлеченность молодежи Карагандинской области в деятельность молодежных групп, объединений, сообществ, низкий уровень интереса молодежи к социально-политической жизни общества, ее слабую включенность и пассивное участие в социально-политической жизни страны.

Мы можем констатировать, что большая часть молодежи Карагандинской области по-прежнему придерживается «правых» ценностей (например, справедливость выражается в том, что у людей похожий уровень жизни, государство должно гарантировать бедным достойный уровень жизни. Богатые должны делиться частью имущества для менее обеспеченных, интересы общества важнее интересов отдельного человека, общество должно жить по правилам, определенным государством, безопасность важнее свободы), т.е. надеется на государство, имеет коллективистское сознание. Также имеются серьезные различия в системе ценностей у городской и сельской молодежи.

Оценивая качество казахстанского образования, мнения молодых людей распределились следующим образом: 57 % молодежи считают, что у нас среднее

качество образования, 32 % указали, что казахстанское образование имеет высокое качество и 11 %, что наше образование имеет низкое качество. Обобщая мнения опрошенных мы можем сказать, что существуют различия в оценке качества казахстанского образования среди городской и сельской молодежи. Вероятно, такое распределение мнений связано с более высокими требованиями, существующими у городской молодежи и более низкими требованиями – у сельской. Кроме того, следует учитывать влияние информационных потоков (регулярная критика казахстанской системы образования в СМИ и особенно в Интернет), которые опосредованно влияют и на мнение молодежи Карагандинской области.

Городская молодежь более, чем сельская нацелена на получение высшего образования. Так, 77 % молодежи Карагандинской области планируют получать высшее образование и только 23 % не собирается поступать и учиться в вузах. Рассмотрев распределение мнений с учетом района проживания мы видим, что 100 % молодежи Каркаралинского района, 100 % г. Сарань и 92 % г. Караганды нацелена поступать в вузы. 45 % молодежи Шетского района, 41 % балхашцев и 36 % бухаржыраусцев не планируют поступление в вуз.

Двумя основными причинами получения высшего образования для молодежи Карагандинской области являются «повышения своих интеллектуальных способностей» – 33 % и «желание получить диплом, который предоставит больше возможностей трудоустройства» – 24 %. Самыми не важными причинами получения высшего образования стали «у меня нет другого варианта» - 0 % и уклониться от воинской службы – 0 %.

Наиболее важными причинами опрошенные указали - отсутствие рабочих мест, низкий уровень качества подготовки специалистов и отсутствие у выпускников опыта работы. Так, 61 % молодежи Карагандинской области считают проблему трудоустройства молодых специалистов важной. 32 % указали, что проблема трудоустройства не особо актуальна и 7 % считают, что такой проблемы нет. Распределение мнений с учетом района проживания показало, что 100 % молодежи Каркаралинского района, 91 % Бухаржырауского района, 82 % Актогайского района и г. Жезказган считают проблему трудоустройства молодых специалистов серьезной.

95 % молодежи Карагандинской области пользуется Интернетом и только 5 % - нет. При этом, молодежь Карагандинской области относится к Интернету как к средству развлечения, способу проведения досуга, но не как средству получения дополнительного образования, поиска работы.

56 % молодежи Карагандинской области указали, что они работают, 44 % - нет. Рассмотрев распределение мнений с учетом района проживания, мы видим, что линия тренда направлена на городскую молодежь, а не на сельскую, т.е. городская молодежь чаще трудоустроена, чем сельская. При этом, 29 % молодых людей работают по специальности, 22 % сказали, что у них пока нет определенной профессии, 12 % указали, что их профессия частично связана с полученной специальностью. Такая ситуация, скорее всего, связана с несоответствием потребности в специалистах на рынке труда и осуществляемой подготовкой в образовательных учреждениях Казахстана.

К факторам, которые молодые люди считают важными для того, чтоб найти работу в Казахстане, относятся:

- 1 место - уровень образования,
- 2 место - профессиональные навыки,
- 3 место - связи, друзья,
- 4 место - регион проживания,
- 5 место - политические связи, членство в партии

6 место – удача,

7 место - зарубежный опыт, обучение, стажировки.

Важными факторами выбора работы для молодежи Карагандинской области являются: доход/заработная плата, уровень нагрузки и стабильность заработка. Данные факторы имеют очень конкретное выражение – деньги, количество рабочих часов в неделю или в месяц и количество месяцев/лет, проработанных на предприятии, в организации. К сожалению, молодежь Карагандинской области не указала такие факторы как интерес к профессии, желание самореализовываться, семейной традиции и т.п.

К сожалению, мы можем констатировать слабую заинтересованность политическими событиями со стороны молодежи Карагандинской области. Так, 58 % молодежи нашей области лишь иногда интересуется политикой, 24 % - постоянно и 18 % не интересуется вообще.

Наиболее острыми для молодежи нашего региона являются социально-значимые вопросы, связанные с коррупцией, безработицей и бедностью. Так, 68 % указали такие проблемы как коррупция, 61 % - безработица, 29 % - бедность, 24 % - рост преступности, 23 % - межэтническая напряженность, религиозная напряженность, 19 % - плохое социальное обеспечение, 15 % - плохое качество медицины, 12 % - низкое качество образования и вопросы безопасности.

91 % опрошенной молодежи Карагандинской области считают себя патриотами Родины и только 9 % - нет. Обобщая, можно сказать, что степень патриотизма молодежи Карагандинской области находится на достаточно высоком уровне и она четко может объяснить в каких действиях и принципах жизни выражает себя патриотичность. Определяя для себя патриотизм, наша молодежь считает, что это:

1 место – знать историю страны – 67 %

2 место – уважать государственные символы – 45 %,

3 место – жить и работать на благо Родины и готовность защищать интересы Родины – по 36 %,

4 место – участвовать в выборах – 31 %,

5 место – знать и соблюдать законы страны – 24 %,

6 место – болеть за казахстанских спортсменов – 14 %,

7 место – покупать казахстанскую продукцию – 9 %.

Молодежь области слабо информирована о Законе РК «О государственной молодежной политике». Это говорит, в первую очередь, об правовой и информационной незаинтересованности самой молодежи. Сходная ситуация складывается и при оценке уровня осведомленности молодежи области о принятии Концепции государственной молодежной политики до 2020 года. Так о ней осведомлены менее половины опрошенных, а высоко ее оценивает чуть более двадцати процентов молодых жителей области. Но при этом, молодежь нашего региона высоко оценила проект «Жасыл Ел» – 43 %, среднюю оценку выставило 39 % опрошенных, 14 % затруднились ответить, 4 % низко оценили данный проект. Осведомленность о проекте «Жасыл Ел» способствует его успешной реализации. Оценивая реализацию проекта «Молодежная практика» 45 % молодежи дала ему среднюю оценку, 38 % оценивают данный проект высоко, 11 % опрошенных ничего не знают о данном проекте, 6 % дали проекту низкую оценку.

Качество проводимой молодежной политики в Карагандинской области молодежь нашего региона оценила достаточно высоко. Так, 45,3 % высоко оценили данную работу, 43,7 % дали среднюю оценку и только 3 % дали низкую оценку.

Данные исследования показали нам, что институт семьи имеет важное значение для молодого поколения. Так, 75 % молодежи нашей области видят себя в

будущем в браке и с семьей, 15 % - совместно с партнером (-шей), но не в официальном браке, 7 % - не женатым и не замужней, 3 % - без супруга/супруги, но с ребенком. У молодежи доминируют идеалистические представления о семье и браке т.к. 54 % молодых людей считает, что счастливая семья – это где царит любовь, взаимопонимание и поддержка, это крепкие связи между членами семьи разных поколений и общение с родственниками – 17 %, это семья, в которой есть дети – 13 %, это семья, где есть достаток и уверенность в завтрашнем дне – 8 %, это семья, где у каждого есть возможность развития и самореализации – 8 %.

Данные о миграционных настроениях молодежи нашего региона носят двойственный характер. Так, с одной стороны эти данные говорят о достаточно активной мобильности карагандинской молодежи, о поиске тех регионов проживания, которые позволят молодым людям самореализоваться, о планах на переезд. С другой стороны, 12 % сомневаются в необходимости переезда, 11 % указали, что пока мыслей о переезде у них не было, однако все будет зависеть от обстоятельств жизни, 61 % молодежи нашего региона не хочет переезжать в другой город или село Казахстана. Эти тенденции характерны для данной возрастной группы, т.к. именно большая часть молодежи мигрирует в связи с реализацией образовательных, брачных, профессиональных стратегий.

Большая часть опрошенных продемонстрировала патриотические настроения и не желание менять гражданство Казахстана на гражданство другой страны. 76 % молодежи указала, что не хотят менять гражданство Казахстана, 15 % - скорее нет и только 5 % - да, 4 % - скорее да.

Делая выводы, можно сказать, что приоритетные ценности молодежи Карагандинской области отчасти схожи с ценностями, которые доминируют у поколения Y, а именно: свобода, развлечения, результат как таковой. В систему ценностей этих людей также включены понятия «гражданский долг» и «мораль», «ответственность», но при этом они наивны и склонны к подчинению. На первый план для поколения Y выходит немедленное вознаграждение. В исследованиях поколение Y еще называют Поколением большого пальца в связи с тем, что сотовый телефон для них существовал практически всегда и эти ребята умеют очень быстро писать SMS. Они очень категоричные. На время их детства и взросления пришлось распад СССР, теракты, военные конфликты, бурное развитие коммуникаций, цифровых технологий, интернета, мобильных телефонов. Скорости развития стали очень высокими. Наступила эпоха брендов.

Наркомания, табакокурение, алкоголизм вышли в ряд основных проблем, обсуждаются на самом высоком уровне, вплоть до межгосударственного. Наступила эра публичности - все вышло в телевидение и интернет. Еще один важный аспект - глобализация, стирание границ и нивелирование национальных различий и традиций.

Почти все представители поколения Y не приучены к самостоятельности, которая была присуща их родителям - «иксам» и дедушкам - «бумерам». Они выросли уверенными в собственной ценности. В связи с тем, что внешняя среда вокруг них менялась очень быстро в период их взросления, им стали присущи такие черты, как желание получать немедленное вознаграждение за проделанную работу, абсолютное неверие в отдаленную перспективу. Еще один важный аспект для «игреков» - это мода, бренды. Даже спортом они занимаются не для того, чтобы победить, быть здоровым или лучше себя чувствовать, а потому, что это модно и приносит удовольствие. Если «игреки» будут выбирать спорт, то это будет скорее красивый спорт, нежели полезный.

В качестве рекомендаций можно предложить разнообразить работу по повышению уровня информированности молодежи Карагандинской области о



проводимой в отношении нее республиканской и региональной политике, сделав упор на конкретные успехи, эффективные результаты молодежной политики, активно используя при этом социальные сети Интернет; внести предложения в Министерство образования и науки Республики Казахстан о необходимости корректировки государственного образовательного заказа на подготовку специалистов со средне-специальным и высшим образованием с учетом региональной экономической специфики; проводить работу по ранней профориентации учащихся выпускных классов с учетом потребностей республиканского и областного рынков труда; заниматься популяризацией политики как сферы профессиональной деятельности, социальной активности и карьерных возможностей для молодежи Карагандинской области; используя социологические исследования провести детальный анализ миграционных настроений наиболее социально-активной и успешной молодежи Карагандинской области.

### **Литература**

1. Миллениалы на фоне предшествующих поколений: эмпирический анализ // <https://eu.spb.ru/news/18058-millennialy-na-fone-predshestvuyushchikh-pokolenij-empiricheskij-analiz>
2. Теория поколений: необыкновенный Икс / Евгения Шамис, Евгений Никонов. – 2-е изд., стер. – М.: Университет «Синергия». 2017. – 140 с.
3. Говорят, что XYZ– теория поколений // [http://www.spletnik.ru/blogs/govoryat\\_chno/139320\\_x-y-z-teoriya-pokoleniy](http://www.spletnik.ru/blogs/govoryat_chno/139320_x-y-z-teoriya-pokoleniy)
4. Исследование Фонда им. Фридриха Эберта «Молодежь Центральной Азии. Казахстан» // <http://cso-central.asia/issledovanie-fonda-im-fridrixa-eberta-molodezh-centralnoj-azii-kazakhstan/>

**Муратова Р.А.,**  
Казахский университет международных отношений  
и мировых языков имени Абылай хана  
кандидат экономических наук  
г. Алматы, Республика Казахстан

## **ПРАВСТВЕННО-ИДЕОЛОГИЧЕСКИЕ АСПЕКТЫ СОВРЕМЕННЫХ ПОКОЛЕНИЙ**

### **Summary**

*В тезисах рассматриваются морально-нравственные аспекты формирования образа будущего специалиста. Отмечены негативные характеристики современных прогнозов. Приведены характеристики поколений современного общества и проанализированы возможные пути их развития*

*Баяндамаларда болашақ маманның бейнесін қалыптастыратын ақыл-насихаттық аспектілер қарастырылады. Қазіргі заманғы негативті сипаттамалардан қазіргі заманғы прогнозов. Қазіргі қоғамның заманауи ерекшеліктері мен олардың даму мүмкіндіктері зерттелді.*

*In the theses moral aspects of forming the image of the future specialist are considered. Negative characteristics of current forecasts are noted. The characteristics of generations of modern society are given and possible ways of their development are analyzed*

Профессии будущего обозначены в недалёком будущем полным поворотом к новому. Футуристические прогнозы развития будущего рисуют абсолютно неожиданные перспективы. По прогнозам «доморощенных Кассандр», в будущем отпадет необходимость в юристах, финансистах и пр. Считается, что юридические и финансовые проблемы и задачи будут решаться в электронном формате. Потому предполагается, что все жизненные и рабочие ситуации более или менее поддаются описанию определенной статьи или подпункта Гражданского или Уголовного Кодекса, и соответственно степень ответственности (или безответственности) можно определить и установить в автоматическом режиме для юридических и физических лиц. Также и при решении экономических вопросов с помощью финансового калькулятора, который сейчас широко применяется при финансовых расчетах, можно решить вопросы условий финансирования любого управленческого решения.

Такое упрощенное понимание экономико-правовой среды не применимо для современной жизни с множеством нюансов, жизненных коллизий, случайных факторов, неопределенности внешнего окружения. Полная автоматизация принятия юридических решений, а также и финансовых решений возможна лишь в глубоко структурированном обществе, где каждый человек, индивидуум, или ситуация могут быть строго ранжированы. Это модель кибернетического будущего, к которому, по мнению, современных футурологов, может прийти наше общество. Но современная жизнь настолько многополярна и унифицировать жизнь и все экономические, правовые, политические, социальные, культурные, нравственные аспекты современного общества не представляется возможным. Если же подходить к вопросу в глобальном масштабе, то проблемы дифференциации в страновом, региональном разрезе усиливаются на более чем два порядка.

Что касается медицины, то и здесь нас ожидают и уже возникают интересные ситуации. Так, постановка диагноза также планируется и уже внедряется программа автоматического установления вида и формы заболевания. Мнение лечащего врача будет опираться только на заключения эксперта программного продукта. А если

программа дала сбой, механическую ошибку, или в программу не были заложены все характеристики истории болезни, физиологические и психологические аспекты состояния больного и прочее, а в следствие чего программа не учла всех перечисленных и других сопутствующих факторов и результат врачебной ошибки - человеческая жизнь. Это, в определенной степени дилетантский подход к специфическим сферам профессий. И прогнозировать пути выбора профессии и закладки ориентиров будущего общества крайне сложно.

Однако все эти проблемы более или менее привязаны к нравственно-идеологическим требованиям, морально-этическим аспектам специалиста будущего.

Но в современном обществе уже сейчас закладываются ориентиры будущего специалиста и отсюда возникает исследования духовно-нравственных аспектов специалиста профессионала будущего.

Само понятие «профессионал» означает высокообразованного человека, знающего перспективы и роль своей сферы в современном мире, умеющего анализировать, конкретизировать, творчески абстрагироваться от конкретной ситуации и принимать нестандартные решения.

Как говорил незабвенный Козьма Прутков «Специалист подобен флюсу, полнота его односторонняя». Но именно этой односторонности и не хватает в современном мире, где дилетантизм становится чуть ли нормой современных отношений, и сфера производственных отношений все более наполняется непрофессионалами. Это касается, в первую очередь, государственного аппарата управления. Когда в сфере управления, к примеру, агропромышленным комплексом, назначается чиновник, абсолютно не знакомый с сельским хозяйством, или в системе управления промышленностью руководящие посты занимают юристы или экономисты без соответствующего опыта работы в данном секторе и отсутствия профессиональных знаний азов профессии.

Следует отметить, что и подготовка самих специалистов экономики носит также упрощенный характер. Вместо подготовки специалистов строительного производства, горного дела, сельского хозяйства, нефтегазового комплекса и т.д., идет подготовка экономистов, менеджеров общего профиля.

В результате они становятся не востребованы в реальном секторе экономики и находят применение в банковском секторе, в сфере услуг и пр. А в производственном секторе функции экономики и управления осуществляют сами инженеры-технари, не знакомые, в полном объеме, с финансовой сферой или навыками экономического анализа.

Но основы профессионализма, базовые знания, профессиональная идентификация закладываются в учебном процессе. Не случайно в современных учебных программах так много внимания уделяется формированию профессиональных компетенций. Но с переходом на уровень компетентности и становлением выпускника как специалиста определенной сферы проходит длительный период, во всяком случае, определенный период адаптации и подготовки завершено специалиста.

При подготовке специалиста и в процессе его профессионального становления должны быть поставлены на первое место духовно-нравственные идеалы. Они связаны с национальной идентичностью современного человека и особенно важны при формировании гражданской позиции современного молодого человека. Для него этот вопрос чрезвычайно важен, гражданином какой страны, какого общества, каких морально-нравственных ценностей, чью историческую память Ты отождествляешь. Вот современный портрет Гражданина. Идейная аморфность молодежи ставит в тупик представителей старшего поколения,

воспитанного на стройной системе морально-нравственного воспитания, жёсткой идеологии, когда инакомыслие считалось предательством Родины.

Каковы же идеалы поколения X Y и Z»?

Что за поколение X Y и Z. Что за тайны скрывают эти поколения? Поколение X - это термин, применяемый к поколениям людей, родившихся в разных странах с 1965 по 1979 гг., другая датировка - 1961-1981. Термин используется в демографии, общественных науках, и маркетинге, хотя часто его можно встретить в общественной культуре.

Представители поколения Z активно используют планшеты, VR- и 3D-реальность. Зачастую термин «поколение Z» рассматривается в качестве синонима термина «цифровой человек».

Поколение Z интересуется наукой и технологиями (например, предполагается, что многие представители поколения будут заниматься инженерно-техническими вопросами, биомедициной, робототехникой), а также искусством. Также предполагается, что поколение будет экономным [1].

Интересную статистику по численности поколений привела Акмарал Алталиева, профессор Высшей Школы Бизнеса AlmaU на научном семинаре «Научная среда Almaty Management University» (таблица 1).

Таблица 1 - Численность поколений X, Y и Z в Казахстане:

| Идентификация      | Численность                  | Годы       |
|--------------------|------------------------------|------------|
| Поколение X        | 2.35 млн. – 13,4 % населения | 1965-1976  |
| Поколение Y (NET)  | 4.568 млн. – 26 % населения  | 1977-1997  |
| Поколение Z (NEXT) | 2.4 млн. – 13,7 % населения  | 1998-наст. |

Примечание Источник: X, Y, Z – типология поколений [2]

По градации МАБ отсчет смены поколений началась еще в 1965 году. Поколение X охватывает 10 летний период; поколение Y (NET) охватывает 20-летний период, поколение Z (NEXT) – также уже приближается к двадцатилетнему и его численность растет. Но что возникнет после поколения Z помимо его экономности и цифровизации. Наступает эра виртуального мира? Создания искусственного разума? Перехода к телепатическому контакту и т.д.?

А может быть человечество вернется к живому общению, устав от бесконечного тотального контроля общества и максимальной открытости и уйдет назад к природе по Руссо. Увидят ли наши дети и их потомки светлое будущее, когда моральные ценности станут во главу угла человеческого общения и развитие и реализация творческого потенциала будет преследовать только духовные нравственные идеалы и прочее, прочее...

К сожалению, материальные ценности преобладают, и выпускник размышляет примерно так: чтобы зарабатывать больше, я должен окончить вуз. Стереотип, что диплом о высшем образовании, - это путёвка в жизнь, ещё сохранился, но на самом деле работают совершенно иные социальные лифты.

И большинство вынуждено производить размен своей квалификации на состояние занятости. Образование остаётся невостребованным как таковое, главное - быть трудоустроенным [3].

Традиционно, люди поколения Z рассматриваются, как дети родителей из поколения Y, пограничников поколения Y-миллениум или иногда даже поколения X. То, что предыдущие поколения называли «новыми технологиями» или «технологиями будущего», для поколения Z уже настоящее. Это первое по-

настоящему цифровое поколение. Родителей же детей, ставших впоследствии поколением Z, называют цифровыми иммигрантами, так как в их детстве подобных технологий не было [12]. Теперь интернет не ограничивается домашним компьютером и может быть доступен в любой момент, благодаря новым мобильным телефонам, смартфонам или карманным устройствам. К тому же поколение Z - это первое поколение, полностью родившееся во времена глобализации и постмодернизма. Также отмечается, что многие родители людей из поколения Z работают неполный рабочий день или даже берут работу на дом, больше времени уделяя воспитанию детей [13]. В обществе уделяется большое внимание вопросам безопасности.

При этом нужно заметить, что сегодня еще живет последнее поколение многомиллионной жизни наших предков, живущих вне эры интернет, это "Живые свидетели эры До-интернета". Больше никогда в истории не будет такого поколения».

Уходящие поколения 50-60-годов продолжают ностальгировать о своем светлом и не очень светлом прошлом. Поколение 70-х – это дети выросшие в относительно благополучный для страны экономический период. Но связывают эти поколения «Эхо ушедшей войны».

Дальше все более уходя в современность, поколения отцов фронтовиков и сейчас дедов-фронтовиков для 80-х годов становится все более идеализированным и воспринимается все прошедшие события, история страны либо в черно-белом формате, либо приукрашенная всякими мифами и легендами. Дело в том, что опровергнуть или наоборот подтвердить правдивость исторических событий и восприятия жизни становится все более труднее с уходом очевидцев. И то эти воспоминания даже одного и того же события могут рассматриваться и подаваться с разных ракурсов и взгляда. Утверждение о том, что история сама все рассудит и расставит на свои места, спорно.

Субъективный подход к истории и отношение к идеологическому фону на котором растут поколения и смена поколений носит зачастую полностью революционный характер. Отсутствие преемственности в смене поколений порождает, прежде всего, утрату национальной индентификации страны и на уровне. Классическое выражение «Слова парят, а мысли к низу гнут, а слов без чувств вверху не признают» как нельзя более емко характеризует бездуховность современных отношений

### **Литература**

1. Кого называют поколением X, Y и Z? <http://www.aif.ru/dontknows/eternal/>
2. X, Y, Z – типология поколений. <https://www.almau.edu.kz/news>
3. Елена Курбатова 1 3151 Поколение next. Что думает молодежь о работе, образовании, ценностях. [http://www.kirov.aif.ru/society/persona/v\\_poiskah\\_geroya\\_k\\_chemu\\_stremitsya\\_sovremennaya\\_molodyozh](http://www.kirov.aif.ru/society/persona/v_poiskah_geroya_k_chemu_stremitsya_sovremennaya_molodyozh)

**Муроджонов Х.М.**

Член КООР, малой Академии наук Республики Таджикистан,  
Студент 3 го курса ШПГУ, Университета Нархоз,

**Медеубеков Т.Ш**

научный руководитель  
доцент кафедры права, к.ю.н.

Университет Нархоз  
г. Алматы, Республика Казахстан

## **Моя будущая профессия. Профессия сегодняшнего дня**

### **Summary**

*Юриспруденция всегда считалась важной сферой деятельности и остается такой и сейчас. В статье автор приводит аргументы важности и перспективности профессии юриста, представляет результаты исследования, согласно которому к 2025 году данная профессия будет одной из самых необходимых.*

*Құқықтану әрдайым маңызды болған және де маңызды болып қалады. Неге мен олай ойлаймын, мен бұл текстте көптеген фактылар жазып оны дәлелдедім, заңгер-ол басты мақсаты адамдарды заң арқылы олардың құқықтарын қорғайтын адам. Анализдың қорытындысы бойынша, 2025 жылы маңызды мамандықтарының бірі заңгер мамандығы екені анықталған. Бұл мамандыққа деген мұқтаждық жылдан жылға артып жатқаны көрініп тұр.*

*Nomology has always been important area and now this profession actual. In the article the author cites arguments of the importance and prospects of the profession of a lawyer, presents the results of a study according to which by 2025 this profession will be one of the most necessary.*

Каждый человек стоит на пороге выбора жизненного пути. От этого зависит счастье человека. Мы всегда ставим перед собой вопрос, какую профессию выбрать? Чем заниматься?

Многие люди не ставят цель - иметь любимую работу. Однако эксперты отмечают, что счастливый человек - это тот, кто имеет любимую работу. Многие из нас хотят получить самые престижные профессии. Одной из таких, на мой взгляд, является профессия юриста.

Остро стоит вопрос профессиональной ориентации в мире. В дальнейшем тенденции к метаморфозам возрастут. Уже давно канули в лету стенографистки, секретари-машинистки, фермеры. Их безжалостно вытеснил технический прогресс, появились ноутбуки, автомобили и GPS навигаторы. Железный подступ компьютерных технологии уничтожает профессии, которые раньше считались востребованными, агонизирует специальность почтальона, коммунальщика, работника типографии.

Возникает вопрос, какие профессии востребованы сейчас и что ожидает нас в будущем?

Приведу 5 самых распространенных профессий в мире:

- IT – врачи
- Программисты
- Инженеры
- Нанотехнологии
- Профессии сферы обслуживания (юристы)

Специалисты, проводя анализ, определили, что в 2030 году одной из самых востребованных профессий будет профессия юриста. В этой же сфере появляются новые профессии, такие как: сетевой юрист, виртуальный адвокат, киберследователь и медиаполицейский. Охарактеризуем эти профессии.

Сетевой юрист — это специалист, который разрабатывает законодательство для виртуального мира и сетей. Также он разрабатывает системы правовой защиты человека и собственности в Интернете, включая виртуальную собственность.

Виртуальный адвокат управляет инвестициями компании в новых проектах (стартапах), которые, в свою очередь, создаются для развития какой-то продуктовой линии компании. Он не только руководит инвестициями, но и сопровождает развитие этих стартапов от идеи до производства.

Киберследователь расследует киберпреступления. Он отлично разбирается в криминалистике, проведении расследований, поиске подозреваемых.

Медиаполицейский — специалист, который занимается обеспечением порядка и безопасности в медиасфере. Его задача — искать нарушения законодательства на медиаресурсах самостоятельно или с помощью специальных программ и инструментов.

Это еще раз подтверждает то, что потребность в профессии юриста не уменьшается. Представьте себе в мире, где мы живем, есть люди, аппарат управления, власть, законы, но если не будет правоохранителей, то кто будет защищать страну и жизнь людей, которые живут в этой стране.

Необходимо отметить профессионально важные качества юриста:

- высокое чувство ответственности;
- развитое логическое мышление;
- инициативность;
- настойчивость;
- кропотливость;
- концентрация и переключаемость внимания;
- эмоциональная устойчивость;
- хорошая память.

Не так много в мире найдется специальностей, настолько ответственных, уважаемых, почетных и одновременно сложных, как юрист. В наше время профессия юрист очень необходима, для защиты своих интересов и интересов окружающих. Мы хорошо понимаем, что сегодня без помощи юриста мы не можем чувствовать себя, защищенными от всяких провокаций и несправедливости.

Юристом приходится жить как бы в двух реальностях, первая реальность — это наша окружающая жизнь, наша действительность со всеми достоинствами и недостатками, а второй реальность — это идеальная модель, образец, который создает закон, и работа юриста состоит в том, что он постоянно наводит мосты между этими двумя реальностями.

Юрист — это как лечащий врач, к примеру, если у нас где-то болит, мы сразу же пойдем к доктору, чтобы он нас избавил от этой боли. Так же если права нарушены, мы сразу же пойдем к юристу.

Моя история о том, как эта профессия стала для меня мечтой моей жизни, появилась 13 лет тому назад.

В детстве, когда мне было 8 лет, мои родители решили развестись. Суд позвал меня для участия в процессе, я не знал, что происходит?! Почему они меня привели, в непонятное для меня место?! В своей жизни я никогда не забуду вопрос судьи ко мне: «С кем ты хочешь остаться, с отцом или матерью?». Мне было очень трудно и больно выбрать одного из них, для меня они же оба любимые и родные, что мне делать? Как мне быть?

Я в процессе видел ссору между отцом и мамой, моя мама была без защиты, она плакала, и я вместе с ней, в этот момент я понял, что нет никого, кто бы защитил права моей мамы. С того момента у меня в сердце загорелся свет, о том, что я стану юристом и буду защищать права и интересы лиц, нуждающихся в юридической помощи. Я выбрал свой жизненный путь! Мой путь – это юриспруденция.

Я очень рад, что моя мечта сбылась. Сейчас я учусь в Российско-Таджикском (Славянском) Университете, на юридическом факультете. В данный момент по программе Академической мобильности прохожу стажировку в «АО Университет Нархоз». Каждый день я в университете, и это для меня словно праздник! Ежедневно я пополняю свои знания и навыки в этой сфере.

Моя будущая профессия меня вдохновляет. Я выбрал этот путь не ради денег, не ради положения, а ради тех людей, защита которых в наших руках. Я с радостью буду защищать их права и постараюсь быть всегда честным, справедливым и ответственным.

### **Литература**

1. Болотова Л. Семь профессии будущего, Москва – 2010 г. 85 с.
2. Грецов А. Выбираем профессию. Советы практического психолога. СПб., 2011 г.
3. Грецов А. Г. «100 популярных профессий», СПб., 2009 г.
4. Гончарук А., Бикбулатова А. «Справочник профессия будущего» Яр - Сале 2016 г.



**Николаева О. В.,**  
начальник Центра внедрения ценностей «Рухани жаңғыру»  
в молодежной среде  
Научно-исследовательского центра «Молодежь»  
PhD,  
**Калиев Т.Б.**  
директор Научно-исследовательского центра «Молодежь»  
кандидат политических наук,  
г. Астана, Республика Казахстан

## ПРОБЛЕМЫ ТРУДОВОЙ МОТИВАЦИИ КАЗАХСТАНСКОЙ МОЛОДЕЖИ И ПУТИ ИХ РЕШЕНИЯ

### Summary

*В данной статье приводятся данные социологического исследования, направленного на выявление установок и ценностей молодых казахстанцев в сфере труда и занятости. На основе полученных данных рассматриваются особенности трудовой мотивации казахстанской молодежи, предлагаются механизмы по её укреплению.*

*Бұл мақалада жас қазақстандықтардың еңбек және жұмыспен қамту саласындағы көзқарастары мен құндылықтарын анықтауға бағытталған әлеуметтанулық сауалнама деректері көрсетілген. Алынған мәліметтер негізінде қазақстандық жастардың еңбек ынтасының ерекшеліктері қарастырылып, оларды нығайту бойынша механизмдер ұсынылған.*

*In this paper results of sociological research on labor values and attitudes of Kazakhstan youth are regarded. Based on the empirical data, the features of labor motivation of Kazakhstan youth are considered, mechanisms for its strengthening are proposed.*

В настоящее время, на этапе реализации программы «Рухани жаңғыру», базовыми направлениями которой являются повышение уровня прагматизма и конкурентоспособности нации, важной задачей становится укрепление трудовой мотивации молодежи. Данные социологических исследований свидетельствуют о проблеме формирования ценности труда в сознании молодых казахстанцев.

По результатам опроса НИЦ «Молодежь» в рамках проекта «Молодежь как стратегический ресурс Общества всеобщего труда», для значительной части молодежи труд представляет прежде всего средство для получения дохода. Труд для молодых казахстанцев безусловно важен, но не как конечная ценность, к которой нужно стремиться, а как средство достижения жизненных целей (материальное благополучие, жизненный успех). Ценность труда воспринимается молодыми казахстанцами в большей степени с материальной точки зрения, чем с социокультурной, духовной (труд воспринимается прежде всего, как источник дохода, нежели средство самореализации, самовыражения, саморазвития и пользы обществу). Для большей части опрошенной молодежи (63 %) наиболее важным фактором при выборе работы является размер заработной платы. Другими факторами важными для молодых казахстанцев при выборе работы являются: карьерный рост (10,7 %), гарантия приема (9,7 %), возможность работать с людьми со схожими ценностями (7,2 %). Удовольствие, получаемое от работы в качестве необходимого фактора, рассматривают лишь 9,4 % опрошенных (см. таблицу 1).

*Таблица 1. Факторы, важные для молодежи при выборе работы.*

| Фактор                                       | Наиболее важно | 2    | 3    | 4    | Наименее важно |
|----------------------------------------------|----------------|------|------|------|----------------|
| Доход / Заработная плата                     | 63,0           | 20,5 | 7,6  | 3,3  | 5,6            |
| Уверенность / гарантия приема                | 9,7            | 28,0 | 26,7 | 21,3 | 14,3           |
| Возможность работать с людьми схожими с вами | 7,2            | 13,0 | 25,7 | 28,1 | 26,0           |
| Удовольствие, получаемое от работы           | 9,4            | 13,4 | 19,7 | 33,5 | 24,0           |
| Карьерный рост                               | 10,7           | 25,1 | 20,3 | 13,8 | 30,1           |

Существует проблема престижности рабочих специальностей, несмотря на их востребованность немногие молодые люди стремятся овладеть этими специальностями. Самыми популярными специальностями среди казахстанской молодежи по данным опроса являются: бухгалтер (5,3 %), IT-технологии (5,4 %), инженер (5,9 %), финансист (6,3 %), учитель в школе (6,5 %), юрист (7,7 %), предприниматель (8,9 %), врач (11,8 %).

Менее популярны рабочие специальности: токарь, технолог, мебельщик, охранник, химик, тракторист, агроном - (0,0 %), продавец, швея, электрик, энергетик - (0,2 %), Водитель (0,3 %), Строитель (2,3 %), Повар (3,3 %).

Самыми востребованными в современном Казахстане профессиями с точки зрения молодежи являются следующие профессии: врач (46,8 %) учитель в школе (7,7 % случаев), бухгалтер (17,4 %), специалист в области IT - технологий (16,2 %), инженер (16,1 %), юрист (15,2 %), строитель (14,9 %), финансист (14,5 %), повар (11,4 %), предприниматель (10,5 %) (см. рисунок 1).

*Рисунок 1 - Рейтинг востребованных профессий в сознании молодежи Казахстана (чел.)*

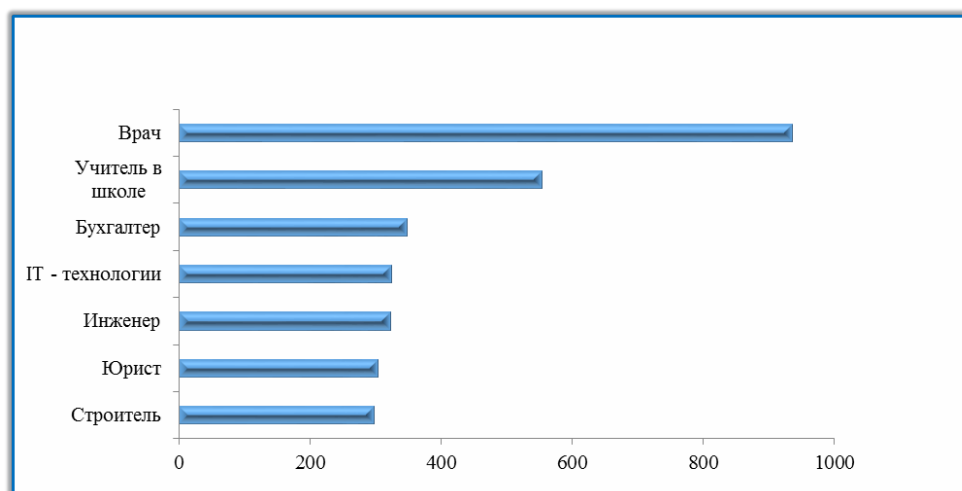

Невостребованные профессии в Казахстане по мнению молодежи составляют преимущественно рабочие специальности: тракторист, мебельщик, технолог, токарь,

швея, водитель, автомеханик, агроном, электрик, энергетик. Процент молодежи, считающей их востребованными составил от 0 до 0,2 %.

Таким образом, полученные данные демонстрируют низкий уровень престижности и популярности рабочих специальностей, а также преобладание материального фактора в трудовой мотивации молодых казахстанцев. Труд для казахстанской молодежи является прежде всего инструментальной ценностью – средством для достижения цели (материальное благополучие, социальный статус). Важной задачей на сегодняшний день является формирование у молодежи важности труда не как инструмента в достижении материальной выгоды, а как средства самореализации, саморазвития и самовыражения (терминальной ценности).

Рекомендации по укреплению трудовой мотивации молодежи:

1. Поскольку семья является важнейшим фактором, влияющим на формирование трудовых ценностей молодежи, важно не только вести профориентационную работу с выпускниками школ, но и с их родителями, включать часть этой работы в рамки родительских собраний;

2. В целях совершенствования взаимодействия сфер социально-экономической жизни: рынок труда и рынок образовательных услуг, отработать взаимодействие «вуз – работодатель», т.е. взаимодействие профессионального образования с рынком труда и местными исполнительными органами. На этапе учебы на последнем курсе вуза выпускник должен четко представлять отрасль, в которой он будет работать по окончании учебы или позицию в организации, на которую будет трудоустроен.

3. Необходимо участие молодежи в практическом труде и специальных проектах по освещению историй трудовых успехов казахстанцев и повышению престижа рабочих специальностей;

4. Создание культурной продукции (видеороликов, фильмов, театральных постановок и других продуктов массового культурного потребления), демонстрирующих ролевые модели преуспевающего специалиста своего дела.

### **Литература**

1. Официальный сайт Библиотеки Первого Президента Республики Казахстан, Статья Главы государства «Взгляд в будущее: модернизация общественного сознания» // [http://www.akorda.kz/ru/events/akorda\\_news/press\\_conferences/statya-glavy-gosudarstva-vzglyad-v-budushchee-modernizaciya-obshchestvennogo-soznaniya](http://www.akorda.kz/ru/events/akorda_news/press_conferences/statya-glavy-gosudarstva-vzglyad-v-budushchee-modernizaciya-obshchestvennogo-soznaniya)
2. Назарбаев Н.А. «Взгляд в будущее: модернизация общественного сознания». // Официальный ресурс: <http://www.akorda.kz/ru/addresses/poslanie-prezidenta-respubliki-kazahstan-nazarbaeva-narodu-kazahstana-30-noyabrya-2015-g>.
3. Казахстанская молодежь как стратегический ресурс Общества Всеобщего Труда: коллективная монография. – Астана: Научно-исследовательский центр «Молодежь», 2017. – 227 с.

**Окасова Г. Е.**  
ведущий эксперт Научно-исследовательского центра «Молодежь»  
магистр социологии  
**Касымбеков А.М.**  
эксперт Научно-исследовательского центра «Молодежь»

## **ПРОФЕССИОНАЛЬНАЯ ИДЕНТИЧНОСТЬ МОЛОДЕЖИ КАЗАХСТАНА И ФАКТОР ВЫБОРА СПЕЦИАЛЬНОСТЕЙ**

### **Summary**

*В статье анализируются проблемы молодежи, перед которой стоит сложная, социальная проблема, как выбор профессии, зачастую оказываясь между вечной проблемой отцов и детей и собственными желаниями. За эмпирическую основу взяты данные социологического исследования, проведенного научно-исследовательским центром «Молодежь» областях Республики Казахстан, в также в городах Астана и Алматы среди населения в возрасте 14-29 лет. В статье авторами представлен обзор и анализ ключевых факторов, влияющих на профессиональную идентичность казахстанской молодежи.*

*Мақалада жастар мәселесі, олардың алдындағы қиын жағдай туралы, мамандық таңдау, әсіресе әке мен бала және жеке сұраныстар арасындағы қақтығыстар талданады. Эмпирикалық бөлім «Жастар» ғылыми-зерттеу орталығының, Қазақстан Республикасының облыстарының, сонымен қоса Астана және Алматы қалаларының 14 пен 29 жас аралығындағы жастар арасындағы әлеуметтік зерттеулерге негізделген. Мақалада авторлармен қазақстандық жастардың өзіндік ерекшелігіне әсер ететін факторларға шолу мен талдау ұсынылған.*

*The article analyzes the problems of youth, which faces a complex, social problem, as a choice of profession, often proving between the eternal problem of fathers and children and their own desires. The empirical based on the data of a sociological survey conducted by the Scientific Research Center “Youth” in the regions of the Republic of Kazakhstan, as well as in the cities of Astana and Almaty among the population aged 14-29. In the article the authors present a review and analysis of key factors affecting the professional identity of Kazakhstan youth.*

Профессиональное становление молодого индивида представляет собой динамичный процесс смены социальных статусов в результате социализации. Важное значение в данном процессе играет профессиональная идентичность, которая формируется под воздействием субъективных и объективных факторов. Профессиональная идентичность выступает в качестве важного связующего звена, объединяющего профессиональные характеристики (нормы, роли и статусы) личности. Профессиональная идентичность осуществляется на основе целенаправленной активности личности, которая включает обучение профессии, профессиональное воспитание и самовоспитание. Однако нередко случается так, что, отучившись на одной специальности, молодежь желает иметь совсем другую профессию. Причины такого обстоятельства варьируются от отсутствия возможностей (дорогое обучение, отсутствие специальности в регионе проживания, неудовлетворительные результаты экзаменов и др.) обучения до нежелания слушаться родителей и следования профессиональной преемственности поколений.

В данной статье мы рассмотрим вопросы профессиональной идентичности казахстанской молодежи. Статья подготовлена на основе результатов

социологического исследования «Изучение готовности молодежи к трудовой и учебной миграции», проведенного в рамках исполнения государственного задания по заказу Министерства образования и науки Республики Казахстан. Исполнитель исследования: научно-исследовательский центр «Молодежь».

Исследование проведено в 2017 году. Метод социологического исследования - массовый опрос молодежи, в возрасте от 14 до 29 лет. Объем выборки составил 2 000 респондентов. В исследовании была использована стратифицированная многоступенчатая выборка. Территория проведения социологического исследования: города республиканского значения Астана и Алматы, 14 областных центров, а также сельские населенные пункты.

Важным вопросом при определении профессиональной идентичности современной молодежи выступает вопрос о получаемой ею специальности.

Для определения текущей ситуации со специализацией опрашиваемой молодежи в инструментарий исследования был включен вопрос: «Какая у Вас специальность? Или на какой специальности Вы учитесь?».

Согласно результатам исследования, наиболее распространенными профессиями среди молодежи являются такие специальности как юриспруденция (6,3 %), экономика (6,2 %), медицина (6,2 %), финансы (5,5 %), транспорт (5 %), филология (4,8 %) информационные технологии (4,3 %), педагогика (3,9 %), учет и аудит (3,2 %) и другие.

Для более глубокого анализа специфики профессиональной идентичности современной молодежи респондентам также был задан вопрос о желаемых профессиональных предпочтениях: «Какую специальность Вы хотели бы получить?».

Среди желаемых профессий значатся практически те же специальности: юриспруденция (13 %), медицина (10,5 %), экономика (7,7 %, дизайн (6,5 %), финансы (5,9 %), транспорт (5,3 %), информационные технологии (4,4 %) и другие (рисунок 1).

Рисунок 1. Распределение ответов на вопросы: «Какая у Вас специальность? Или на какой специальности Вы учитесь?» и «Какую специальность Вы хотели бы получить?», %

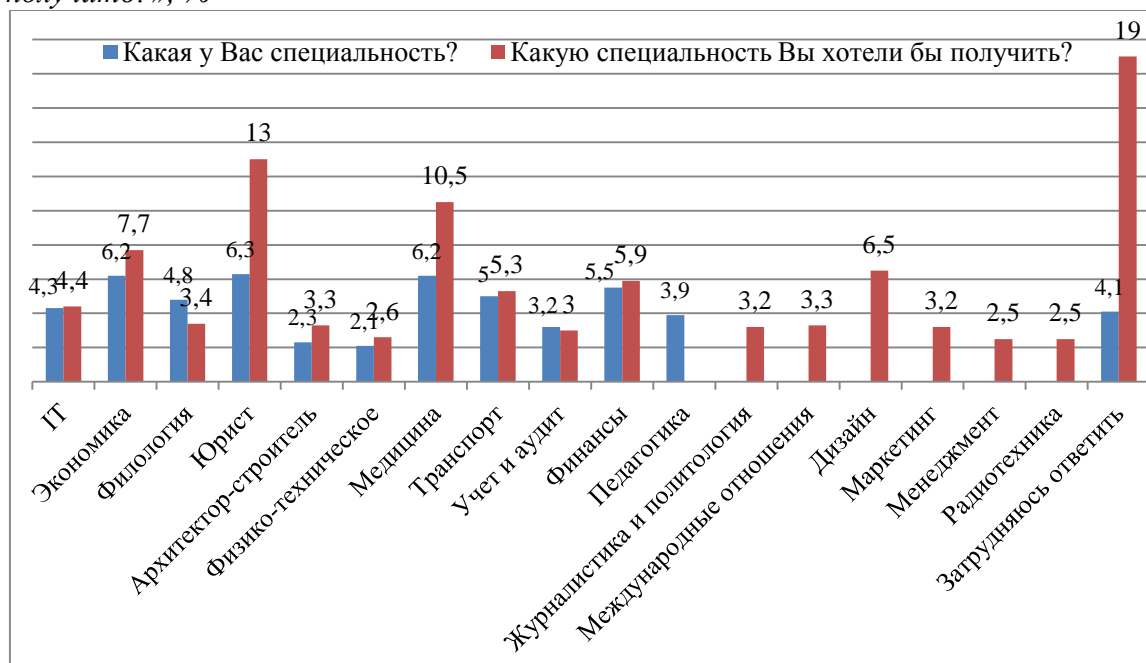

Анализ распределения ответов респондентов на вопросы о имеющейся и желаемой специальности продемонстрировал следующее:

1. По мнению молодежи, наиболее востребованными специальностями продолжают оставаться такие специальности как юриспруденция, экономика и финансы.
2. Зачастую, при определении престижных профессий, молодые респонденты высказывают стереотипные мнения, называя профессии, которые в принципе считаются престижными в обществе. При этом оценки престижности основываются преимущественно на субъективном мнении респондентов.
3. Развитие глобальных и модернизационных процессов привнесли в казахстанское профессиональное пространство большое множество новых профессий. Как показывает опрос, в свою очередь, молодые люди отвечают потребностям глобального мира. Так, такие новые специальности как дизайн, маркетинг, менеджмент, международные отношения являются весьма желаемыми среди молодых казахстанцев.
4. Обратная ситуация наблюдается со специальностью «педагогика». Не смотря на свою объективную востребованность на рынке труда (нехватку педагогических кадров в общеобразовательных школах), сама молодежь не желает быть учителем/преподавателем. Так, если 3,9 % респондентов ответили, что являются педагогами, то отвечая на второй вопрос о желании быть педагогом, ответивших положительно обнаружено не было.

*Какими принципами руководствуются молодые люди при выборе будущей профессии?*

Результаты социологического исследования показали, что для 23,3 % респондентов первостепенным мотивом при выборе специальности является получение профессиональной квалификации, практически каждый пятый опрошиваемый отметил, что ориентируется на возможность трудоустройства после получения специальности. Третью позицию в рейтинге причин занимают высокие доходы в будущем, такого мнения придерживаются 17,1 % молодых жителей страны. Для каждого десятого гражданина в возрасте 14-29 лет важным является возможность профессионального роста. Для 6 % молодежи обязательным условием для будущей или настоящей профессии является наличие творческой составляющей в процессе трудовой деятельности. Почти столько же (6,3 %) при выборе специальности следуют советам родителей, родных и знакомых.

Не представляет особой важности при выборе специальности такие причины как престижность ВУЗа, наличие знакомых, обучающихся по этой же специальности (в обоих случаях 0,6 %) и бесплатная основа обучения (0,4 %) (Таблица 1).

*Таблица 1. Распределение ответов на вопрос: «Что является важным для Вас при выборе специальности или что было для Вас важным при выборе специальности, когда Вы поступали?», %*

|                                                             | %    |
|-------------------------------------------------------------|------|
| Получение профессиональной квалификации                     | 23,3 |
| Возможность трудоустройства                                 | 18,1 |
| Высокие доходы в будущем                                    | 17,1 |
| Хорошие возможности для дальнейшего профессионального роста | 11   |
| У меня нет профессионального образования                    | 7,8  |
| Советы родителей, учителей и знакомых                       | 6,3  |

|                                                         |      |
|---------------------------------------------------------|------|
| Творческая и интересная деятельность                    | 6    |
| Изучение нового, расширение своего кругозора            | 3,6  |
| Просто необходимость высшего образования                | 1,7  |
| Мне было все равно, где учиться                         | 1,2  |
| Престиж вуза, в который я поступил (-а)                 | 0,6  |
| Наличие знакомых, уже обучающихся по этой специальности | 0,6  |
| Бесплатное обучение                                     | 0,4  |
| Возможность насладиться студенческой жизнью             | 0,4  |
| Быть полезным, делать добро                             | 0,01 |
| Затрудняюсь ответить                                    | 1,5  |

Как видим из данных, представленных в таблице 1, современная молодежь достаточно серьезно подходит к выбору будущей специальности, проблема профессионального самоопределения остается актуальной. В данном случае важную роль играет мнение молодежи о престижности будущей специальности и тех возможностей, которые откроются перед молодыми специалистами в будущем благодаря ей. В представлении современной казахстанской молодежи тремя основными составляющими понятия «престижность профессии» являются материальный достаток, высокая квалификация и профессионализм

Таким образом, факторы выбора будущей профессии современной казахстанской молодежи носят преимущественно рациональный, инструментальный характер. Доминирование в сознании молодежи таких характеристик как гарантия высокого заработка говорит о том, что специальность и профессия признаются молодыми людьми как условие для реализации своих жизненных планов, как каналы вертикальной социальной мобильности, как средство достижения высокого положения в обществе.

#### **Литература:**

1. Изучение готовности молодежи к трудовой и учебной миграции/ А.Г.Киалбекова, Р.Р. Аюпова – Астана: НИЦ «Молодежь», 2017. – 94 с.

## ҚАЗАҚСТАНДАҒЫ РОБОТОТЕХНИКА САЛАСЫ

### Summary

*XXI ғасыр – робототехниканың заманы. Экономикамызды ілгерілету үшін осы салаға терең ден қоюымыз керек. Робототехника бүгінгі күні адам қызметінің барлық саласына, ғарышты меңгеруге, медицинаны дамытуға, ғылым мен өндіріске еніп жатыр. Бұндай шаралар А. Байтұрсынов атындағы Қостанай мемлекеттік университетінде де қолданысқа енді. Аталмыш мақалада осы жөнінде айтылған.*

*XXI век – век робототехники. Сегодня роботы все больше внедряются в различные области человеческой деятельности, помогая осваивать космос, совершенствовать медицину, науку, производство. Такая работа проводится в Костанайском государственном университете имени А. Байтурсынова. В этой статье говорится об этой робототехнике.*

*XXI century - the age of robotics. Today, robots are increasingly being introduced into various areas of human activity, helping to master space, improve medicine, science, and production. Such work is carried out by A. Baitursynov Kostanay State University. This article talks about this robotics.*

Мемлекет басшысы Нұрсұлтан Назарбаев биылғы Жолдауында әлемнің дамыған елдерінің қатарына қосылу үшін Қазақ елі атқаруға тиісті 10 міндетті нақтылап берген болатын. Ол жолдауда бірнеше салаларға басымдық берілді. Соның ең бірінші міндеті – «Индустрияландыру жаңа технологияларды енгізудің көшбасшысына айналуы тиістігі». Елбасы өз жолдауында бірнеше отандық кәсіпорындардың базасында жұмысты жеңілдетіп, әрі еңбек өнімділігін арттыратын жаңа инновациялық әдістерді жүзеге асыратын пилоттық жобаларды жүзеге асыру қажеттігін жеткізді. Қазіргі уақыт нағыз техниканың заманы. Сондықтан болашақта еліміз дамыған мемлекеттердің қатарында болу үшін осы бір «техника», «робототехника» саласын меңгеріп ғана қоймай, оны іспен де дәлелдей алуы тиіс.

Жалпы робототехниканың еліміздегі деңгейі қандай? Бұл – елімізде енді ғана дамып келе жатқан инновациялық сала. Ал әлемде бұл саланың тарихы тереңде жатыр. XIX ғасырдың аяғы мен XX ғасырдың басында қарқынды дамып, тіпті бұл тақырып әдеби шығармаларда да көріне бастады. Ағылшын жазушысы Мэри Шеллидің «Франкенштейн», чех жаушысы Карл Чапектің «R. U. R.» сынды туындылары соның айғағы. Осылайша бірте-бірте «робот» термині әдебиеттен техника саласына ауыса бастады.

Әлемдегі Жапония, Германия, АҚШ, Корея сынды елдерде аталған сала жоғары деңгейде дамыған. Бұл елдерде робототехниканың үздік жетістіктері ғылымда, өндірісте кеңінен қолданылып жүр [1].

Ал Қазақстандағы робототехника саласы бұл елдермен салыстырғанда 15-20 жылға кенже дамыған. Аталған сала алдағы 10-15 жылда қарқын алуы мүмкін. Онда да қолдау болып, қаржыландыру мәселесі шешілсе. Ол уақыттарда мамандардарға тапшылық болмайтынына сенуге болады. Себебі бүгінгі таңда елімізде Назарбаев зияткерлік мектептерінде, Назарбаев университетінде, басқа да оқу орындарында балалардың, жастардың аталған саланы игеруіне мүмкіндігінше жағдай жасалып отыр. Сонымен қатар биыл маусым айында елімізде Автоматтандыру және робототехника ассоциациясы құрылды. Бұдан соң еліміздің көптеген қалаларында



шағын орталықтар жұмыс жасай бастады. Оған мысал, Ақтөбе қаасындағы «КазРоботикс» федерациясы. Бұл федерация «ЭКСПО-2017» көрмесінің ұйымдастырылуы қарсаңында «100 нақты қадам» Ұлттық жоспарды жүзеге асыру мақсатында құрылған. Федерация мақсаты – болашақта қазақстандық инженерлердің жас буынын даярлау, білім беру және спорттық робототехниканы насхаттау арқылы ғылыми-техникалық бағытты дамыту.

Федерация басшысының айтуынша, бүгінде робототехника бойынша байқаулар Назарбаев зияткерлік мектептерінің базасында өткізіледі. Алайда бір мектеп талантты балалардың барлығын бірдей қамти алмайды.

Қазақстан 2013 жылы халықаралық робототехника олимпиадасы ұйымына кіріп, аталған олимпиадаға тұңғыш рет қатысты. Сочиде өткен шарада актөбелік балалар да жақсы нәтиже көрсеткен. «КазРоботикс» федерациясы Қ.Жұбанов атындағы Ақтөбе өңірлік мемлекеттік университетінің басшылығымен келісіп, оқу орнының базасында робототехника зертханасын ашты.

Бұндай лаборатория Қостанай қаласындағы А.Байтұрсынов атындағы Қостанай мемлекеттік университетінде де бар. Біздің университетімізде студенттердің одан әрі дамуына көптеген жағдайлар жасалған. Оған мысал ақпараттық технологиялар факультетіндегі мехатроник роботы. Бұл робототехника студенттерді теория жағынан ғана емес практика жағынан да жетілуіне өз үлесін қоспақ. Аталмыш, робот белгілі бір жоба аясында университеттің қаржыландыруымен 2016жылы Санкт-Петербург қаласынан арнайы әкелінген. Бүгінгі таңда университет зертханасында бұндай техниканың 3-еуі бар. Мехатроник сөйлей алады, өлең шумақтарын оқиды, тіпті билей де алады. Сонымен қатар, көздері арқылы өзінің эмоциясын білдіреді. Пікір алмасу барысында роботқа сіздің әңгімеңіз ұнаса көзінде «жүрекше» пайда болады. Робот әзірге орыс тілінде ғана сөйлей алады екен. Дегенмен ағылшынша бірқатар мәліметтерді қамтыған. Аталмыш роботтың жады айтарлықтай көп. Ол әңгімелескен адамын есте сақтап қалады. Сонымен қоса, оның жадына белгілі бір ақпаратты енгізсе, ол сол ақпаратты есте сақтап, келесі жолы сол мәліметті қайталап айтып беруге қабілетті. Онымен қоса робот ғаламторға тез қосыла алады. Факультет студенттері бүгінгі таңда бұл роботты жетілдіру мақсатында зерттеу үстінде. Басқа факультет студенттері мен қонақтар үшін бұл робот жай ғана әңгімелесу құралы. Ал ақпараттық технологиялар факультетінің студенттері үшін робот өте маңызды. Себебі олар оны зерттеп қана қоймай, осындай немесе одан да мықты робот жасауға тырысады.

Кафедра меңгерушісі Ольга Сергеевнаның айтуынша, мехатроник мамандығын бұрын тек магистратураның студенттері оқыса, бүгінгі таңда бакалаврдың студенттері 2 курстан бастап аталмыш мамандықта оқи алады.

Басқа факультетте оқитын студенттер немесе қарапайым адамдар мехатроникті жәй ғана тілдесу құралы ретінде пайдаланатын болса, ақпараттық технологиялар факультетінің студенттері оның ішін ашып, зерттеп жаңадан бірнәрсе ойлап табуға тырысады.

Бүгінгі таңда зертханалық сыныптарда студенттерге Бермағанбетов Асқар, Сүйіндіков Ринат сынды оқытушылар дәріс береді.

Бұндай робототехника үйірмелері Қостанай қаласындағы Назарбев зияткерлік мектебінде де бар. Бұл сала мектеп ашылғаннан бері оқытылып келеді. Мектепте жаңа LEGO MINDSTORM EV3 конструкторымен танысып, жұмыс істеуге жағдай жасалған. Сонымен қатар Назарбаев зияткерлік мектебінің оқушыларына робототехника саласы бойынша Қазақстандық және әлемдік деңгейдегі сайыстарға қатысуға мүмкіндігі бар. Оқушылар тек LEGO конструкторын қолданып қана қоймай, сондай роботты өзіндік шығармашылық көзқарасы арқылы жасап шығара алады. LEGO конструкторының 1300-ден астам бөлшектері бар. Сол бөлшектерді

пайдалану арқылы конструктордың жеңіл түрін де, күрделісін де жасап шығаруға болады. Бұдан да көлемдірек дәрежеде қызмет атқару үшін РОР ХТ роботтары жасап шығарылған. Бұл робот жадындағы ақпаратты аналогтық және цифрлық түрде тарата алады. Аталмыш мектеп оқушылары облыстық, республикалық және халықаралық деңгейдегі жарыстарға қатысып, жиі жүлделерді иеленіп жүр [2].



1 сурет. Мехатроник роботы

Факультетте одан бөлек тағы екі зертхана бар. Олардың бірінде магистратурада оқитын студентердің жұмыстары бар. Мысалы, Гуманойд роботы. Бұл робот 26-дан астам қимылды жасауға қабілетті. Магистранттар бүгінгі таңда бұл роботпен әлі жұмыс жасау үстінде.



2 сурет. Гуманойд роботы

Робототехника сыныбынан бөлек 3D принтер сыныбы бар. Ол сыныпта арнайы пластикалық фигураларды жасайды. Ең алдымен компьютерге кескін салынады, содан соң оны 3D принтер арқылы шынайы жасап шығарады.



3 сурет. 3D принтер

Өсіп келе жатқан жас буынмен бірге еліміздің робототехника саласы да бой көтеруде. Адам өмірін жеңілдетуге арналған роботтарды күнделікті өмірде қолданатын уақыт та алыс емес. Инновациялық-индустриалды Қазақстанның болашағы жарқын болмақ!

#### **Әдебиеттер**

1. М. Рахатқызы «Робототехника қайтсе дамиды?» Ақтөбе газеті, 2015 жыл 29 қазан.
2. Kst.nis.edu.kz сайты «Робототехника».

## **ВОСТРЕБОВАННЫЕ И НЕВОСТРЕБОВАННЫЕ ПРОФЕССИИ КАЗАХСТАНА: МНЕНИЕ МОЛОДЕЖИ АСТАНЫ**

### **Summary**

*Одной из основных проблем сегодня в стране является дисбаланс между спросом и предложением на виды профессий на рынке труда. В статье рассматриваются оценки молодежью Астаны профессии по трем параметрам. Показаны результаты и составлен рейтинг профессии, которые они считают подходят именно им, составлен список наиболее востребованных профессий и наименее востребованных профессий.*

*Қазақстандағы негізгі мәселенің бірі еңбек нарығындағы мамандыққа деген сұраныс пен ұсыныстың аралығындағы дисбаланстың орын алуы болып табылады. Мақалада Астана қаласы жастарының мамандықтарды үш параметр бойынша бағалау нәтижелері қарастырылады. Жастар өзіне сәйкес келетін, елде сұранысы жоғары және сұранысы жоқ мамандықтарды белгілеп, нәтижесінде мақалада мамандықтар рейтингі көрініс табады.*

*One of the main problems in the country today is the imbalance between the demand and offer on types of professions in the labor market. In article is considered estimates by young people of Astana of a profession in three parameters. The results are shown and the rating of the profession, which they consider is suit them, the list of the most demanded professions and least demanded professions is compiled.*

Проблема самоопределения в профессии становится еще более актуальной с началом развития индустриального общества, в котором возрастает потребность в специалистах разного профиля.

Современная жизнь характеризуется не только благоприятными условиями для выражения человеком своей индивидуальности, но и предъявляет к нему жесткие требования, например, умение самостоятельно выбирать оптимальные варианты поведения в непредсказуемых ситуациях. Молодое поколение испытывает на себе все эти изменения. Перед личностью практически постоянно встают проблемы, связанные с выбором, причем решать эти проблемы, как отмечают современные исследователи, приходится чаще всего самостоятельно, опираясь на уже имеющиеся знания и жизненный опыт [1]. Поэтому самоопределение как особая социокультурная деятельность становится основой жизни современного человека. Кроме того, социальные изменения, связанные с реформированием экономики, системы образования, которые произошли в Казахстане за последние двадцать лет, оказали большое влияние на ценностные ориентации молодежи. Произошли значительные преобразования в системе тех объективных и субъективных факторов, которые оказывают влияние на определение молодежью своего жизненного пути, выбора профессии. Но также сохраняется проблема соответствия этого выбора потребностям на рынке труда.

В этой связи молодые люди по окончании средней школы часто испытывают трудности при выборе будущей профессии. Профессиональное самоопределение – сложный и длительный процесс, в результате которого происходит увязка личностных свойств школьника и требований к будущему специалисту. Следует заметить, что проблема профориентации является комплексной, требующей

междисциплинарных подходов к решению, как и многие другие проблемы регулирования рынка труда [2].

Во второй половине 2017 года совместно с ТОО «Центр перспективных исследований и разработок» по заказу Управления по вопросам молодежной политики города Астаны было проведено исследование, которое позволило мне выявить основные проблемы, связанные с профориентацией молодежи. Объектом исследования стали молодые жители города Астаны в возрасте от 14 до 29 лет: школьники 9-11 классов, студенты ВУЗов и ПТО, работающая и безработная молодежь.

Школьникам Астаны был задан вопрос о том, рассказывали ли им о профессиях, которыми они могут овладеть: 56 % респондентов ответили утвердительно; 27,3 % сказали, что «скорее да»; 10,3 % выбрали вариант ответа «скорее нет»; 5,3 % школьников заявили, что никогда ни с кем не говорили о том, какую профессию они могли бы получить.

Согласно данным данным, чаще всего о будущей профессии со школьниками разговаривали родители (48,8 %), учителя (14,5 %), друзья и знакомые (7,5 %), представители различных учебных организаций (7,3 %), и только 3 % опрошенных учеников самостоятельно изучали различные профессии. Школьникам Астаны было предложено выбрать несколько наиболее распространенных источников, из которых они берут информацию об интересующих их профессиях. Чаще всего школьники получают информацию через интернет (63 %), далее – от родителей (54,4 %), на третьем месте находится такой источник информации, как друзья и знакомые (35 %).

*Диаграмма 1. «Кто Вам рассказывал о возможных профессиях, которые Вы могли бы получить?», %*



Школьникам было предложено оценить профессии по трем пунктам: во-первых, указать три специальности, которые подходят участнику опроса; во-вторых, составить список наиболее востребованных профессий; в-третьих, составить список наименее востребованных (невостребованных) профессий. В таблице 1 показан свод данных по всем трем пунктам. Видно, что современные старшеклассники видят себя прежде всего врачами, инженерами, журналистами, юристами, учителями и бизнесменами. В качестве наиболее востребованных профессий они называют чаще всего такие профессии, как доктор, учитель, инженер, программист, юрист, архитектор. Среди невостребованных профессий, по мнению школьников, находятся также юрист, учитель, экономист, бухгалтер, врач. Совпадения между специальностями, которые подходят школьникам, и наиболее востребованными профессиями являлось ожидаемым, так как мотивы старшеклассников показывали,

что при выборе будущей специальности они ориентированы на актуальность и востребованность профессии в Казахстане в данный исторический момент.

Таблица 1. Рейтинг профессии по разным параметрам, школьники, %

| №  | 3 профессии, которые, по Вашему мнению, подходят Вам больше всего | Накопленный процент (%) | Список наиболее востребованных профессий в настоящее время | Накопленный процент (%) | Список невостребованных профессий в настоящее время | Накопленный процент (%) |
|----|-------------------------------------------------------------------|-------------------------|------------------------------------------------------------|-------------------------|-----------------------------------------------------|-------------------------|
| 1  | Врач                                                              | 23,6                    | Доктор                                                     | 65,5                    | Юрист                                               | 37,4                    |
| 2  | Инженер                                                           | 15,5                    | Учитель                                                    | 51,3                    | Экономист                                           | 22,4                    |
| 3  | Учитель                                                           | 13,1                    | Инженер                                                    | 37,8                    | Учитель                                             | 19,9                    |
| 4  | Программист                                                       | 12,3                    | Программист                                                | 30,0                    | Врач                                                | 9,6                     |
| 5  | Журналист                                                         | 11,3                    | Юрист                                                      | 16,2                    | Повар/кондитер                                      | 9,3                     |
| 6  | Юрист                                                             | 11,3                    | Строитель                                                  | 10,6                    | Бухгалтер                                           | 9,3                     |
| 7  | Бизнесмен                                                         | 11,3                    | Бухгалтер                                                  | 9,2                     | Все нужны                                           | 7,8                     |
| 8  | Экономист                                                         | 10,0                    | Экономист                                                  | 9,0                     | Финансист                                           | 7,5                     |
| 9  | Архитектор                                                        | 9,4                     | Военные                                                    | 8,7                     | Уборщик                                             | 6,8                     |
| 10 | Военный                                                           | 8,7                     | Архитектор                                                 | 8,4                     | Журналист                                           | 6,4                     |
| 11 | Повар                                                             | 8,1                     | Повар                                                      | 7,8                     | Продавец                                            | 6,4                     |
| 12 | Переводчик                                                        | 7,3                     | Переводчик                                                 | 7,3                     | Водитель                                            | 6,0                     |
| 13 | Дизайнер                                                          | 7,1                     | Бизнесмен                                                  | 6,4                     | Не знаю                                             | 6,0                     |
| 14 | Спортсмен                                                         | 6,6                     | Полиция                                                    | 5,9                     | Полиция                                             | 5,3                     |
| 15 | Психолог                                                          | 6,3                     | Журналист                                                  | 5,6                     | Строитель                                           | 4,3                     |
| 16 | Финансист                                                         | 5,5                     | Финансист                                                  | 5,3                     | Кондуктор                                           | 4,3                     |
| 17 | Актриса/актер                                                     | 4,5                     | Психолог                                                   | 5,0                     | Военные                                             | 3,9                     |
| 18 | Менеджер                                                          | 3,9                     | Технолог                                                   | 4,5                     | Переводчик                                          | 3,6                     |
| 19 | Бухгалтер                                                         | 3,9                     | Эколог                                                     | 4,2                     | Слесарь                                             | 3,6                     |
| 20 | Технолог                                                          | 3,7                     | Ученные                                                    | 3,6                     | Спортсмен                                           | 3,2                     |

Стоит подчеркнуть, что одной из основных проблем сегодня в стране является наблюдаемый дисбаланс между спросом и предложением на те или иные виды профессий на рынке труда, нельзя отрицать противоречия между потребностями рынка труда в специалистах определенных видов деятельности и перепроизводством специалистов, в которых экономика регионов не нуждается или уже удовлетворила спрос [3].

В ходе проведенного исследования также были получены ответы среди студентов ВУЗов и ТиПо Астаны для построения рейтингов востребованных и невостребованных специальностей на сегодняшний день на казахстанском рынке труда.

Студенты в ходе исследования могли выбрать несколько вариантов ответов, поэтому в таблице 2 представлен накопленный процент по каждому ответу. Согласно полученным данным, в первую десятку пользующихся спросом профессий вошли профессии в области медицины (53,2 %), образования (30,6 %), инженерии (28,8 %), IT-технологий (25,6 %), питания и кулинарии (20,3 %), строительства (17,6 %), логистики и транспортной планировки (14,1 %), юриспруденции (13,8 %), машиностроения (12,9 %), энергетики (11,8 %).

В первую десятку невостребованных специальностей вошли юристы (56,7 %), экономисты (36,6 %), бухгалтера (28,2 %), менеджеры-маркетологи (15,8 %), учителя (14,1 %), программисты (14,1 %), специалисты по туризму (13 %), финансисты (13 %), продавцы-кассиры (9,9 %), водители (7,7 %). Все данные отражены в Таблице 2.

Таблица 2. Список наиболее востребованных и не востребованных профессий в настоящее время на казахстанском рынке труда, студенты, %

| №  | Список наиболее востребованных профессий в настоящее время                                        | %    | Список невостребованных профессий в настоящее время                                      | %    |
|----|---------------------------------------------------------------------------------------------------|------|------------------------------------------------------------------------------------------|------|
| 1  | Медицина                                                                                          | 53,2 | Юристы                                                                                   | 56,7 |
| 2  | Учитель, образование                                                                              | 30,6 | Экономисты                                                                               | 36,6 |
| 3  | Инженеры                                                                                          | 28,8 | Бухгалтеры                                                                               | 28,2 |
| 4  | Программисты, ИТ сфера, информационные технологии, информационные системы, вычислительные техники | 25,6 | Менеджеры, торговые представители, маркетолог, продавец-консультант, рекрутер, промоутер | 15,8 |
| 5  | Повар, кондитер                                                                                   | 20,3 | Учителя, лектор                                                                          | 14,1 |
| 6  | Строители, прораб                                                                                 | 17,6 | Программисты, вычислительная техника, информационная система                             | 14,1 |
| 7  | Логисты, транспортная планировка                                                                  | 14,1 | Туризм, гиды                                                                             | 13,0 |
| 8  | Юрист                                                                                             | 13,8 | Финансист                                                                                | 13,0 |
| 9  | Механик, транспортная техника, машиностроение                                                     | 12,9 | Продавец, кассир                                                                         | 9,9  |
| 10 | Энергетики, электрик                                                                              | 11,8 | Водитель                                                                                 | 7,7  |
| 11 | Био-, радио технолог, роботехник                                                                  | 8,8  | Дизайнеры                                                                                | 6,7  |
| 12 | Экономисты                                                                                        | 8,8  | Переводчик                                                                               | 6,7  |
| 13 | Маркетологи, менеджеры, торг, промоутер                                                           | 7,1  | Медицина, диетолог                                                                       | 5,3  |
| 14 | Технические служащие, разнорабочие, сантехник, рабочие в заводах                                  | 6,5  | Спортсмен, тренеры                                                                       | 4,9  |
| 15 | Слесарь, плотник, автослесарь                                                                     | 6,5  | Механик, транспортная техника                                                            | 3,9  |
| 16 | Бухгалтер                                                                                         | 6,2  | Уборщик, горничная, техничка, дворник                                                    | 3,5  |
| 17 | Сурдоперевод                                                                                      | 6,2  | Психологи                                                                                | 3,5  |
| 18 | Военные, гражданская авиация, национальная безопасность, пограничная служба                       | 5,9  | Менеджмент, управление                                                                   | 3,2  |

|    |                                     |     |                                  |     |
|----|-------------------------------------|-----|----------------------------------|-----|
| 19 | Архитектор                          | 5,9 | Журналист                        | 3,2 |
| 20 | Полиция                             | 5,6 | Технические служащие, сантехник  | 2,5 |
| 21 | Нефтяники                           | 5,3 | Музыкант, певец                  | 2,5 |
| 22 | Пожарник                            | 5,3 | Полиция                          | 2,5 |
| 23 | Туризм                              | 5   | Хореограф, танцоры               | 2,1 |
| 24 | Агроном, в поле работа, агротехника | 4,1 | Учет и аудит                     | 2,1 |
| 25 | Водитель                            | 3,8 | Кондуктор, контроллер            | 2,1 |
| 26 | Сварщик                             | 3,8 | Военные                          | 1,8 |
| 27 | Пилот, авиадиспетчер, космонавт     | 3,5 | Стандартизация                   | 1,8 |
| 28 | Финансисты                          | 3,5 | Режиссер, видео монтаж, фотограф | 1,8 |
| 29 | Психолог                            | 3,2 | Повар                            | 1,8 |
| 30 | Эколог                              | 3,2 | Официант                         | 1,8 |

Хотелось бы отметить, что специфику адаптации молодежи на рынке труда определяют структурные сдвиги в спросе на рабочую силу, произошедшие в последние два десятилетия и обострившиеся в результате мирового экономического кризиса. Уменьшение емкости официального рынка труда и усиление дисбаланса между спросом и предложением труда ведет к росту общей безработицы, в том числе и среди молодежи. В то же время произошел устойчивый рост доли отраслей, возникающих в новых секторах экономики, например, банки, страховые, консалтинговые, инвестиционные, аудиторские и другие непроизводственные организации. Именно здесь особенно быстро растет число занятых молодых людей.

Третьей группой исследования стали молодые люди, которые не так давно получили профессию, их также попросили ответить, какие профессии, по их мнению, являются востребованными и невостребованными в Казахстане.

По итогам опроса выяснилось, что выпускники как наиболее востребованную отмечают профессию врача (15,7 %). На втором месте у них профессия инженера (12,3 %). На третью позицию респонденты выдвинули профессии программиста (11,9 %) и учителя (11,9 %). Далее идут профессии, которые набирают популярность: менеджер, маркетолог (по 5,5 %), бухгалтер (3,8 %), переводчик (2,6 %) и другие. Все данные опроса представлены в таблице 3.

В качестве невостребованных специальностей на казахстанском рынке труда в настоящее время выпускниками были названы такие профессии, как юрист (11,5 %), экономист (11,5 %), бухгалтер (9,2 %), финансист (6,9 %). Остальные позиции продемонстрированы в Таблице 3.

*Таблица 3. Список наиболее востребованных и невостребованных профессий в настоящее время на казахстанском рынке труда, выпускники, %*

| № | Список наиболее востребованных профессий в настоящее время | %    | Список невостребованных профессий в настоящее время | %   |
|---|------------------------------------------------------------|------|-----------------------------------------------------|-----|
| 1 | Инженер                                                    | 12,3 | Инженер                                             | 0,8 |
| 2 | Биолог, ученые, профессора                                 | 1,7  | Строитель                                           | 0,8 |
| 3 | Учитель                                                    | 11,9 | Учитель                                             | 4,6 |
| 4 | Медики                                                     | 15,7 | Медики                                              | 1,5 |
| 5 | Экономисты                                                 | 1,3  | Ученые                                              | 0,8 |



|    |                        |      |                            |      |
|----|------------------------|------|----------------------------|------|
| 6  | Программисты, IT сфера | 11,9 | Продавцы, кассир           | 3,1  |
| 7  | Полицейские            | 0,9  | Повар                      | 3,8  |
| 8  | Архитекторы            | 1,7  | Юрист                      | 11,5 |
| 9  | Военные                | 0,4  | Танцоры                    | 0,8  |
| 10 | Строители              | 2,1  | Программисты               | 2,3  |
| 11 | Механик                | 1,7  | Финансист                  | 6,9  |
| 12 | Парикмахер, стилист    | 0,4  | Экономист                  | 11,5 |
| 13 | Менеджер, маркетолог   | 5,5  | Дизайнер                   | 0,8  |
| 14 | Продавец, кассир       | 1,7  | Бухгалтер                  | 9,2  |
| 15 | Бухгалтер              | 3,8  | Ветеринар                  | 0,8  |
| 16 | Финансист              | 1,7  | Агроном                    | 0,8  |
| 17 | Оператор               | 0,4  | Тракторист                 | 0,8  |
| 18 | Водитель               | 0,9  | Уборщик, дворник, техничка | 2,3  |
| 19 | Юрист                  | 2,6  | Почтальон                  | 0,8  |
| 20 | Тех. Специалисты       | 1,7  | Менеджер, маркетолог       | 3,1  |

Результаты данного социологического исследования подтверждаются тем, что рейтинг, полученный в результате опроса, совпадает с официальным рейтингом, сформированным в первом квартале 2017 года изданием «Курсив KZ» со ссылкой на Комитет статистики Министерства национальной экономики РК [4]. Согласно данным, представленным в этом издании, наибольшая потребность наблюдалась в специалистах в области медицины (1796 вакантных мест), транспорта (1441 мест), а также востребованы инженерные специальности и специалисты в электротехнике (507 мест).

Для этого необходимо всеми возможными методами поднимать престижность специальностей, в которых нуждается рынок труда. Часть из данных методов была предложена в ходе исследования самими школьниками (дни открытых дверей, встречи со специалистами из различных областей, интересные проморолики).

Полученные данные показали, что школы и средства массовой информации, и даже специалисты различных профилей играют незначительную роль в информировании школьников о существующих профессиях. Таким образом, можно отметить, что роль школы и самоопределение учеников не значительны в поиске будущей профессии. Основную помощь в этом вопросе школьники получают от родителей. Здесь можно выявить следующую проблему, насколько родители могут быть компетентны в области выбора профессии для своего ребенка, обладают ли они необходимыми навыками? Выбор профессии должен быть обусловлен не только субъективным восприятием своего ребенка, но и объективными методами исследования его предрасположенностей к конкретной сфере деятельности.

Стоит подчеркнуть, что по результатам социологического опроса востребованность профессии определялось совокупностью критериев, в первую очередь заработной платой, спросом на рынке труда и престижем профессии. Современная молодежь прагматична: ей нужна высокая зарплата, интересная работа и возможность саморазвития, что не всегда сразу доступно и возможно из-за отсутствия опыта работы.

Что касается уровня информированности среди студентов о востребованности выбранных ими специальности довольно высок, в связи с этим необходимо организовать работу по координации будущих специалистов об ее перспективности на рынке труда, о потенциальных работодателях. Результаты показали о необходимости увеличения количество выделяемых государственных

грантов и бюджетных мест в высшие и средне-специальные учебные заведения страны по медицинскому направлению, IT-специальностям и инженерным специальностям технической сферы. Кроме этого, крайне важным, является квалифицированный профессорско-преподавательский состав, который сможет правильно организовать учебный процесс и передать имеющийся опыт своим младшим коллегам.

### **Литература**

1. Коваленко А.А. Анализ факторов, влияющих на выбор профессии молодежи: Международный аспект // Наука и современность. – 2013. – №. 26-1.
2. Горина Е.Е. Исследование рынка труда: междисциплинарный подход // Современная экономика: проблемы, перспективы, тенденции. - 2011. - № 5
3. Стецунов В. В. Востребованность специалистов как результат согласования рынка труда и образовательных услуг // Российский экономический интернет-журнал. – 2010. – С. 4.
4. Сайт делового портала Kursiv.kz// <https://www.kursiv.kz/news/tendencii-weekly/top-20-vysokooplacivaemyh-i-vostrebovannyh-professij-v-kazahstane/>

**Рысбекова Ш.С.**  
кандидат философских наук,  
профессор кафедры Религиоведения и культурологии  
**Рысбекова Г.Е.**  
кандидат педагогических наук,  
доцент Евразийского технологического университета  
г. Алматы, Республика Казахстан

## **ИССЛЕДОВАТЕЛЬСКАЯ РАБОТА СТУДЕНТА КАК ПОТРЕБНОСТЬ ВРЕМЕНИ**

### **Summary**

*В статье актуализируется проблема комплексной поддержки и поиска одаренной талантливой студенческой молодежи в профессиональном самоопределении.*

*Освещены теоретико-методологические основы решения данной проблемы. Особый акцент сделан на анализе опыта КазНУ им. аль-Фараби в работе с талантливой молодежью. Рассматриваются методы работы КазНУ им. аль-Фараби по генерации знаний талантливых молодых людей путем вовлечения их в научно-исследовательскую деятельность, а также использование других форм, способствующих интеллектуализации обучающихся.*

*Мақалада кәсіби өзін-өзі анықтауда талантты дарынды студенттерді іздеу және күрделі қолдау мәселесінің өзектілігі.*

*Бұл мәселені шешудің теориялық және әдіснамалық негіздері толық қамтылған. Мақалада ҚазҰУ-дың әдістемелік тәжірибесін талдауға ерекше көңіл бөлінеді. әл-Фараби атындағы ҚазҰУ-да талантты жастардың білімі мен дамуына, сондай-ақ студенттерді интеллектуализациялауға көмектесетін басқа да нысандарды қолдану арқылы білімдерін қалыптастыруға арналған.*

*The article actualizes the problem of complex support and search for gifted talented student youth in professional self-determination.*

*The theoretical and methodological foundations for solving this problem covered. Particular emphasis placed on the analysis of the KazNU experience. al-Farabi in working with talented youth. The methods of work of the KazNU. al-Farabi on the generation of knowledge of talented young people by involving them in research and development, as well as the use of other forms that promote the intellectualization of students.*

Разработка философской парадигмы при исследовании, изучении и разработки религиоведческого образования в современную эпоху является актуальным. Философские концепции делают возможным раскрыть как нынешнее положение религиозного и религиоведческого образования в нашей Республике, а также одновременно распознать положение и важность их для духовного развития казахстанского общества, ее роли в формировании общественного сознания, выработке концептуальной модели построения государственной политики в сфере религии.

Об этом говорит в своем Послании Президент Республики Казахстан – Лидер Нации Нурсултан Абишевич Назарбаев Народу Казахстана СТРАТЕГИЯ «Казахстан-2050». В качестве одного из важнейших ориентиров развития республики, Елбасы обозначил всеобъемлющий экономический прагматизм на принципах прибыльности, возврата от инвестиций и конкурентно-способности форсированной инновационной индустриализации [1]. Претворение этой основополагающей миссии обусловлено в основном

наличием высококвалифицированных кадров, имеющие не только высокую образованность, а так же инициативностью, творческими, рационализаторскими целями и мотивами, способных освоить новые знания и активно внедрять инновационную индустрию. «По мнению зарубежных и отечественных специалистов, человеческий капитал является более важным ресурсом, чем природное или накопленное богатство: по их оценкам, увеличение образованности на 1 % приводит к ускорению темпов роста душевого ВВП на 3 %» [2].

Экономика XXI века полностью трансформируется из индустриального общества в информационное, вместе с этим процессом растет объем наукоемких технологий, актуализирующее рост интеллектуальной составляющей человеческого капитала. Этот процесс охватывает все уровни общества от микро- до макро. Естественно, в свою очередь, появляется потребность исследование исходных составляющих интеллектуализации человеческого ресурса, предполагающее изучение условий и факторов их развития. В сознании общества должно утвердиться понимание того, что в условиях трансформации казахстанской экономики, выход из кризиса дает одаренная талантливая молодежь, способная отворить перед обществом тенденции социально-экономического, культурного, духовно-нравственного изменения. Создание условий для развития одаренной молодежи должна быть главным в прогрессивном развитии любой страны в современную эпоху. Каждая страна земного шара считает приоритетной задачей заниматься поддержкой и поиском одаренных людей. Например, американцы эту работу «поставили на конвейер», ассигнуя ежегодно около 1,5 млрд. долларов на развитие дарований» [2]. Казахстан также в инновационной экономике акцент делает на поддержку талантливых детей и молодежи.

Нурсултан Абишевич Назарбаев в 1993 году утвердил исключительную программу «Болашак», позволившая целеустремленному, созидающему, творческому молодому поколению получить образование во многих ведущих университетах мира. «Я отдал много сил тому, чтобы предоставить подрастающему поколению большие возможности по получению лучшего образования: реализуется программа «Балапан», работают Интеллектуальные школы, Назарбаев Университет, программа «Болашак». Лозунг «Все лучшее – детям» должен стать принципом для всех родителей. Подготовить ребенка к знаниям и труду – это долг родителей». В рамках программы по поддержки молодое поколение используют разнообразные формы поддержки одаренной и талантливой молодежи: премиальные фонды, именные стипендии, олимпиады, научные конкурсы, фестивали, конференции и т.д.

В Астане создан современный научно-исследовательский университет, работающий по международным стандартам. [1] Для достижения поставленных целей, образовательные организации кроме образовательной функции согласно требованиям сегодняшнего рынка должны большое внимание ориентировать свою деятельность на прикладные и научно-исследовательские проблемы. «Вузы, которым мы гарантировали академическую автономию, должны не ограничиваться совершенствованием своих учебных программ и активно развивать свою научно-исследовательскую деятельность» [1]. Ежегодно свыше несколько тысяч казахстанских школьников различных классов получают различные формы поддержки их талантов и реализуются различные направления дополнительного образования. «И наконец, я обращаюсь к нашей молодежи. Вы – воплощение всех наших надежд на будущее. Все что делается нами сегодня – делается для вас [1].

Выявление, поддержка, создание соответствующих условий обучения и воспитания творческих и одаренных учащихся ориентирует свою деятельность Казахский национальный университет имени аль-Фараби во главе с ректором академиком Мутановым Галым Мутановичем. Казахский национальный

университет имени аль-Фараби являясь академическим научно-образовательным учреждением, занимаясь многоуровневой подготовкой специалистов высшей квалификации, основной своей миссией считает создание условий для выявления и развития способностей талантливой молодежи и привлечение ее в научную сферу, регенерирование среды научного поиска.

В своей деятельности Казахский национальный университет имени аль-Фараби активно использует такие формы, которые наиболее точно, разносторонне и результативно раскрывают талантливую молодежь. Наиболее приоритетным направлением из всех видов для направления талантов молодых людей в нужное русло является вовлечение каждую личность в исследовательскую работу. При этом этот метод работы имеет две стороны, первая сторона, как путь повышения эффективности приобретенных знаний, которые соответствуют образовательным программам, вторая, как способ привития профессиональных компетенций. Собственно эта работа дает возможность выделения талантливых и мотивированных студентов с последующей специализацией их образования и ориентацией на деятельность в тех отраслях, которые требуют высокий интеллект.

Исполнение поставленной цели университет осуществляет с помощью современных теоретико-методологических подходов: непрерывное образование, связь теории и практики, т.е. усвоенные знания используются в своих научных исследованиях, итоги исследований применять в преподавательской деятельности виде спецкурсов, подготовке учебников, учебных пособий и методических разработках.

Усилению этого вида работы способствует и применение в образовательном процессе современных инновационных методик обучения, способствующих развитию соответствующих компетенций, не только углубленное изучение, но и применение посредством апробации результатов знаний на практике: участие научно-практических конференций, подготовке презентаций, участие в научных диспутах, в конкурсах научно-исследовательских проектах, интеллектуальных и деловых играх и тому подобное. Произведена модернизация экспериментальных образовательных программ с целью определения универсальных междисциплинарных компетенций и сформированы новые образовательные программы соответствующие мировым стандартам. На его основе пересмотрены формы и способы организации учебного процесса и переоценена система расчета педагогической нагрузки с учетом использования современных методов и технологий обучения – контактные часы, по курсы выбору, модули и индивидуальные траектории обучения. Введены в образовательные учебные программы практики на всех курсах, согласно профилю, специальности, уровню обучения, например, на бакалавриате практика начинается с первого курса обучения. Благодаря инициативе и усиленной работе ректора академика Мутанова Галыма Мутановича для конвертации результатов НИОКР в реальный сектор экономики, а также продвижения инновационных идей студентов, ученых и ППС университета сформированы подразделения, которые позволяют обеспечить технологический коридор от генерирования идеи до реализации и коммерциализации результатов научно-исследовательских и опытно-конструкторских разработок: Технопарк с новой концепцией его работы, Центр сопровождения проектов, Офис коммерциализации, Общеуниверситетский Бизнес-инкубатор, Студенческие бизнес-инкубаторы на факультетах. Системой научно-исследовательской работы студентов (далее НИРС) охвачено 70 % студентов, которые привлекаются к научным исследованиям, в том числе и на оплачиваемой основе. Для активизации исследовательской деятельности студентов проводится конкурс инновационных идей.

Проект КазНУ им. аль-Фараби «Инновационный кластер КазНУ им. аль-Фараби» вошел в программу «Государственная программа по развитию инноваций и содействию технологической модернизации в Республике Казахстан на 2010-2014 годы». Реализация данного проекта позволит КазНУ им. аль-Фараби стать реальным хозяйствующим субъектом новой умной экономики страны. На сегодняшний день запущен проект «Инновационный муниципал Алматы», в котором КазНУ им. аль-Фараби должен объединить и выступить ядром городской инновационной системы г. Алматы и всего южного региона страны.[3]

Проект КазНУ им. аль-Фараби «Инновационный кластер КазНУ им. аль-Фараби» усиливает интерес студентов к исследовательской работе. Основная преимущественная цель обучения в КазНУ является получение углубленных знаний и навыков научно-исследовательской работы.

Проект КазНУ им. аль-Фараби «Инновационный кластер КазНУ им. аль-Фараби» направлен на создание условий для личностной и профессиональной реализации талантливой молодежи, на совершенствование системы подготовки и переподготовки научных, управленческих и инженерных кадров. Об этом свидетельствует и визит Лидера нации Нурсултана Абишевича Назарбаева в Казахский национальный университет им. аль-Фараби восьмого декабря 2014г. Ректор КазНУ академик Галым Мутанович Мутанов подробно ознакомил Главу государства с достижениями и перспективным планом развития вуза, рассказал о реализации проектов по созданию медико-биологического и инновационного кластеров[4]. Казахский национальный университет им. аль-Фараби по реализации Послания Президента Республики Казахстан - Лидера нации Н. Назарбаева народу Казахстана «Стратегия «Казахстан-2050» в партнерстве с ПИТ «Алатау» осуществляет крупномасштабный проект – создание инновационного кластера «Инжиниринга и наукоемких технологий», который будет инвестирован в строительство технопарка, бизнес-инкубатора, производственного центра, лабораторных корпусов НИИ. Этот курс развития вуза создает условия и для религиозного и религиозно-научного образования развиваться в русле объективного научного исследования.

Таким образом, Казахский национальный университет им. аль-Фараби - это крупный научно-образовательный и инновационный центр, в котором генерируются новые знания, прогрессивные идеи и технологии. Деятельность КазНУ им. аль-Фараби способствует решению проблемы поиска и развития одаренных, талантливых молодых людей. Его результативность может повыситься не только с принятием целевых программ по данной проблеме, заключением межведомственных договоров, отраслевых соглашений и других документов, но и в рамках консолидации действий системы образования и научных учреждений, принятых совместно с МОН РК.

### **Литература**

1. Послание Президента Республики Казахстан- Лидера нации Н. А. Назарбаева народу Казахстана Стратегия «Казахстан-2050»
2. Леонидова Г.В. Генерация знаний// Журнал Экономические и социальные перемены: факты, тенденции, прогноз. № 1 2011. –С. 91
3. Стратегия развития Казахского национального университета имени аль-Фараби – С.33
4. сайт <http://www.matritca.kz>.

**Сапарова Д.Р.,**  
докторант 1 курса специальности «Культурология»  
Казахского национального университета им. аль-Фараби, г. Алматы;  
**Канагатова А.М.**  
доктор философских наук  
AlmaU (Алматы Менеджмент университет)  
г. Алматы, Республика Казахстан

## ЦЕННОСТИ ФИДЖИТАЛ ПОКОЛЕНИЯ: КУЛЬТУРОЛОГИЧЕСКИЙ РАКУРС

### Summary

*Ценности определяют типы коммуникаций, мотивацию, цели деятельности, в данном ракурсе представляет интерес поколение Z, сейчас представителям этого поколения приблизительно 18 лет. Размыты ли ценности поколения, какие причины являются наиболее существенными, существуют ли мировоззренческие разрывы предыдущего поколения к воспитанию поколения Z, особенный интерес представляет психографика, ведь переизбыток информации приводит к болезням нервной системы. Как будет жить, планировать, работать, поколение Z, одновременно в виртуальном и реальном пространстве (Physics+Digital=Phygital). Довольно интересная область исследования для культурологов, психологов, нейроэкономистов, маркетологов, экспертов по молодежной политике и образованию.*

*Қазіргі кездегі шамамен 18 жастағылар Z ұрпағының өкілдері болып саналады, олардың қызығушылықтары байланыстың, мотивацияның, қызметтің мақсаттарының құндылықтары. Жас ұрпақтың құндылықтары нашарланды ма, ең маңызды себептері - бұрынғы ұрпақтың Z ұрпағын оқытуға әлемдік көзқарастарының айырмашылығы бар ма? Қазіргі кездегі ақпараттың басым көпшілігі жүйке жүйесінің ауруларына әкеліп соғатындықтан, психографиялар ерекше қызығушылық тудырады. Z ұрпағы бір уақытта виртуалды және нақты кеңістікте (Physics + Digital = Phygital) жоспарлауда, жұмыс істеуде, қалай өмір сүреді? Бұл мәселені жаңа бағытта зерттеушілер: мәдениеттанушылар, психологтар және нейроэкономисттер, осымен қатар маркетологтар, жастар саясаты және білім беру саласындағы сарапшылар.*

*Values determine the types of communication, motivation, goals of activity, in this perspective, the generation Z, which representatives of this generation are about 18 years old, is of special interest. Are the values of the generation getting fuzzy, what are the most significant reasons, are there any worldview discontinuities of the previous generation to the education of the Z people? It has aroused a particular interest in psychographics, because an overabundance of information leads to diseases of the nervous system. How generation Z will live, plan, work, simultaneously in virtual and real space (Physics + Digital = Phygital). There is quite an interesting field of research for culture scientists, psychologists, and neuroeconomists, marketing managers and experts on youth policy and education.*

Поколение Z появились на свет в начале 1990-х и в 2000-х годах, это поколение родилось в эпоху постмодернизма. По многочисленным исследованиям экспертов, ученых «теорий поколений» считается, что на ценности и мировоззрение исследуемого поколения повлиял 2008 г. – год мирового экономического кризиса, глобализация, развитие цифровых технологий. Фиджитал поколение ценит личную индивидуальность, уникальность. Собственно, поэтому, поколение намерено

создавать иное пространство: другое искусство, другой мир, другие коммуникации, создать свой уникальный «бренд». И все это будет связано с цифровыми технологиями, представитель данного поколения 100 % имеет сотовый телефон, либо планшет, более 40 % ведут аккаунты в сетях легко адаптируются к необходимости очень быстро оценивают и просеивают огромные объемы информации в мобильных приложениях, большую часть времени проводят в сети. И это их образ жизни, котором они чувствуют себя комфортно, это их ценностное поле.

По прогнозам Fast Company, к 2020 году численность поколения Z составит около 40 % населения планеты [1, С.27]. Неудивительно, что, сегодня, мы встречаем большое количество статей зарубежных и российских исследователей, казахстанских экспертов, посвященные феномену «Поколение Z». Однако данные исследования, аналитика, затрагивают психологические, педагогические, социальные аспекты, позволяющие глубже понять представителей данного поколения. Маркетологи и экономисты призывают тщательно изучить ценностные ориентиры и мотивы поколения Z с точки зрения того, кого нам ожидать на рынке труда, как работодателям и молодым сотрудникам коммуницировать друг с другом.

Э. Тоффлер в своей работе «Футурошок» предвидел тесную связь между развитием техники, технологий и ценностями жизни будущих поколений [2]. Виртуальная реальность породила новое поколение или как утверждает М. Пренски «поколение Google» [3]. Четкое определение данному поколению дает Дэвид Стиллман «Z – первое поколение, рожденное в мире, где любой физический объект (люди и места) имеет цифровой эквивалент» [1, С. 21].

Реальность такова, что поколение Z живет в пространстве фиджитал, то есть одновременно в виртуальном и реальном пространстве (Physics+Digital=Phygital), культурное пространство для него, прежде всего, пространственно-временные ценности, формируемые под влиянием медиакультуры (цифровой мир).

«Цифровые» дети являются продвинутыми Интернет-серферами. 60 % детей старше 8 лет хотя бы раз в день пользуются мировой паутиной. Для возрастной категории от 0 до 12 лет эта цифра чуть ниже – 50 %..». Для молодежи "онлайн" — измерение реальной жизни, так как здесь легче знакомиться, рассказывать о себе, искать информацию, покупать вещи. Интернет формирует тренды, вкусовые предпочтения в моде, в питании, в спорте, в книгах, в музыке и т.д. «Социальные сети формируют ощущение потока, в котором все меняется каждую секунду: то, что модно сегодня, завтра сменится новой модой» [4].

Цифровое поколение оптимистично и проявляет интерес к предпринимательству, возможно потому, что поколение выросло вместе с ноутбуком, телефоном, планшетом, затем одновременно, со стартапами, такими как Uber, Telegram, Airbnb. Д. Стиллман утверждает, что данное поколение имеет высокую степень индивидуальной персонализации, практичности и мотивации [1]. Несмотря на положительные характеристики, именно поколение Z страдает «синдромом упущенной выгоды», когда в море информации, ежечасно обновляющейся и изменяющейся, необходимо продвигаться вперед, не упустив самого важного.

Результаты исследований российских консалтинговых компаний, показали, что поколение Z, в отличие от Y отличаются клиповым мышлением, многозадачностью и информированностью во всем, более ответственным отношением к семье, работе и т.д.

Известный казахстанский политолог Саясат Нурбек считает, что «в современном Казахстане происходит трансформация ценностных ориентаций людей под влиянием различных обстоятельств, связанных с динамичным развитием



общественно-политических и социально-экономических отношений и глобализации в целом» [5].

Культурное развитие поколения Z в контексте модернизационной парадигмы сопряжено с трудностями формирования новых ценностей, зачастую заимствованных с Запада. Часто, говоря о смене поколений, исследователи цитируют античного философа Сократа «Наша молодежь любит роскошь, она дурно воспитана, она насмехается над начальством и нисколько не уважает стариков. Наши нынешние дети стали тиранами; они не встают, когда в комнату входит пожилой человек, перечат своим родителям. Попросту говоря, они очень плохие.» Сократ (470-399 г.г. до н. э.) [6]. Критикуя сегодняшнюю молодежь за меркантилизм и проявление гедонизма во всех сферах жизни, вестернизацию, мы все же имеем обратное мнение.

Современный российский политолог Екатерина Шульман считает, что при оценке поколения Z и анализе их ценностей необходимо обратиться к извечной проблеме «отцов и детей», когда традиционно предыдущее поколение критикует новое. «Переживание по поводу низкого морального облика молодежи и вообще по поводу большего по сравнению со вчерашнего разврата – ... один из традиционных социальных механизмов передачи опыта» [7]. Необходимо изменить угол зрения и посмотреть, какие условия и среда, повлияли на их ценностные установки. Медиакультура и Интернет, мировой финансовый кризис, война с терроризмом. Результаты исследования Сбербанка показали, что поколение Z не строит далеко идущих планов (сегодняшние реалии жизни демонстрируют нам непредсказуемость и скоротечность всех жизненных процессов), оно практично и надеется только на себя (высокая степень персонализации). Отсюда стремление к гедонизму, девиз поколения центениалов – жизнь скучна в ее однообразии. Результаты исследования Validata: «в жизни должны сочетаться работа, семья, увлечения, путешествия, общение с друзьями, иначе жизнь кажется скучной, а человек – «деградирует» [8]. Как утверждает Д. Стиллман в ближайшем будущем не будет традиционных профессий, а появятся креативные должности, создаваемые поколением Z, призванные показать уникальность и неповторимость отдельной личности-представителя фиджитал поколения. («Гуру корпоративных решений», фрилансеры, работа в дистанционном режиме, разработчики сайтов, интернет-приложений, ведение коучингов и т.д.). На рынок труда выходят креативные молодые люди с потребностью быть признанными и узнаваемыми. Но, при этом, заметна одна из особенностей этого поколения: поколение Z следуют за кураторами/наставниками. Доверие к ним очень высокое, пытаюсь понять, где находится верная и правильная информация, им важно, когда их «направляют», модерируют.

В отличие от поколения Y, семейные ценности у поколения Z являются чуть ли не самой главной ценностью в жизни. Иметь хорошие и доверительные отношения детей с родителями, это та ценность, к которой стремятся молодые люди, отсюда вытекает ценность безопасности жизни, личного пространства, равного, как и виртуального (21 век ознаменовал новую опасность публичности и доступности личной информации. «Все живут на виду, всё открыто, записано и может быть опубликовано, данные доступны не только государствам и корпорациям, но и гражданам» [7].

Большая проблема для поколения Z, не знающего свою жизнь без социальных сетей, является страх одиночества. И это, к сожалению, отличительная черта данного поколения. При всем многообразии и доступности информационных технологий, когда можно иметь миллионы друзей по всему свету, молодой человек боится остаться один, остаться незамеченным или выпасть из данного общества. Отсюда еще одной проблемой культурного развития можно назвать проблему «одиночества»

или несколько иначе, но в том же ключе ее называет Д.Стиллман «синдром упущенной выгоды» - страх упустить что-то важное [1, С.22].

Когда мы говорим о культурном пространстве поколения Z, мы имеем в виду, прежде всего пространство и время. Для фиджитал поколения, время имеет большую ценность. Ввиду ее острой нехватки в последнее десятилетие (жесткая конкуренция, частая сменяемость информации, постоянный цейтнот), количество затраченного времени становится условием выполнения той или иной работы. Живя в Интернет - пространстве, поколение Z коммуницирует символами и знаками. Компания Oxford Dictionaries установила, что в 2015 году «словом года» стал эмодзи «слезы радости» [1]. Он оказался часто используемым смайликом в коммуникации. Характер коммуникации изменился, теперь мысли, речь, эмоции в силу экономии времени можно выразить через символ. Как утверждает французский антрополог Клод Леви-Стросс, культура и общество неразрывно связаны между собой, а связывает их коммуникация, и способы коммуницирования [9]. Культура имеет символическую природу (символы, знаки, язык). Значения любых знаков относятся либо к вещам и предметам реального физического мира, либо к явлениям психической и духовной жизни (понятия, представления, чувства и т.п.). Значение символов указывает на значимость, ценность этих явлений как для отдельного человека (индивидуальные символы), так и для малых и больших групп людей. Очевидно, что активное использование символов в чатах, в письмах говорит о еще одном культурном изменении 21 века, это замена выражения отношения коммуникантов к работе, к человеку, к какому-либо проявлению в жизни символами, знаками, в отличие от традиционного стиля общения. Они взрослеют в эпоху торрентов, демотиваторов, инфографики, образов и карт.

Еще одним проявлением культурного изменения поколения Z можно назвать толерантное отношение к современному обществу. Заключение однополых браков (особенно на Западе), появление межнациональных семей, перераспределение гендерных ролей во всех сферах жизнедеятельности человека, сделало мир многообразным, интересным и уникальным. Поколение Z разбивает стереотипы, долгое время сложившиеся в обществе, рассматривает такую систему отношений как нормальное самовыражение человека во всех ее сферах жизни. Курс на получение удовольствия от жизни во всех ее проявлениях, еще одна особенность поколения Z. Культурное проявление ее в тихой счастливой жизни, наполненной семьей, родными людьми, но не лишенная интереса, развлечений и приключений. Ведущий специалист компании *Validata* Влада Гехтман так и говорит: «Молодежь стремится к счастью, она хочет, чтобы жизнь была гармоничной и, как нам в целом показалось, спокойной. Им хочется благополучной жизни. При этом она не должна быть однообразной. Молодые люди боятся однообразия, им хочется драйва, фана, движения, впечатлений, спонтанности, какой-то яркости. Иначе, кажется, что это ужасно скучно, и можно умереть от скуки. Успех теперь, в связи с этим запросом на счастье, это и есть счастье» [8]. Какой бы ни был человек, какую бы религию не проповедовал, неважно какой расы и национальности, главное для поколения Z, внутренние качества человека, его идеалы. В своей работе «Поколение Z на работе» Д.Стиллман так и объясняет феномен сетевого поколения. Важны личные качества человека, его интерес и мотивация, а профессиональные выдвигаются на второй план. В основе всей жизни лежит игра, свод правил, по которым люди играют. Если правила игры не подходят конкретному человеку, ее можно поменять. Потому исследования показывают: зеты планируют проработать за жизнь как минимум в четырёх компаниях [1].

Изменения социальной структуры казахстанского общества в эпоху модернизации и глобализационных процессов имеют свои особенности. И в этом

смысле изучение места и роли молодежи в социально-экономической и культурной жизни Казахстана позволит выявить их ценностные ориентиры, цели, желания, стремления, спрогнозировать будущую картину развития казахстанского общества.

Казахстан взял курс на цифровизацию всех областей жизни, что облегчает нашу жизнь (цифровое правительство, цифровое оказание государственных услуг, цифровизация в образовании, smart-города, школы, университеты). Важно теперь поменять отношение и традиционный подход в новых условиях. Необходимо привить понимание актуальности и необходимости строить национальную экономику в условиях цифровой экосистемы. И молодежь, как индикатор состояния общества, с ее ценностными ориентациями, является формирующей силой общества, способной влиять на политическую, экономическую, культурную ситуацию в стране, играет важную роль в дальнейшем развитии государства.

Таким образом, ценности фиджитал поколения представляют интерес для общества, представителей поколения Z, ведь они нуждаются в самоидентификации, создания своего индивидуального жизненного пути, определения ключевых ценностей, приоритетов. Знание и понимание ценностей, психологии, важно и для родителей, в большинстве случаев происходит извечный конфликт «отцов и детей», разрывы должны быть минимизированы, в этом случае, коммуникационные барьеры будут сняты. Экспертам, исследователям проблематика представляет интерес, прежде всего, как субъект исследования с широким диапазоном мнений, суждений, интерпретаций.

### Литература

1. Стиллман Д. Поколение Z на работе. Как его понять и найти с ним общий язык: Перевод с английского – Стиллман И., Стиллман Д. – М.: «Манн, Иванов и Фербер». – 2018. – 270 стр;
2. Тоффлер Шок Э. будущего - М.: «Издательство АСТ». -2002.-557 с.
3. Prensky M., Digital Natives, Digital Immigrants: One the Horizon/ M. Prensky. - MCB University Press, Vol. 9 No. 5, October 2001. –P.1-6;
4. Зацепин Я. Чем характерно поколение Y и как оно проявляет себя в наши дни? 2017. (<https://thequestion.ru/questions/263923/chem-kharakterno-pokolenie-y-i-kak-ono-proyavlyayet-sebya-v-nashi-dni>)
5. Определена пятерка главных ценностей для казахстанцев. - 2017 (<https://otyrar.kz/2017/08/opredelena-pyaterka-glavnykh-cennostej-dlya-kazaxstancev>)
6. Сократ (Socrates). Цитата 86-102. ([http://www.epwr.ru/quotation/txt\\_375\\_6.php](http://www.epwr.ru/quotation/txt_375_6.php))
7. Данилова А. Современная молодежь – самое правильное из всех поколений, какие только можно себе представить 2017. ([www.pravmir.ru](http://www.pravmir.ru))
8. Исследование Сбербанка: 30 фактов о современной молодежи – 2017 (<https://adindex.ru/news/researches/2017/03/10/158487.phtml>)
9. Леви-Стросс К. Структурная антропология. - М.: Наука, 1985. - 535 с.;
10. [www.sparksandhoney.com/Meet-generation-Z-forget-everything-you-learned-about-millennials](http://www.sparksandhoney.com/Meet-generation-Z-forget-everything-you-learned-about-millennials);
11. <https://thediplomat.com/2018/01/the-sorrows-of-kazakhstan-generation-z/>
12. [https://forbes.kz/stats/generation\\_z/](https://forbes.kz/stats/generation_z/)
13. Инглхарт Р., Вельцель К. Модернизация, культурные изменения и демократия: Последовательность человеческого развития. - М.: Новое издательство, 2011 - 464с.

**Сулейменова А. Э.**  
Костанайский государственный университет имени Ахмета Байтурсынова  
магистр социальных наук  
г. Костанай, Республика Казахстан

## **ДИДАКТИЧЕСКИЕ ВОЗМОЖНОСТИ ПРЕССЫ В ФОРМИРОВАНИИ УСЛОВИЙ ДЛЯ НЕПРЕРЫВНОГО ОБРАЗОВАНИЯ В КАЗАХСТАНЕ**

### **Summary**

*Образование в течении всей жизни сегодня уже не теория, а требование времени. СМИ имеют все возможности для реализации этого требования через работу журналистов. Если принципы дидактики сравнить с возможностями прессы, то можно проследить их образовательный потенциал. В исследовании проведено такое сравнение, представлены примеры реализации культурно-образовательной функции, связанной с непрерывным образованием.*

*Бүкіл өмір бойы оқу қазіргі күні теория емес, бұл уақыт талабы. Журналисттердің жұмысы арқылы бұл талапты БАҚта іске асыру мүмкіндіктері бар. Дидактиканың принциптері баспасөз мүмкіндіктермен салыстырсақ, олардың білім беру әлеуетін көруге болады. Зерттеуде үздіксіз білім беру арқылы мұндай салыстыру жүргізілген, мәдени және білім беру функциясының іске асыру мысалдары келтірілген.*

*Lifelong learning is not only theory today, but it is a demand of the time. The media have some opportunities to implement this demand in the journalists' work. There's this comparison was made in the article, examples of the realization of the cultural and educational function associated with lifelong learning.*

Начиная разговор о непрерывном образовании, следует учитывать влияние данного направления на модернизацию всей системы обучения и воспитания в Казахстане. К 2020 году в Казахстане планируется создание условий для обучения в течение всей жизни независимо от возраста, уровня образования и профессиональной квалификации [1]. Условия коммуникации и реализации себя в современном обществе требуют от личности постоянного обновления своих компетенций. Скорость развития технологий и роста информационного шума также активно толкают на мысль о необходимости быть в курсе научных открытий и обретать важные на определенном этапе навыки. Так, например, журналист, как специалист распространяющий информацию, должен уметь не только работать с новейшей техникой, чтобы удовлетворять потребности аудитории, переходящей к более мобильным средствам коммуникации; но и уметь различать полезную информацию от бесполезной, потенциально опасную от безвредной, ложную от правдивой, а значит обладать навыками ориентации в социальных, экономических и политических изменениях. Все эти находящейся в состоянии постоянного изменения компетенции невозможно внести в программу высшего образования. Университет может только подготовить молодого специалиста к такого рода изменениям, формируя личность легко адаптирующуюся. Но для того, чтобы непрерывное образование продолжилось формально или неформально, необходимы дополнительные средства.

В докладе об образовании трижды председателя Европейской комиссии Жака Делора говорится о том, что, современные противоречия общества наталкивают нас на мысль о развитии концепции образования на протяжении всей жизни человека со всеми ее преимуществами - гибкостью, разнообразием и доступностью во времени и в пространстве. «Подобное образование, помимо необходимости адаптации к

изменениям в профессиональной деятельности, должно превратиться в процесс непрерывного развития человеческой личности, знаний и навыков, а также способности выносить суждение и предпринимать различные действия» [2].

И тут следует вспомнить, что общество уже многие столетия пользуется одним из самых эффективных средств обучения и образования вне стен учебных заведений. Этим средством является пресса. Безусловно главная функциональная цель СМИ заключается в информировании, однако сегодня, когда пресса столкнулась в сфере новостной журналистики с серьезным конкурентом в лице сети Интернет, будет полезным вспомнить о других ее функциях. Одной из таких функций журналистики в целом является культурно-просветительская или культурно-образовательная, включающая в себя реализацию потребности общества в обновлении знаний и в развитии и обогащении культуры. Другими словами, сегодня для формирования в Казахстане условия для непрерывного образования стоит обратить внимание на возможности прессы.

С целью определить какие дидактические возможности заключены в прессе и как их лучше реализовать, основываясь на уже имеющемся опыте печатных СМИ в Казахстане, было проведено данное исследование. Суть исследования заключалась в том, чтобы на базе дидактических принципов обучения Я.А. Каменского проанализировать прессу и найти примеры реализации данных принципов в печатных изданиях Казахстана. В качестве объекта исследования выступают СМИ в системе непрерывного образования. Предмет – пресса Казахстана, а именно областное издание «Наша газета», республиканская ежедневная газета «Казахстанская правда» и еженедельник «Аргументы и Факты».

Дидактика – это искусство обучения, которое включает в себя изучение закономерностей усвоения компетенций и определение объема и структуры содержания образования. На протяжении всей истории становления педагогики ученые, начиная с немецкого педагога Вольфганга Ратке и до Павла Блонского, дополняли и совершенствовали дидактику. Одним из результатов таких исследований стали принципы обучения, на которых строятся разного рода программы, технологии или методики. Одной из самых полных классификаций принципов обучения является формулировка русского педагога Константина Ушинского. В принципах обучения этого просветителя вошли утверждения о том, что «обучение должно начинаться своевременно и быть постепенным, обучение должно вестись природосообразно в соответствии с психологическими особенностями учащихся, порядок и систематичность - одно из главных условий успеха в обучении, школа должна давать достаточно глубокие и основательные знания, обучение должно всячески развивать у детей самостоятельность, активность, инициативу, обучение должно быть посильным» [3].

Теперь разберем данные принципы применительно к средствам массовой информации, в частности к печати. Начнем с принципов природосообразности и посильности. Одним из главных аспектов при выборе материалов в печатных СМИ является ориентация на аудиторию – на ее возраст, социальный статус, образование, доход, проживание и т.д. Другими словами материал должен соответствовать аудитории, быть сообразен природе читателей и не перегружен специальными терминами, даже если издание профессиональное. Журналисты отбирают актуальную и полезную информацию для своей аудитории и воспроизводят ее, используя ту лексику, что ближе и понятней читателю. Такой подход очень важен в образовании, учитывая тот факт, что газеты и журналы могут издаваться для разных возрастных категорий, а значит могут участвовать в качестве источника информации и наглядности как в школе, в ВУЗе, так и вне образовательных учреждений. В Костанайской области существует издание «Зеленое яблоко», направленное на

школьников младшего и среднего звена. Тут размещаются в основном материалы развлекательного характера, но попадаются и образовательные. Темы материалов в основном касаются школы, развлечений и увлечений, характерных детям в Костанайской области. Так, например, в подшивке «Зеленого яблока» можно найти публикации о дворовом футболе или конкурсах рисунков, и сложно будет отыскать что-либо о керлинге или разведении страусов.

Принцип систематичности реализуется в прессе в ее периодичности. Газеты в основном выходят ежедневно и еженедельно, а журналы – ежемесячно и ежеквартально. Наиболее простые образовательные материалы могут публиковаться в газетах, а наиболее сложные, требующие осмысления – в журналах. Публикация серии материалов, связанных между собой темой, вопросами или заданиями могут поспособствовать повышению популярности печатных средств массовой информации. Данной технологией активно пользуются издания, публикующие разного рода головоломки, кроссворды и т.д. В последующем номере даются ответы предыдущего, а также указываются победители и призы. В качественной журналистике данная технология также может применяться, особенно в качестве каких-либо специализированных курсов. Например, изучение языка. Газета публикует по определенной теме ряд слов и выражений, анонсирует следующую тему и предлагает выполнить задание.

Информация в печати издается не столь оперативно как в Интернете, но у журналистов, работающих в газете или журнале есть больше времени для проверки и осмысления материала. Однако нужные данные поступают к читателю вовремя, потому что публиковать в издании уже не актуальные данные – не эффективно. Другими словами, пресса своевременно, хотя и с небольшим опозданием передает проверенную, качественную информацию. С раскрытием новых данных журналисты могут опубликовать продолжение материала или проконтролировать выполнение обещаний или угроз, также написав об этом в издании. Конечно в Интернете, благодаря гипертексту и ссылкам, легче находить предыдущие материалы, но печатное издание позволяет видеть материалы в целом и в частности.

И наконец, один из важных принципов обучения – это принцип развития личности во всех сферах деятельности. Часто можно встретить мнение о том, что в задачу журналиста не входит развивать личность – воспитывать или обучать кого-либо. Журналист должен только объективно отражать реальность, взаимодействовать с социальными институтами и не давать волю эмоциям. Однако, стоит заметить, что сама реальность постоянно работает над развитием человека на примере положительных или отрицательных событий и на примерах того, как люди реагируют на эти события. А если мы говорим о профессиональной прессе, то тут одна из основных целей – это профессиональное развитие аудитории. Издания готовят материалы о новых тенденциях и технологиях, о перспективах и проблемах, о возможностях в специализации и прочие полезные материалы для обновления и приобретения компетенций. Например, в российском издании «Журналист» в рубриках «Дизайн», «Кейсы», «Реклама и PR» и «Рынок» публикуют в доступной форме последние исследования в данной сфере, опыт различных изданий и компаний. Например, «Иллюстрация в медиа: 8 полезных советов» от арт-директора компании Setka Сергея Родинова о том, как работать с иллюстрациями и создать иллюстративный стиль для своего издания и дает в пример зарубежных иллюстраторов, но которых стоит обратить внимание. Подобные материалы позволяют даже не профессионалу обрести знания о базовых знаниях в различных сферах.

Газета «Аргументы и факты» часто публикует познавательные материалы по таким сферам знаний как история, экономика, медицина, социология, образование.

Исторические справки об исследователях таких как Аль-Фараби («Аль-Фараби – непонятый ученый», № 5, 2018 г., с. 16) или Семенов-Тянь-Шаньский («Время путешественника», № 5-4, 2018 г., с. 16) могут быть использованы как наглядные пособия или дополнительные материалы в учебных заведениях и источником информации для самообразования. Материалы по экономике несут характер советов, но советов, обоснованных на последних исследованиях. Так в статье «Ждать ли нам перемен?» (№ 5, 2018) говорится о заработной плате в Казахстане и раскрываются экономические закономерности. Такой материал может быть ярким примером для студентов экономических специальностей. Для социологов и психологов – это настоящий источник тем и знаний, так в материале «Миграция – проблема или ресурс» (№ 1-2, 2018 г., с. 17) предоставлены выводы, заключенные экспертами на научно-практической конференции по данному вопросу.

В ежедневной газете «Казахстанская правда» очень часто можно встретить материалы о науке. Тут встречаются как портретные исторические очерки («Сквозь испытания временем», № 28, 09.02.2018 г., с. 7), так и экспертные рассуждения («Не погасить факел научных открытий», № 27, 08.02.2018 г., с. 2), статьи («Наука как флагман модернизации», № 31, 14.02.2018 г., с. 4) и просто информационные заметки («Как получить научный грант», № 23, 02.02.2018 г., с. 3). Также стоит обратить внимание на полосу «Скриншот», где публикуются материалы по медиаобразованию, то есть направленные на повышения компетенций аудитории в области медиа. «Клик души», опубликованный в № 28 за 09.02.2018 год на странице 13 – это обзор на один из республиканских сайтов, в котором отражены его плюсы и минусы. А в материалы «Ребята, давайте жить с «Дружкой» рассказывается о том, как создавалась газета «Дружные ребята» в Казахстане, и кто создает ее сейчас. Такие материалы позволяют больше понять современное состояние социума и ориентироваться в многообразии различных культурных проявлений.

Еженедельник «Наша газета» не часто публикует похожие на описанные выше материалы. Во-первых, потому что она, как и «Костанайские новости», информационная газета, направленная на раскрытия событий в узком регионе и на подобные научные и философские размышления, не имеет времени и объема в газете. Однако, иногда в «Нашей газете» можно встретить журналистские материалы, посвященные экономике («Бизнесу снова есть что читать и считать», № 3, 18.01.2018 г., с. 8), социологии («Научиться радоваться простым вещам», № 3, 18.01.2018 г., с. 11), науке («Чтобы превратить зону риска в лесную зону», № 1, 05.01.2018 г., с. 4). Все эти публикации несут информационный характер, но могут использоваться в официальных образовательных учреждениях как демонстрацию связи науки и общества.

Все это подтверждает, что дидактические возможности средства массовой информации используют, но не в системе и не обращают внимание на то, что печать может иметь большое значение для непрерывного образования. Конечно, в мире есть много изданий, которые нацелены на образование как общее, так и специализированное. Уже на протяжении многих лет функционирует компания «ЕШКО», которая отправляет различные курсы по почте в виде журналов с дисками. Еще одно издание – «DeAgostini» выпускает специализированные журналы с приложениями. В Казахстане с недавнего времени существует научно-популярное издание «Ойла», направленный на детскую аудиторию. Подобные издания очень полезны в школьные и студенческие годы, однако для того, чтобы человек взял их в руки необходима воля, время и цель. Но не всегда в обыденной жизни находится время для прохождения специальных курсов, и именно тут возможность массовой прессы увлечь, развлекаая и информируя будет очень полезна.

В информационном обществе невозможно обойтись без всех средств коммуникаций и доказывать их влияние на мнение и оценку аудитории не нужно. Однако в обучении и воспитании печать сегодня не используют так активно как следовало бы, учитывая ее возможности. И если образование сегодня – это необходимость для полноценного существования в обществе, то непрерывное образование должно использовать все ресурсы для получения знания, в том числе и газеты с журналами.

#### **Литература**

1. Государственная программа развития образования Республики Казахстан на 2011 - 2020 годы. URL: <https://strategy2050.kz/ru/page/gosprog2/>
2. Делор Ж. Образование: необходимая утопия // Образование сокрытое сокровище – Основные положения Доклада Международной комиссии по образованию для XXI века – Издательство ЮНЕСКО, 1996 г. с. 7-22
3. Слостенин В.А. Педагогика Учеб, пособие для студ. высш, пед, учеб, заведений / В. А. Слостенин, И. Ф. Исаев, Е. Н. Шиянов; Под ред. В.А. Слостенина. - М.: Издательский центр "Академия", 2013. - 576 с.



## СИСТЕМА ГОСУДАРСТВЕННОЙ ВЛАСТИ И УПРАВЛЕНИЯ В УЗБЕКИСТАНЕ

### Summary

*Бұл еңбекте мемлекеттік қызметтердің тиімділігінің негізгі көрсеткіштері қарастырылған және азаматтардың қажеттіліктерін ескере отырып, мемлекеттік қызметтерді көрсетудің бірыңғай стандарттарын әзірлеуге кедергі келтіретін проблемаларды талдайды және қажетті сапалық деңгейді қарастырады.*

*В работе рассматриваются основные показатели эффективности оказания государственных услуг и анализируются существующие проблемы, препятствующие разработке единых стандартов оказания государственных услуг с учетом потребностей граждан и необходимого качественного уровня.*

*The paper examines the main indicators of the effectiveness of public services and analyzes existing problems that impede the development of uniform standards for the delivery of public services, taking into account the needs of citizens and the required quality level.*

С точки зрения экономики, услуга – деятельность, полезный результат, которой не имеет овеществленного характера. Как и товар на рынке, услуга - это объект купли-продажи. Однако она не материальна и используется непосредственно во время производства. В данной связи в «Экономической теории» отсутствует вещественности в стоимости услуги. Появление термина “государственная услуга” стало не только заимствованием заграничного опыта, но и осознанием изменившейся социальной роли государства в обществе. Государство стало более чутко реагировать на потребности и экономические реалии общества. Государственная услуга - некий товар, поставляемый государством напрямую или же путем инвестирования в частный сектор, который, в свою очередь, становится производителем.

Система государственной власти и управления Узбекистана за последний год претерпела масштабные положительные изменения, сделан основной акцент на защиту прав граждан и реальное отстаивание интересов населения.

Такие благородные идеи, как «Интересы человека-превыше всего», «Не народ должен служить государственным органам, а государственные органы должны служить народу»<sup>18</sup> стали основой воплощения в жизнь намеченных реформ на новом этапе развития Узбекистана.

В рамках Государственной программы реализации Стратегия действий в «Год диалога с народом и интересов человека» проведен ряд конкретных и практических мер, направленных на качественное улучшение системы государственного и общественного строительства, реформирование социально-экономической, судебно-правовой сферы, выстраивание взвешенной и конструктивной внешней политики. Вместе с тем итоги прямого диалога с народом и критический анализ работы, проведенной во всех сферах государственной общественной жизни, выявили ряд

---

<sup>18</sup> Народное слово, 23 января 2017 год, № 14 ст.2

проблем, препятствующих реальному повышению благосостояния населения и кардинальному улучшению состояния дел на местах.

В историческом Послании парламенту страны 22 декабря 2017 года глава государства также обратил внимание на существующие острые проблемы, предложил конкретные пути их решения. В этой связи был разработан проект Государственной программы по реализации Стратегии действий в «Год поддержки активного предпринимательства, инновационных идей и технологий».

Первый раздел Госпрограммы посвящен совершенствованию системы государственного и общественного строительства. Ключевым шагом, несомненно, станет принятие Закона «О государственной службе». Документ, прежде всего делая службу в государственных органах по-настоящему престижной, будет способствовать созданию достойной системы оплаты труда и социальной защиты государственных служащих, а также повысит их ответственность за состояние работы на вверенном участке.

Реформирование системы государственного управления и государственной службы посредством децентрализации государственного управления, повышения уровня профессиональной подготовки, материального и социального обеспечения государственных служащих, а также поэтапного сокращения государственного регулирования экономики; внедрение современных механизмов государственно-частного партнерства, направленных на повышение эффективности взаимовыгодного сотрудничества в реализации задач общественно-политического и социально-экономического развития страны; обеспечение открытости деятельности органов государственной власти и управления, внедрение современных форм предоставления информации, касающейся прав, свобод и законных интересов физических и юридических лиц; совершенствование системы «Электронное правительство», повышение эффективности, качества оказания и доступности государственных услуг для населения и субъектов предпринимательства. Исходя, из этого, в том числе последовательно совершенствуется и модернизируется система оказания государственных услуг, что способствует улучшению качества жизни населения, инвестиционного климата, деловой среды и развитию бизнеса.

Сегодня эффективное решение существующих проблем в обществе и необходимость последовательного осуществления широкомасштабных реформ требуют совершенно новой системы управления. Среди других важных вопросов желательно предусмотреть выплату заработной платы государственным служащим и создание надлежащей системы социального обеспечения и в то же время повысить ответственность должностных лиц. Необходимо предоставлять государственные услуги непосредственно на более низких уровнях, а также увеличивать финансовые и другие возможности местных органов власти, требуется упростить существующие процедуры и внедрить инновационные формы управления.

Сегодня сама жизнь требует разработки эффективной, системы государственных услуг, всеобъемлющей системы стимулов для новаторских, инициативных, преданных делу стран сотрудников. С 2003 года регистрацию субъектов предпринимательства по принципу «одно окно» осуществляли инспекции по регистрации субъектов предпринимательства при хокимиятах районов (городов) (далее — Инспекции). С 1 января 2016 года на базе Инспекций образованы Единые центры по оказанию государственных услуг субъектам предпринимательства по принципу «одно окно» (далее — Единые центры). Дальнейшим шагом по развитию данной сферы стала передача с 1 февраля 2017 года Единых центров из структуры хокимиятов районов (городов) в ведение Министерства юстиции Республики Узбекистан, что позволило сформировать вертикаль управления,

организовать их эффективную деятельность. В результате количество оказываемых Едиными центрами государственных услуг увеличилось до 33.

Запуск с 1 апреля 2017 года автоматизированной системы государственной регистрации субъектов предпринимательства, позволяющей сократить регистрационные процедуры до 30 минут, способствовал улучшению позиции Узбекистана по показателю «Регистрация бизнеса» в глобальном рейтинге «Doing Business 2018» с 24 до 11 места. Вместе с тем переходу национальной системы оказания государственных услуг на качественно новый уровень, полностью удовлетворяющий потребности населения и субъектов предпринимательства, препятствуют отдельные системные проблемы.

В частности:

первое, возможностями получения государственных услуг по принципу «одно окно» могут воспользоваться только субъекты предпринимательства. При этом граждане все еще вынуждены самостоятельно проходить сложные процедуры по оформлению документов в различных государственных органах;

второе, отсутствие информационных систем, ресурсов и баз данных в ряде государственных органов, низкий уровень их межведомственной интеграции не обеспечивают удобное и своевременное получение физическими и юридическими лицами всего комплекса государственных услуг;

третье, процедуры оказания большинства государственных услуг остаются сложными и труднодоступными, непрозрачными являются механизмы ценообразования, в отдельных случаях устанавливаются требования в узковедомственных интересах на оказание «монопольных» услуг;

четвертое, низкий уровень внедрения информационно-коммуникационных технологий, сохраняющиеся стереотипы бумажного документооборота приводят к необоснованным финансовым расходам, увеличению времени ожидания граждан и образованию очередей и, как следствие, в отдельных случаях к фактам коррупции и бюрократизма;

пятое, отсутствует действенная система контроля и оценки качества оказания государственных услуг, в том числе путем дистанционного мониторинга в режиме реального времени и опроса общественного мнения.

Вышеизложенные факторы не позволяют обеспечить широкий доступ населения к **государственным услугам**, снизить временные и финансовые затраты, связанные с их оказанием, повысить уровень удовлетворенности населения деятельностью государственных органов.

С точки зрения экономики, услуга - деятельность, полезный результат, которой не имеет овеществленного характера. Как и товар на рынке, услуга - это объект купли-продажи. Однако она не материальна и используется непосредственно во время производства. В данной связи В.И. Видяпин в Экономической теории, подчеркивает отсутствие вещественности в стоимости услуги. Однако остаются и проблемы, связанные в основном со слабой системой обратной связи, отсутствием четкого перечня государственных услуг и недостаточной проработанностью нормативно-правовых норм, регулирующих данную область. В связи с этим возникают споры относительно введения в перечень новых услуг, их стоимости. Отсутствие стандартизации государственных услуг приводит к дефициту государственных услуг, с одной стороны, и переизбытку (навязыванию) - с другой. Государственные органы самостоятельно организуют порядок предоставления той или иной услуги, ценообразование, срок выполнения. Вследствие этого делается упор на наиболее выгодные проекты без необходимого анализа нужд потребителей. Многозначность понятия государственных услуг объясняется разнообразными направлениями функциональной деятельности административной реформы и

разделением функций исполнительной власти в связи с контролем бюджетных расходов и ответственностью за исполнение обязательств. Относительно оказания государственных услуг у граждан и юридических лиц возникают определенные требования к государственным служащим касаясь их профессионализма: внимательности, готовности предоставить точную информацию, отсутствия материальной заинтересованности и т.д.

Говоря о требованиях, предъявляемых к государственным служащим, следует отметить, что:

- ✓ предоставление государственных услуг требует от служащего рассмотрения граждан как клиентов, в первую очередь оплачивающих деятельность органов власти;

- ✓ следует также различать процесс предоставления услуги и результат, что требует профессиональных качеств и опыта. Важно знать мнение потребителей о своей работе и постоянно обновлять эти данные путем проведения опросов и анкетирования. Если говорить в целом о государственном секторе, то следует подчеркнуть, что его реформирование является попыткой снизить расходы государства, увеличить эффективность принятия политических решений и повысить качественный уровень оказания государственных услуг.

Безусловно, для улучшения показателей эффективности оказания услуг необходимы длительный период времени и система анализа результативности обратной связи с потребителями этих услуг. С экономической точки зрения, в первую очередь, важно оказание государственных услуг на определенном качественном уровне. Удовлетворенность граждан конкретным набором услуг и отсутствие чрезмерного участия государства в этом процессе могут значительно улучшить сегодняшний уровень взаимодействия между ними.

В указе Президента (PF-5185) «Об утверждении Концепции административных реформ в Республике Узбекистан», подчеркивается важность реформирования системы государственного управления. Кроме того, необходимо сформулировать эффективную систему профессиональной государственной службы, разработать проектный закон профессионалов государственного управления и прозрачны и открыты для общественности.

На данный момент актуальным стал вопрос введения системы стандартов на государственные и муниципальные услуги, поскольку именно государственная стандартизация выступает средством защиты интересов общества и конкретных потребителей, кроме этого, распространяется на все уровни управления, что увеличивает необходимость повышения уровня эффективности оказания государственных и муниципальных социальных услуг посредством формирования стандартов и проработки механизма их обеспечения. Под стандартом оказания государственной услуги понимается определенный набор требований к порядку оказания услуги органом власти, сочетающий ноу-хау в технической, материальной и ресурсной сфере с нуждами потребителей. В письменной форме стандарт государственной услуги устанавливается нормативно-правовым актом, определяющим место оказания услуги (желательно в транспортной доступности от конкретного района), необходимый для ее предоставления промежутки времени, цены на услуги, требования к квалификации персонала и информационную поддержку клиентов. Иными словами, стандартизация услуг подразумевает некий договор между государством и обществом, где указывается, что действительно требуется от государства, а что является лишним.

Процесс стандартизации государственных услуг в целом определяется следующими направлениями:

повышением качества государственных услуг путем вовлечения в процесс физических лиц, юридических лиц и контролирующих органов;

конституционной защитой прав и интересов потребителей со стороны органов власти и должностных лиц. В соответствии с Указом Президента Республики Узбекистан PF-5278 (2017), «О мерах по коренному реформированию национальной системы предоставления государственных услуг населению», О стандартах оказания государственных услуг под стандартами государственных услуг понимаются установленные нормативными правовыми актами и единые на всей территории Республики требования к объему, качеству и условиям предоставления государственной услуги. Повышение престижа и эффективности государственной службы, пересмотр задач и структур органов исполнительной власти, повышение самостоятельности руководителей министерств, ведомств и органов государственной власти на местах, передачу отдельных полномочий центральных органов местным органам власти, кардинальное повышение доступности, качества и оперативности государственных услуг, всемерную поддержку институтов гражданского общества и средств массовой информации;

Говоря же об эффективности и условиях предоставления услуг, невозможно отметить наверняка, будут ли они одинаковы на всей территории или же будут различаться в зависимости от бюджета и местоположения соответствующего государственного органа. Однако стандарты качества и доступности государственных услуг для граждан устанавливаются актами Президента и Правительства РУ, таким образом, обеспечивая исполнительную власть соответствующими полномочиями на пути к осуществлению контроля и надзора за предоставлением данных услуг. Ключевыми показателями, влияющими на ценность государственной услуги, по мнению автора, являются:

1. эффективность производства государственной услуги (т.е. оперативность, отсутствие расточительности ресурсов);

2. качество конечной услуги. Оперативность услуги подразумевает оказание услуги в заранее оговоренный срок, как, например, обязательство выдать загранпаспорт по истечении тридцати дней, а также своевременное реагирование на вопросы, жалобы, предложения со стороны граждан. На данный момент более всего способствует оперативности предоставления информации электронное правительство и возможность консультирования в режиме онлайн. По данным статистики функционирование электронного правительства эффективно снижает временные затраты на получение необходимой информации и оформление документов. Само понятие качество весьма неоднозначно, однако его сущность лежит в наиболее полном удовлетворении потребителя путем максимально точного соблюдения всех его требований и пожеланий.

Таким образом, основные показатели эффективности сводятся к своевременному реагированию на ситуацию экономии ресурсной составляющей, планированию и анализу текущей деятельности. В итоге видно, что вышеописанные показатели являются взаимосвязанными, поскольку эффективность определяет во многом качество услуги, т.е. насколько четко, профессионально и своевременно услуга была оказана, а качество, в свою очередь, не может обеспечиваться без оперативности, целенаправленности и задействования всех необходимых ресурсов.

### **Литература**

1. Конституция Республики Узбекистан – Т.: “Ўзбекистон”, 2017
2. Мирзиёев Ш.М. 2017 йил 7 февралдаги “Ўзбекистон Республикасини янада ривожлантириш бўйича Ҳаракатлар стратегияси тўғрисида”ги Фармони. Lex.uz

3. Мирзиёев Ш.М. “Қонун устуворлиги ва инсон манфаатларини таъминлаш – юрт тараққиёти ва халқ фаровонлиги гарови” мавзусидаги Ўзбекистон Республикаси Конституцияси қабул қилинганининг 24 йиллигига бағишланган тантанали маросимдаги маърузаси. – Т.: “Ўзбекистон”. 2017. – 48 б.
4. Мирзиёев Ш.М. Танқидий таҳлил, қатъий тартиб-интизом ва шахсий жавобгарлик – ҳар бир раҳбар фаолиятининг кундалик қонидаси бўлиши керак. Тошкент: Ўзбекистон. – 2017.
5. Мирзиёев Ш.М. Буюк келажакимизни мард ва олижаноб халқимиз билан бирга қурамиз. – Т.: “Ўзбекистон”. 2017. – 488 б.
6. Видяпин В.И. Экономическая теория: учебник. М., 2003.
7. Степанов А.В. Стратегия развития государственных административных услуг в регионе (организационно-экономический аспект): дис. ... канд.экон. наук. М., 2009. С. 59.
8. Цыбулевская Н.А. Формирование стандартов на государственные и муниципальные социальные услуги населению. Екатеринбург, 2008.

Тесленко А.Н.  
профессор  
директор Центра  
ювенологических исследований  
доктор педагогических наук (РК),  
доктор социологических наук (РФ),  
г. Астана, Республика Казахстан,

## ПРОФЕССИОНАЛЬНАЯ СОЦИАЛИЗАЦИЯ КАЗАХСТАНСКОЙ МОЛОДЕЖИ: ПРОБЛЕМЫ И ТЕНДЕНЦИИ

### Summary

*В статье поднимается проблема профессиональной специализации молодежи Казахстана. Раскрывается понятие профессиональной специализации, а также основные факторы и тенденции влияющие на нее. Также автор показывает, что образование – это решающее условие успешной профессиональной социализации личности. Сегодня на место традиционной модели социально-трудовой мобильности пришло рациональное планирование карьеры. Классические рыночные качества личности, как, например, чувство ответственности, готовность к риску, способность к инновациям и дисциплинированность стали играть определяющую роль при выборе профессии. Каждый молодой человек сегодня знает, что только качественное образование дает возможность получить интересную и перспективную работу.*

*Мақалада Қазақстандағы жастардың кәсіби мамандандыру мәселесі көтеріледі. Кәсіби мамандану ұғымы, сондай-ақ оған әсер ететін негізгі факторлар мен тенденциялар анықталған. Сонымен қоса, автор білім беру адамның табысты кәсіби әлеуметтенуі үшін аса маңызды шарт екенін көрсетеді. Бүгінгі таңда әлеуметтік және еңбек ұтқырлығының дәстүрлі үлгісі орынды мансапты жоспарлаумен келді. Кәсіпті таңдауда шешуші рөл ойнайтын классикалық нарық қасиеттері, мысалы, жауапкершілік сезімі, тәуекелге деген дайындық, жаңашылдық және тәртіптілік қабілеті. Бүгінгі күні әрбір жас жігіт тек жоғары сапалы білім берудің қызықты әрі перспективалы жұмысқа қол жеткізуге мүмкіндік беретінін біледі.*

*The article raises the problem of professional specialization of young people in Kazakhstan. The notion of professional specialization is revealed, as well as the main factors and trends affecting it. Also the author shows that education is a crucial condition for the successful professional socialization of the individual. Today, the place of the traditional model of social and labor mobility has come with rational career planning. The classic market personality qualities, such as a sense of responsibility, willingness to risk, the ability to innovate and discipline began to play a decisive role in choosing a profession. Every young man today knows that only high-quality education gives an opportunity to get interesting and promising work.*

Процессы глобализации, мультикультурное общество, стремительный экономический, научно-технический прогресс в начале XXI века предъявляют новые требования к профессиональной подготовке молодежи, ее социальной адаптации к стремительно изменяющимся условиям труда и другим социально-экономическим трансформациям.

Формирование социально значимых качеств происходит в процессе социализации индивида; при этом цели образования как технологического механизма процесса социализации, обеспечивающего условия для успешного

вхождения личности в систему общественных отношений определяются «социальным заказом» – определенными требованиями к человеку, желающему получить образование, независимо от его желаний, возможностей усвоения учебного материала и организации учебно-воспитательного процесса.

Социологические исследования последних лет показывают, что рыночные ориентации значительно изменили менталитет студенчества. Прежде в центре жизненной стратегии была проблема реализации интересов и способностей человека, возможность в будущем получить работу, соответствующую склонностям, хотя и не очень высоко оплачиваемую. Будущая профессиональная биография определялась постепенным продвижением по «тарифной сетке». Иногда проходили целые десятилетия, прежде чем возникла вакансия или становится возможным переход на следующую ступень.

Сегодня на место традиционной модели социально-трудовой мобильности пришло рациональное планирование карьеры. Классические рыночные качества личности, как, например, чувство ответственности, готовность к риску, способность к инновациям и дисциплинированность стали играть определяющую роль при выборе профессии. Каждый молодой человек сегодня знает, что только качественное образование дает возможность получить интересную и перспективную работу. Правда, дальнейшая учеба еще не гарантирует более выгодного положения в профессиональном плане, однако тот, у кого вообще нет никакого диплома, не имеет практически не каких шансов в конкурентной борьбе за квалифицированное рабочее место. Другими словами, чем сильнее разрыв между предложением и спросом на квалифицированную рабочую силу, тем больше молодой человек должен вкладывать в собственное образование. Таким образом, образование – решающее условие успешной профессиональной социализации личности.

Профессиональная социализация – часть процесса становления личности, в ходе которого формируются общие, типологически устойчивые черты компетентного специалиста, проявляющиеся в социально-организованной экономической деятельности, регулируемой общественными запросами. Соответственно, с позиции темы нашего сообщения, речь идет о модели специалиста, динамически отслеживающей изменяющиеся требования общества к содержанию и уровню подготовки. Молодые специалисты – это наиболее образованная и квалифицированная подгруппа внутри молодежи, ориентируемая обществом на оптимизацию процессов, протекающих в технической, социальной и духовной среде, путем привлечения высокоспециализированной научно-технической, социальной и общекультурной информации.

Долгое время в социальных науках ощущалась тенденция к технизации самого понятия «молодой специалист», сведению его активности к чисто инструментальной. Однако такое сужение социальной задачи молодых специалистов не ориентирует их на повышение общественно-политической, управленческой и социально-культурной активности, являющейся важнейшим резервом социального развития современного общества. Важно поэтому сформулировать собственно социальные функции молодых специалистов. Их социальная деятельность выступает в двух основных формах:

- социально-информационной активности, направленной на оптимизацию социальной микросреды (производственной и внепроизводственной);
- общественной активности, ориентированной на оптимизацию взаимоотношений между внутренней средой предприятия и окружающей внешней социальной средой.

При рассмотрении вопроса профессиональной социализации необходимо основываться на комплексном подходе к молодым специалистам, которым, с одной



стороны, предстоит задача освоения специальных производственных знаний и навыков, адаптация к существующим техническим и организационным структурам, а с другой – противоположенная задача – модернизация этих структур, отрицание в них того, что устарело, что неадекватно наиболее перспективным тенденциям современного научно-технического процесса [2, с.55].

Мониторинг отношения студенческой молодежи столицы к выбору профессии по критериям престижности профессии и возможности трудоустройства показывает, что на протяжении последних двадцати лет наиболее престижными являются специальности гуманитарной сферы (юрист, менеджер, переводчик, журналист). По критерию возможности трудоустройства наблюдается более выраженный разброс оценок (особенно по таким специальностям как психолог, учитель, искусствовед, военный, инженер-строитель), причем оценки студентов – налоговиков и юристов более близки между собой, чем оценки студентов-менеджеров. При сравнении ответов студентов разных направлений обнаружилось, что по престижу респонденты на первое место ставят именно свою профессию, а точки зрения трудоустройства – другие, но не свою. Это можно объяснить тем, что в процессе обучения в вузе они более глубоко узнают не только о преимуществах, но и сложностях своей будущей профессии, тщательно выясняют возможность своего трудоустройства.

Трансформация профессиональных ориентаций имеет двойственную зависимость. С одной стороны, это изменение является прямым следствием системного кризиса общества, с другой, – определяется незавершенностью становления молодежи как социального субъекта (как становящегося субъекта общественного воспроизводства). В результате смены поколений происходит не только процесс простого воспроизводства социальной структуры, но и обновление всей системы общественных отношений, что проявляется:

1) в изменении характера воспроизводства молодежью родительского поколения, традиционно строящегося на принципе преемственности, которая сегодня по большинству параметров прервана, и потому нынешние молодые люди поставлены перед необходимостью не сколько усвоения, сколько отрицания опыта старших поколений;

2) в расширении контакта молодежи с новыми социальными посредниками, такими как нетрадиционные формы наемного труда и его оплаты, изменившиеся отношения собственности, малый бизнес, что находит отражение в изменении механизмов социализации;

3) в ухудшении по многим позициям социального положения молодого поколения, что существенно расширило сферу конфликта молодежи с обществом;

4) в отсутствии у нынешнего казахстанского общества четкой молодежной политики. Если до конца 80-х в отношениях молодежи и общества преобладали идеологизированные критерии, ориентированные на преемственно-воспроизводительную модель взаимодействия, то «суверенные» 2000-е года ознаменовались инструментализацией отношений без выраженных целей.

В недалеком прошлом достаточно устойчивые нормы, регулирующие человеческие потребности и интересы в сфере социально-трудовых отношений, надежно препятствовали развитию индивидуализма и устанавливали строгие границы тому, чего законно мог добиться молодой человек, устойчивость социалистического общества обеспечивалась общими целями, разделяемыми большинством населения. Существовала жесткая ориентация на требования и потребности ближайшего микросоциума.

Сегодня в силу вступает закон социальной имитации: стандарты жизни наиболее продвинутых групп активно перенимаются остальными. При этом

наиболее престижные группы, задающие общий социокультурный тон и стандарты поведения (не без помощи средств информационно-нейролингвистического воздействия СМИ), оказываются наиболее поглощенными настоящим временем. Они – носители особого времени; времени, где нет агитационных лозунгов и утопий о всеобщем равенстве, а есть реальная жизнь, «где нет сиропа, ни слюнявого идеализма юродивых "советских интеллигентов" уже нет и не будет, а будет сухой и четкий асфальт нормальной человеческой жизни с ориентирами: Фирма. Деньги. Банк. Знание. Интеллект. Информация. Машина. Компьютер. Умные книги. Ирония. Скепсис. Одиночество. Индивидуализм» [3, с.25].

Сегодня молодые люди практически целиком ориентируются на центры и местной среде не принадлежат. Это продуктивно с точки зрения социальных новаций – возрастает мобильность молодежи, ее готовность осваивать новую территориальную, профессиональную, научно-техническую, культурную среду, что является первостепенно важным в условиях транзитного состояния общества в эпоху НТР. Но создает и ощутимые дисгармонии в воспитании молодежи, в общем процессе ее социализации. Способность к новациям развивается в ущерб усвоению долговременных социально-культурных норм и ценностей, способность ориентироваться в техногенной среде - в ущерб общекультурной интеграции [1]. Так, проведенное нами социологическое исследование показало, что молодые люди предпочитают скорее высокооплачиваемую работу, чем интересную. Определяется ориентация к денежным доходам, а не к самореализации, к to have вместо к to be. Следовательно, деньги – главное условие для их самореализации [5, с.110].

Согласно иерархии А. Маслоу, люди заинтересованы в поиске личных целей, что делает социализирующего человека – «making human» («делающее существо»), которое редко достигает полного удовлетворения и каждое удовлетворение одной потребности вызывает другую, направляющую внимание и усилие человека к новым стремлениям. Первичные, самые существенные, независимо от степени их удовлетворения, обладают большей силой воздействия, чем вторичные, например, социальные. По мере продвижения вверх сила воздействия скорее убывает, нежели возрастает. Следовательно, без реализации первичных потребностей, в основном удовлетворяемых товарно-денежными отношениями, говорить о вторичных нереально, реальный потенциал (сила воздействия) всегда есть функция от степени их удовлетворенности. А подавление или не реализация потребностей любого уровня деформирует личность и поведение.

Таблица 1 наглядно показывает, что доминантными целями (они стимулируются соответствующими потребностями) выступают деньги, образование и профессия, деловая карьера и удовольствия; ясно видно господство в умах молодых людей прагматических и гедонистических настроений. Ценность человеческой жизни здесь может быть выражен термином «жизненный успех».

*Таблица 1. Распределение ответов на вопрос: «Что, по Вашему мнению, является для молодежи самым важным в жизни?»*

| <b>Варианты ответов (17-31-летних студентов)</b> | <b>Сумма, %</b> |
|--------------------------------------------------|-----------------|
| Деловая карьера                                  | 20,3            |
| Семья                                            | 9,8             |
| Секс                                             | 7,5             |
| Служение на благо будущего Казахстана            | 4,4             |
| <b>Образование, профессия</b>                    | <b>21,0</b>     |

|                                                 |      |
|-------------------------------------------------|------|
| Межнациональное согласие и мир без войны        | 7,2  |
| Деньги                                          | 27,0 |
| Любовь                                          | 5,1  |
| <b>Идеалы, вера</b>                             | 2,7  |
| Желание получить от жизни побольше удовольствий | 18,7 |
| Другое                                          | 1,0  |
| Затрудняюсь ответить                            | 6,0  |

Ценностно-нормативная ориентация молодых людей выявлялась нами путем постановки респондентов в ситуацию выбора средств для достижения ими такого жизненного успеха (табл.2).

Таблица 2. Распределение ответов на вопрос «Как Вы относитесь к перечисленным способам достижения богатства и жизненного успеха?»

| <i>Вариант ответа</i>                               | <b>Осуждаю %</b> | <b>Отношусь спокойно</b> | <b>Хотел бы иметь такую возможность</b> |
|-----------------------------------------------------|------------------|--------------------------|-----------------------------------------|
| Занять должность, где можно брать взятки            | 52,7             | 39,9                     | 7,4                                     |
| Украсть крупную сумму денег                         | 79,9             | 15,9                     | 4,6                                     |
| Заняться торговлей оружием, женщинами и наркотиками | 86               | 11,3                     | 2,1                                     |
| Открыть собственное дело и не платить налоги        | 29,0             | 46,1                     | 24,8                                    |
| Взять силой то, что я хочу                          | 63,2             | 26,6                     | 10,2                                    |
| Зарабатывать своим трудом и квалификацией           | 2,1              | 32,0                     | 65,9                                    |

Начавшийся во времена перестройки процесс расширения свободы личности, возможностей личного выбора и способов действия резко замедлился, что сказалось на отношении молодежи к рыночным отношениям в целом. Неэффективная налоговая политика, безудержные поборы чиновничьего аппарата и полиции, правовая незащищенность и многие другие факторы способствовали тотальной криминализации бизнеса, оттолкнув от него наиболее социально зрелую часть молодежи. Усиливается противоречие между стремлением молодежи к активной социальной позиции на рынке труда и растущим пониманием, что невозможно включиться в рыночные отношения, соблюдая провозглашенные обществом требования (табл. 3).

Таблица 3. Трудовая ориентация молодежи по сферам занятости

| <b>Сферы трудовой деятельности</b>       | <b>Ориентированы на работу в данной сфере, %</b> |
|------------------------------------------|--------------------------------------------------|
| Государственное предприятие, учреждение  | 28,6                                             |
| Индивидуально-трудовая деятельность      | 5,2                                              |
| Частная отечественная фирма (МЧП и т.п.) | 2,9                                              |
| Совместное предприятие                   | 8,4                                              |
| Иностранная фирма                        | 13,8                                             |

|                                            |      |
|--------------------------------------------|------|
| Работа на дому                             | 3,1  |
| Договор или совместительство               | 4,2  |
| Контракт на работу за границей             | 11,3 |
| Собственное дело                           | 6,9  |
| Коммерция, уличная торговля                | 1,7  |
| Служба в армии, правоохранительных органах | 3,2  |
| Другое                                     | 10,7 |

Современная ситуация носит двойственный процесс: с одной стороны, расширяется частный сектор экономики и усиливается индивидуализация, с другой, подрывается система социального контроля, порождающая ощущение бесконтрольности, вседозволенности, нестабильности.

Общеизвестно, что система общественного воспроизводства работает эффективно, если производство (материальное и духовное) гармонично взаимодействует с распределением и потреблением. По тому, как молодежь включается в эти сферы, можно судить о ее развитии. За годы реформ перераспределение молодежи из сферы материального производства в сферу распределения и обращения приобрело широкие масштабы.

Распределительный, дистрибутивный тип хозяйствования свойственный восточной (евразийской) традиции формирует новую модель социоэкономического поведения молодежи, если бы не ряд обстоятельств. Во-первых, молодежь практически не участвует в управлении распределительными отношениями, не имея исходного капитала и доступа к распределению основных фондов, подавляющее большинство молодых людей оказалось в наименее выгодных условиях при перераспределении. Они включены преимущественно в инфраструктуру отношений распределения и обмена (торговля, охранники и т.п.) и ценой здоровья, а иногда и жизни, они вынуждены компенсировать несовершенство рыночного обмена и бездеятельность правоохранительных органов. Во-вторых, в условиях нецивилизованного рынка подобная деятельность оборачивается формированием извращенной мотивации труда, распространением в молодежной среде неэкономических, криминальных форм распределения. Материальное положение молодого человека как не зависело, так и не зависит от результатов труда, от уровня образования, квалификации. Определяющим фактором благополучия оказывается форма собственности предприятия, на котором трудиться молодой человек. Две трети молодежи находятся за чертой бедности, что сказывается на структуре потребностей, растет молодежная безработица. Вместе с тем через СМИ активно формируется стереотип легких заработков, расширяется реклама дорогостоящих развлечений и видов досуга. Поэтому в молодежной среде усиливается тенденция вытеснения ориентаций на успех в профессиональной деятельности приватно-гедонистическими установками.

Таким образом, общественно значимые цели труда девальвированы, а новая модель индивидуализма, адекватная рыночному обществу, пока не окрепла. Такое положение, характеризуемое обесцениванием норм (аномией), свидетельствует об отчуждении молодежи от труда и способствует воспроизводству социальной нестабильности. Причем, аномия обыденной жизни проявляется главным образом в утрате молодыми людьми чувства связи с обществом, способствуя росту пессимистических настроений в молодежной среде.

#### **Литература:**

1. Ильин В.В., Панарин А.С. Философия политики. -М.: Изд-во МГУ. 1994. – 412 с.

2. Кинг А., Шнайдер Б. Первая глобальная революция: Доклад Римского клуба //Радикал, 1991. № 51-52. – 186 с.
3. Новодворская В. Шестидесятники и пустота// Новая юность. № 1, 1999. – С.20-26
4. Тесленко А.Н. Культурная социализация молодежи: казахстанская модель. Монография. –Саратов –Астана: Изд-во РЦНТИ. 2007 – 287 с.

## **ПРОФЕССИИ БУДУЩЕГО: К ЧЕМУ ГОТОВИТЬСЯ ПОКОЛЕНИЯМ Y, Z?**

### **Summary**

*В статье анализируются ценности современной молодежи, актуальные изменения на рынке труда и профессии, которые будут актуальны в будущем. Также дается представление о влиянии государственных идеологем на формирование ценностей современной молодежи и рассматривается вопрос о том, что самоутверждения личности молодого человека является приоритетной задачей государства.*

*Мақалада қазіргі заманғы жастардың құндылықтары, еңбек нарығында нақты өзгерістер және болашақта өзекті болып келетін мамандықтар талданады. Сондай-ақ қазіргі жастардың құндылықтарын қалыптастыруға мемлекеттік идеологияның ықпалы туралы түсінік беріле отырып, жас тұлғаның өзін-өзі бекіту мемлекеттің басты міндеті болып табылады деген ой қарастырады.*

*The article analyzes the values of modern youth, actual changes in the labor market and the profession, which will be relevant in the future. It also gives an idea of the influence of state ideology on the formation of values of modern youth and considers the question that the self-affirmation of the personality of a young person is a priority task of the state.*

Мир развивается быстрыми темпами, в первую очередь, это связано с технологическим прогрессом. Изменений на рынке труда не избежать: одни потеряют свою актуальность, другие станут востребованы. Мы не можем точно знать какие профессии будут значительно важными, однако можем предположить, что личностный рост и саморазвитие будут играть важную роль. Как отметил глава государства «Идеалом нашего общества должен стать казахстанец, знающий свои историю, язык, культуру, при этом современный, владеющий иностранными языками, имеющий передовые и глобальные взгляды».

Начнем с разбора вопроса, кто является поколением Y и Z и чем они различаются. В 1991 году два американских исследователя: Уильям Штраус и Нейл Хоув рассмотрели и сравнили особенности разных поколений. Их теория основалась на том, ценности поколений существенно различаются [1].

Поколение Y – это те, кто родились с 1983 по 2003 годы. Анализируя их представление о карьерном росте, можно заметить желание быстрого повышения. Однако они обладают высочайшей технической грамотностью, тягой к знаниям и готовностью работать дольше положенного времени. Благодаря их профессионализму в разных областях сразу, на них можно возлагать большие надежды в бизнесе, а уже через лет десять именно они будут главной рабочей силой.

Дети, рожденные после 2003 года, относятся к поколению Z. Принимая в расчет их возраст, еще рано судить их профессионализм. Представители данного поколения с детства активно пользуются технологическими продуктами, и зачастую в отношении к их поколению используется термин «цифровой человек».

Динамичное развитие сегодняшнего дня влияет на важнейшую сферу общественного развития как образование. Взгляды людей на образование стереотипные, появляется необходимость преодолеть традиционные выводы,

положения об образовании, чтобы идти в ногу с изменениями в жизни, а в лучшем случае срабатывать на опережение возникающих проблем.

Существуют факторы, по которым определяется современные требования к образованию. В настоящее время интеллектуальный и социальный капитал имеют роль важнее финансового капитала. Это означает, что формирование творческой личности должно быть одним из главных элементов современного образования. Сотрудники, которые ходят создавать новое способны внести огромный вклад в развитие любых сфер.

Переход к технологическому укладу предполагает биотехнологию, нанотехнологию и искусственный интеллект. Рабочая сила в промышленности может стать ненужной из-за качественного развития выше упомянутых наук.

К списку экономических ресурсов как предпринимательство, земля и капитал прибавилось новое – идея. Идея меняет традиционное представление об экономических ресурсах, только после ее возникновения появляется труд и капитал.

Сравнивая ценностные ориентации молодежи в разные времена, можно увидеть заметные изменения за последние несколько десятилетий. Если во времена Советского Союза ценность профессии было на первом месте, то в настоящее время семейные ценности более актуальны. Это определяется тем, что из средств массовой информации пропал образ честного трудящегося человека и идеология чрезвычайной общественной значимости труда. Отрицательным фактором у современной молодежи является отсутствие четкой связи между материальными благами и работой. Одни наживают быстрые весьма значительные деньги путем различных манипуляций и авантюр, а другие, работая зачастую даже на более чем на одной работе, получают мизерную зарплату. В результате подростки не имеют четкое представление о том, как быть полноценным членом нынешнего общества. Однако точно ясно, что в социуме важным показателем у молодежи являются знания и способности в различных видах деятельности. Выявляя свою точку зрения, по их мнению, им сложно отдалиться от идеального образа, смириться и принять себя со всеми «недостатками».

На сегодняшний день вопрос самоопределения и самоутверждения личности молодого человека является приоритетной задачей государства. Молодежи Казахстана необходимо помочь четко обозначить пространство для приложения своего интеллектуального и инновационного потенциала. В Послании Президента Казахстана Н.А. Назарбаева «Новое десятилетие- новый экономический подъем - новые возможности Казахстана» определено, «молодежь - основа будущего, получит новые возможности строить свое будущее» [2].

В настоящий момент происходит расширение инвестиций в собственный человеческий капитал, вложение капитала в самого человека. Человеческий капитал определяется как образовательный, социальный ресурс человека, его культурный потенциал. В современном мире преимущества будут у тех обществ, которые смогут продуктивно использовать человеческий капитал, а также успевать за инновационным развитием, основным носителем которого является молодежь. Молодежь выступает как объединение воплощенных в нем ценных ресурсов - знаний, способностей, мотиваций, навыков к восприятию информации, полученных в процессе образования и самообразования.

Молодежь Казахстана избирательна в отношении к ценностям, поискам своего предназначения и своей индивидуальности. В современных условиях широкий выбор ценностей в глазах молодежи. Социальный успех занимает первые места и влечет за собой тягу к образованию, личной инициативе, свободе личности и конкуренции. В лице современной молодежи в казахстанском обществе сформировался абсолютно новый культурный тип, существенно отличающийся от

прежних поколений: сформировался слой молодежи с новыми ориентирами, ценностными установками на достижение успеха, рациональным экономическим поведением.

«Язык — это история народа. Язык — это путь цивилизации и культуры» Александр Иванович Куприн. В нашей стране знание языков всегда было и остается приоритетным и на данный момент в школах внедряется трехязычная система образования. Такая языковая политика в Казахстане несет собой цель подъема науки, экономики и прочих составляющих страны, чтобы казахстанцы могли стать конкурентоспособным на мировой арене. Это является частью программы «Казахстан-2030».

Президент Республики Казахстан Н.А. Назарбаева ежегодно в посланиях говоря народу Казахстана о важности образования и знании языков, направляет молодежь на личностный и профессиональный рост. В Послании Президента прямо указывается: «Народ будет мудр в воспитании потомства, заботясь о его здоровье, образовании и мировоззрении. Будет одинаково хорошо владеть казахским, русским и английским языками... Он будет патриотом своей страны, известным и уважаемым во всем мире» [3].

Совершенствование технологий в мире приводит к тому, что на рынке труда возникает потребность в специалистах нового профиля. Одной из актуальных в будущем специальностей – это дизайнер виртуальной среды обитания. По прогнозам, а к 2026 году люди начнут проводить свой досуг в виртуальной реальности нового порядка, работая или обучаясь. Дизайнер виртуальной среды обитания займется проектированием этих миров, создавая подходящие условия для деловых встреч или, скажем, VR-музеи.

Из-за того, что к 2025 году население Земли, по предварительным прогнозам, достигнет девяти миллиардов человек, природных ресурсов может не хватить на всех. Инженеры по восстановлению окружающей среды займутся реабилитацией экосистем в местах с угнетенной экологией, используя образцы флоры и фауны со всего мира. Кроме того, подобные специалисты будут восстанавливать вымершие виды растений и животных.

Со второй половины 2020-х годов начнутся путешествия в космос, уверены ученые. В связи с этим возникнет потребность в профессионалах, которые будут делать эти поездки безопасными и увлекательными. Так, специалисты в сфере космотуризма займутся составлением туров за пределами нашей планеты.

Профессия врача – одна из древнейших, самых благородных и необходимых профессий на земле. Лечить людей и посвящать себя служению людям навсегда актуальное дело. Уже на сегодняшний день можно предположить, какие именно врачебные специалисты будут востребованы в будущем. Генетики-консультанты – это специалисты, которые выявляют генетические аномалии у людей, планирующих детей и оценивают риски их передач. Следующие это – эрготерапевты. Принцип эрготерапии доказывает, что медицина развивается не только технически, но и гуманно. Их работа заключается в том, чтобы помочь людям с инвалидностью вести самостоятельную и адаптированную жизнь. Также стоит упомянуть хирургов-робототехников, которые проводят роботизированные хирургические операции с меньшим уровнем травматизма.

Не всегда научные открытия совершаются взрослыми учеными с огромными знаниями. Ежегодно сотни детей изобретают различные гаджеты и игры, создают роботов и технику. В нашей стране также есть изобретения подростков [4].

В 2013 году ученик 11 класса школы-лицея № 10 имени Абая для одаренных детей г. Алматы Хаким Садуакасов изобрел уникальный мобильный прибор «ЛАМАБАТЭЛ». Медицинский аппарат выполняет четыре функции диагностики и



терапии: лазеротерапия, магнитотерапия, нахождение биологически активных точек и электромассажер. Аппарат работает от электросети, но также функционирует от малоомощного аккумулятора, солнечных и обычных батареек.

Семиклассник из Семей Виктор Хегай изобрел робота-поводыря для незрячих инвалидов, который помогает им передвигаться без посторонней помощи. Устройство действует по подобию локаторов летучей мыши. Сенсор издает определенный звук при встрече с препятствием, и человек понимает, что нужно его обойти. Такое удобное и полезное 200-граммовое устройство легко крепится к поверхности одежды или головного убора.

Исходя из вышеперечисленного, могу сказать, что разносторонний, мотивированный на успех, а также имеющий опыт и знания в разных профилях человек, будет конкурентноспособным и востребованным в своей сфере. Наше государство предоставляет огромные возможности для роста молодежи в виде интеллектуальных школ, образовательных программ и господдержке на старт бизнеса. Подрастающее поколение Z на пути к инновационным профессиям и будут иметь гораздо больше выбора будущей специальности.

### **Литература**

1. <https://www.e-executive.ru/wiki/index.php/>.
2. Назарбаев Н.А. Послание Президента Казахстана: Новое десятилетие - новый экономический подъем - новые возможности Казахстана // Казахстанская правда. - 2010. - 30 января.
3. Назарбаев Н.А. Послание Президента Республики Казахстан Н.А. Назарбаева народу Казахстана от 27.01.2012 г. [www.akorda.kz/...president...kazakhstan/poslanie\\_prezidenta](http://www.akorda.kz/...president...kazakhstan/poslanie_prezidenta) (дата обращения 27.01.2012).
4. <https://www.ucheba.ru>.

**Толегенов Е.Б.**  
магистрант Академии государственного управления  
при Президенте Республики Казахстан  
г. Астана, Республика Казахстан

## **РАЗВИТИЕ «ЗЕЛЕННЫХ ТЕХНОЛОГИЙ» ЧЕРЕЗ ОБУЧЕНИЕ «ЗЕЛеныМ НАВЫКАМ»: ЗАРУБЕЖНЫЙ ОПЫТ И ОТЕЧЕСТВЕННЫЕ ПЕРСПЕКТИВЫ**

### **Summary**

*В статье исследуются три аспекта темы: актуальность развития «зеленых технологий», зарубежный опыт обучения «зеленым навыкам» и возможности отечественного внедрения положительного опыта в данной отрасли. Автор впервые публично представляет разработку собственной модели массовой открытой онлайн-подготовки государственных служащих управленческого уровня местного исполнительного органа города Астана по программе «Устойчивое городское развитие».*

*Мақалада тақырыптың үш аспектісі қарастырылған: «жасыл технологиялар» дамуының өзектілігі, «жасыл дағдыларды» оқытудың шетелдік тәжірибесі және осы саладағы оңды тәжірибені отандық негізде енгізу мүмкіндіктері. Автор алғаш рет «Қалалық тұрақты даму» бағдарламасы бойынша Астана қаласының жергілікті атқарушы органының басқару деңгейіндегі мемлекеттік қызметшілердің жаппай ашық онлайн- даярлаудың өзіндік үлгісін әзірлеуді ашық таныстырады.*

*The article explores three aspects of the topic: the relevance of the development of "green technologies", the foreign experience of teaching "green skills" and the opportunities for domestic implementation of positive experience in this industry. The author for the first time publicly presents the development of his own model of mass open online training of civil servants of the managerial level of the local executive body of Astana city under the program "Sustainable urban development".*

Сегодня «зеленые технологии» стали реальной альтернативой устаревающим «коричневым технологиям», которые основаны на исчерпаемых источниках энергии, порождают широкомасштабные риски для окружающей среды и здоровья и способствуют расточительному потреблению и производству, приводя к экологическим и ресурсным дефицитам. Развитие «зеленых технологий» - процесс динамичный, системный, прогрессивный. Этот процесс обусловлен самосознанием человеческого сообщества и ответственностью перед будущими поколениями.

Однако этот процесс требует пересмотра основ подготовки и переподготовки кадров. Ведь переход к «зеленым технологиям» требует принципиально новых навыков, умений, опыта. Следовательно, проблема подготовки и переподготовки кадров для развития «зеленых технологий» - актуальная на сегодня проблема.

Сегодня является уже доказанным факт того, что «зеленые технологии» - это кадровый процесс. 11 июня 2017 года, выступая на Министерской конференции в Астане премьер-Министр РК Бакытжан Сагинтаев отметил, что в стране реализуется концепция по переходу к «зеленой» экономике. Ожидается, что программа к 2050 году обеспечит дополнительный рост ВВП на 3 %, а также позволит создать более 500 тысяч новых рабочих мест [1]. Переход Казахстана на «зеленую экономику», в частности, позволит создать новые рабочие места в пяти промышленных кластерах, что позволит диверсифицировать экономику. В соответствии с переходом на «зеленую экономику» ожидается, что к 2030 году в сельскохозяйственном секторе

страны будет создано 400 000 рабочих мест. Ожидается, что до 150 000 рабочих мест будут созданы благодаря расширению пастбищных угодий и сельскохозяйственных угодий; тепличные предприятия будут вовлекать еще 50 000 человек. Более 200 000 рабочих мест будут за счет развития цепочки добавленной стоимости, включая производство продуктов питания [2].

И здесь речь идет не столько о количественном содержании кадрового обеспечения «озеленения» экономики и производства, сколько о принципиально новых навыках, которые необходимы служащим и работникам, занятым в сфере «зеленого производства». Более того, качественный рост «зеленых технологий» требует постоянного роста квалификации сотрудников таких производств, что обуславливает постоянную актуальность и востребованность курсов подготовки и переподготовки по «Green Skills».

При этом следует отметить, что отдельные отрасли не в состоянии самостоятельно решить этот вопрос, и здесь требуется системная государственная поддержка бизнесу, поскольку переход на «зеленые технологии» есть всегда мера политизированная и должна сопровождаться полным государственным управлением и контролем. А это означает, что «Green Skills» должны быть освоены не только рядовыми работниками – исполнителями. Первыми навыкам «Green Skills» должны быть обучены именно государственные служащие, причастные к организации и контролю продвижения «зеленых технологий», а также руководители бизнес-структур, которые непосредственно внедряют «зеленые технологии».

Исходя из этого, рассмотрим зарубежный опыт аналогичной подготовки и переподготовки кадров управленческого уровня в сфере «зеленых технологий».

Исторически сложилось так, что Европейский Союз (ЕС) был и остается лидером в области развития «зеленых технологий», а также в реализации политики в области энергоэффективности. ЕС имеет самые высокие экологические стандарты в мире. Политика ЕС в области окружающей среды помогает «зеленым экономикам» защищать природу и защищать здоровье и качество жизни людей, живущих в ЕС. Понимание того, что «зеленые технологии» обеспечивают разработку комплексной политики, способствует устойчивой экологической структуре. Политика развития ЕС способствует переходу к открытой «зеленой» экономике, которая порождает экономический рост, создает рабочие места и помогает снизить уровень бедности за счет устойчивого управления природным капиталом. По данным ЕС, «зеленые технологии» сегодня занимают приоритетное положение в сфере занятости, и это преимущество продолжает нарастать [3].

*Рис.1. Численность европейцев, занятых в «зеленом» и «коричневом» производствах в 2014 году*

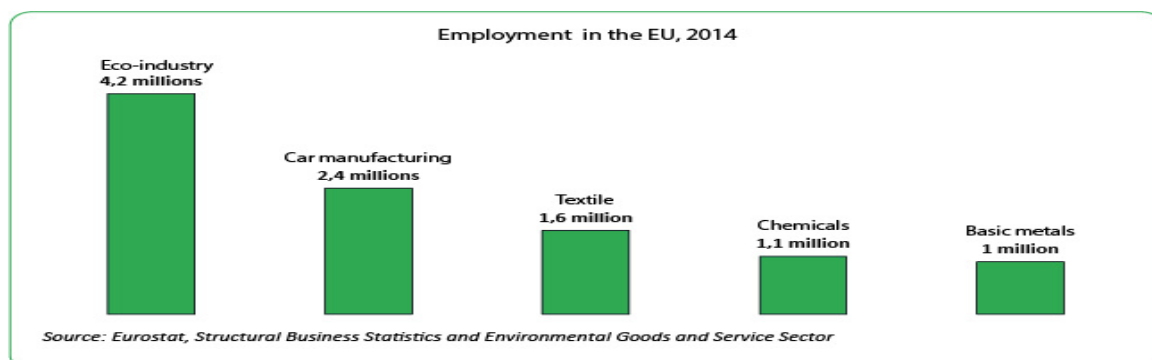

Поэтому, по нашему мнению, опыт европейских стран в обучении «зеленым навыкам» является наиболее развитым и заслуживает исследования и трансляции в казахстанскую практику. При этом следует учитывать, что обучение «Green Skills» в европейском понимании затрагивает не основные профессиональные компетенции, а основано на освоении дополнительных навыков, имеющих отношение к зеленым технологиям, приложениям или процессам, таких, как экологическая осведомленность, системное мышление и развитие творческого потенциала. При этом набор традиционных навыков описывает устоявшиеся профессии (например, строитель, биолог), а дополнительные навыки означают «Green Skills», которые добавляются, но при этом не меняют полностью саму природу профессии (органические методы ведения сельского хозяйства, стандарты изоляционных материалов при строительстве зданий и т.д.).

Рис. 2 Категории «Green Skills»

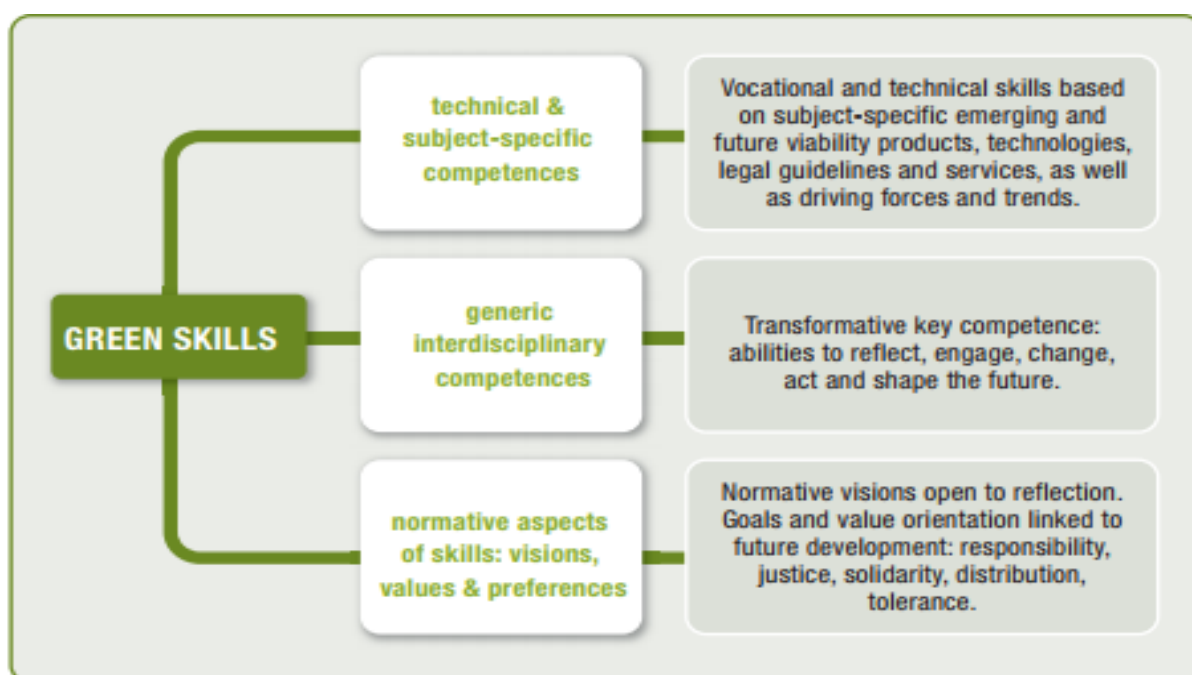

(источник: «Green skills and innovation for inclusive growth»)

В качестве образца организации обучения «Green Skills» нами принято решение выбрать Европейский фонд подготовки кадров (ЕФПК), который является децентрализованным агентством Европейского союза, базирующимся в Турине, Италия. Он был создан Постановлением ЕС № 1360 в 1990 году в целях содействия развитию систем образования и обучения стран-партнеров ЕС. В настоящее время в ЕФПК работает около 130 сотрудников, годовой бюджет составляет около 18 миллионов евро. Миссия ЕФПК - помочь переходным и развивающимся странам использовать потенциал своего человеческого капитала посредством реформы системы образования, обучения и рынка труда в контексте политики внешних связей ЕС. Работа Фонда основана на убеждении, что развитие человеческого капитала в перспективе на протяжении всей жизни может внести фундаментальный вклад в повышение благосостояния, создание устойчивого роста и поощрение социальной интеграции в странах с переходной экономикой и развивающихся странах. Для этого ЕФПК привлекает экспертов из нескольких дисциплин для обработки сложных и

многомерных тем в командной среде, чтобы создавать новые знания, понимание и решения [4].

Рис.3 Видение ЕС обучения «Green Skills»

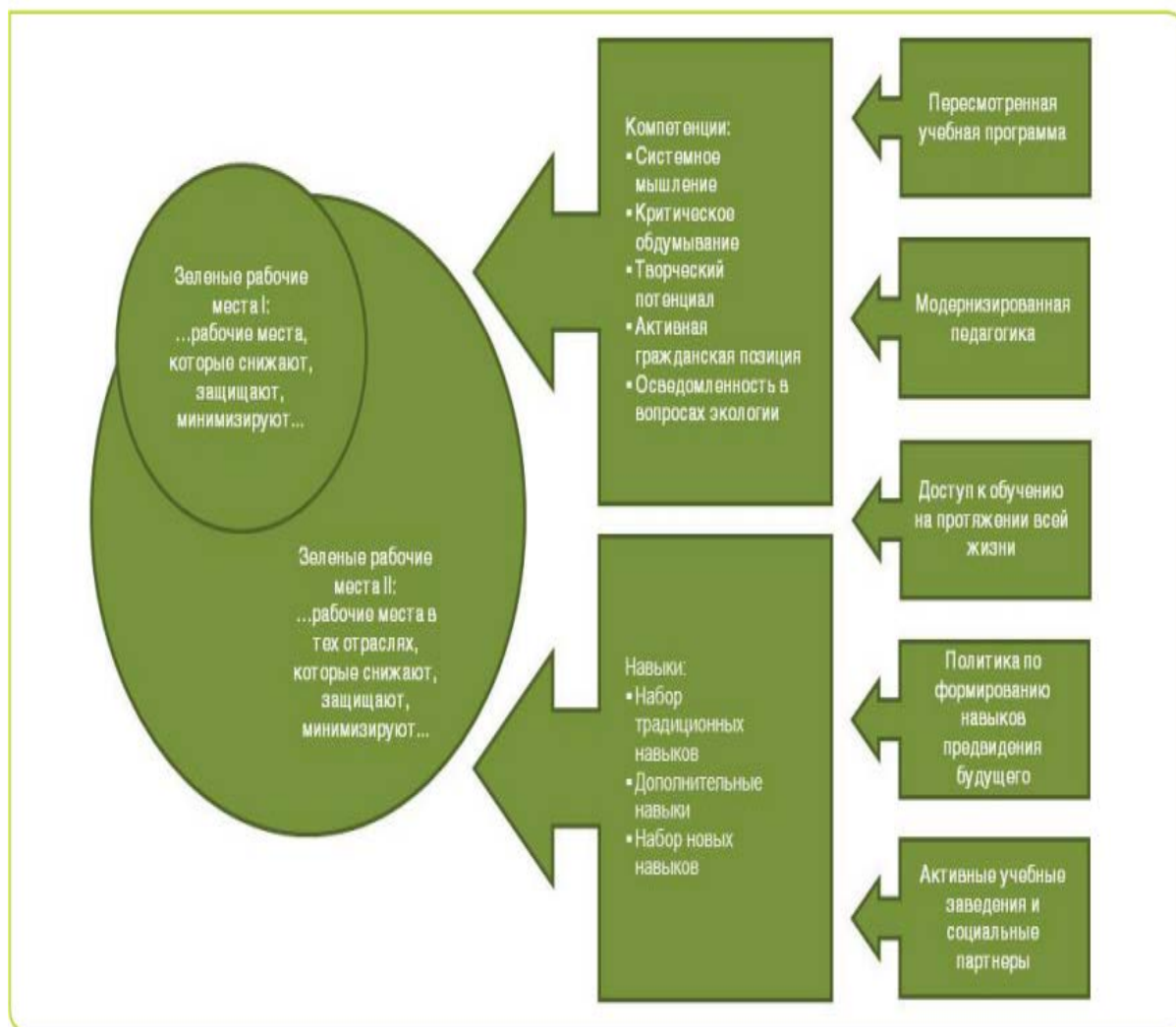

(источник: Европейский фонд подготовки кадров)

В настоящее время ЕФПК работает с 29 странами-партнерами, в число которых входит и Республика Казахстан. В видении ЕФПК Казахстан является страной с высоким уровнем дохода со значительными уровнями экономического роста в последнее время. Молодежная безработица ниже общей безработицы, что является поистине исключительной ситуацией. Государственные расходы на образование составляют около 3 % ВВП, остается ниже среднего уровня ОЭСР. Политика Казахстана и стратегии, основанные на фактических данных, хорошо интегрированы. Например, программа ускоренного развития промышленных инноваций направлена на диверсификацию экономики и повышение конкурентоспособности, а также на создание квалифицированной рабочей силы. Была принята национальная система квалификаций, а профессиональные стандарты разрабатываются совместно с работодателями.

Свою роль в нашей стране ЕФПК видит в:

- Анализе и мониторинге политики
- Усилении реализации политики, ориентированной на «зеленые технологии»

- Развитие региональных учебных проектов по навыкам «Green Skills Connexion»

Рис.4 Интегрированная матрица «Green Skills»

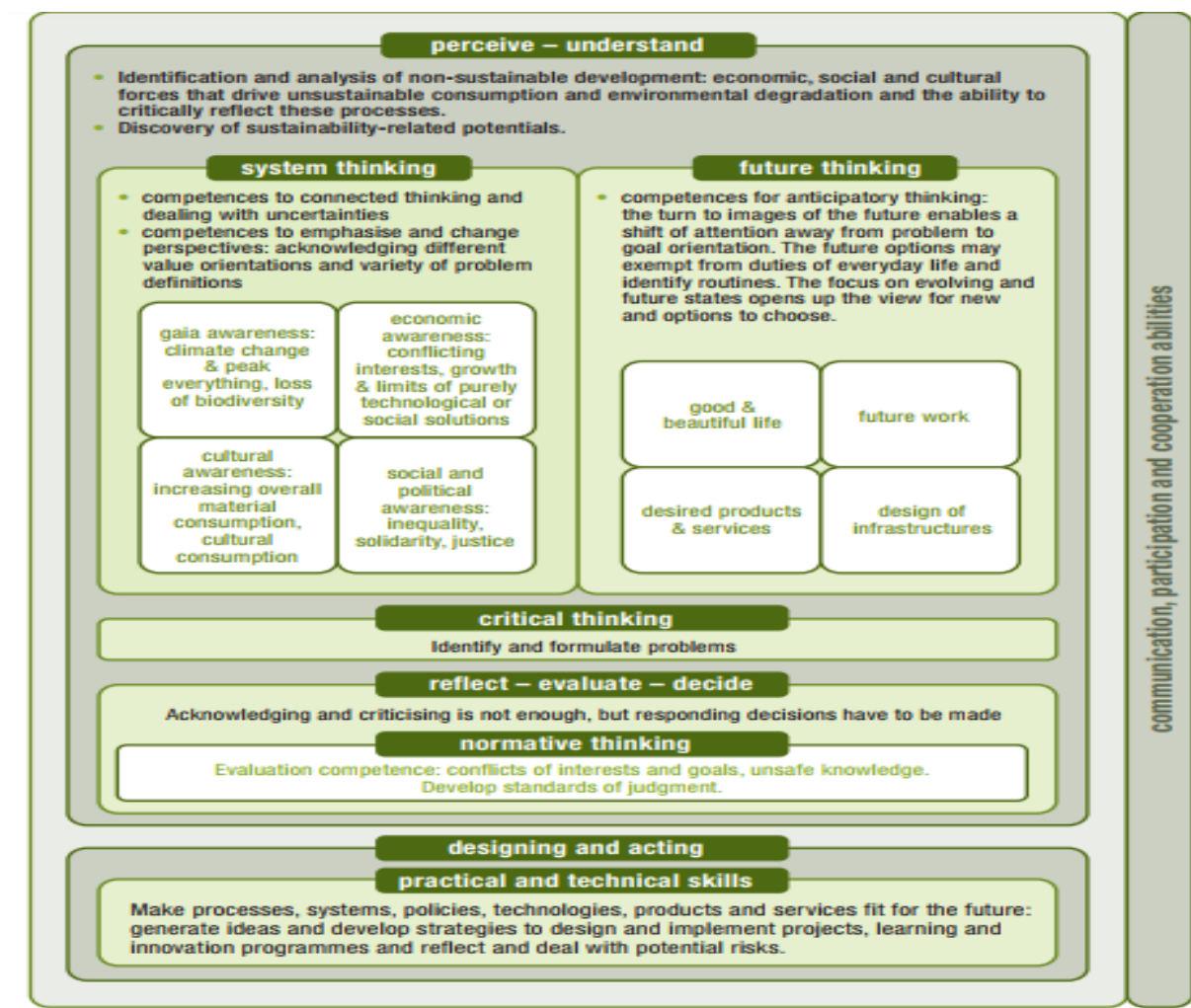

(источник: «Green skills and innovation for inclusive growth»)

Анализ деятельности менеджеров среднего и высшего звена (руководители, законодатели и высокопоставленные чиновники) на территории Евросоюза, проведенный Cedefop в 2016 году, показал, что их ключевыми навыками являются: решение проблем, планирование, общение, совместная работа и грамотность. По оценке Cedefop, в Евросоюзе на момент проведения исследования работало около 1,75 миллиона таких служащих с увеличением этой цифры до 2 млн в 2025 году. И фундаментальными запросами на обучение является именно приобретение навыков работы в условиях новых технологий [5]. При этом упор делается на образование на протяжении всей жизни.

Следует отметить, что Cedefop осуществляет исследовательско-образовательную деятельность в отношении обучения «Green Skills» политико-административных служащих в нескольких направлениях.

Первое направление – это обучение «зеленому мышлению», которое на этом уровне компетенции понимается как осознание взаимосвязи человека с миром и размышление о непреднамеренном ущербе, который мы причиняем природе в процессе повседневной жизни. «Зеленое мышление» приводит к осознанному

принятию корректирующих действий, чтобы сделать экологическую ответственность реальностью, напрямую влияя на улучшение качества жизни и на обеспечение благополучия будущих поколений.

**Второе направление** – это обучение управлению «зелеными процессами», куда входят такие инструменты, как прогнозирование потребности в «зеленых кадрах», оценка навыков работодателей, занятых в «зеленом производстве», цифровые решения в сфере управления «зелеными процессами» - такие, как, например, система онлайн-анализа вакансий, которая предназначена для автоматического сбора и анализа вакансий с помощью нескольких онлайн-порталов. Помимо указанных, Cedefop также обучает инструментам прогнозирования навыков, структура управления «зелеными процессами» (ответственность за которую несет администрация), оценки уровня участия заинтересованных сторон, сбора, оценки и распространения информации о рынке труда и ее использования в процессе разработки политики и принятия решений и другие.

Рис.5 Пример базового модуля обучения «Green Skills» на основе межсекторального подхода

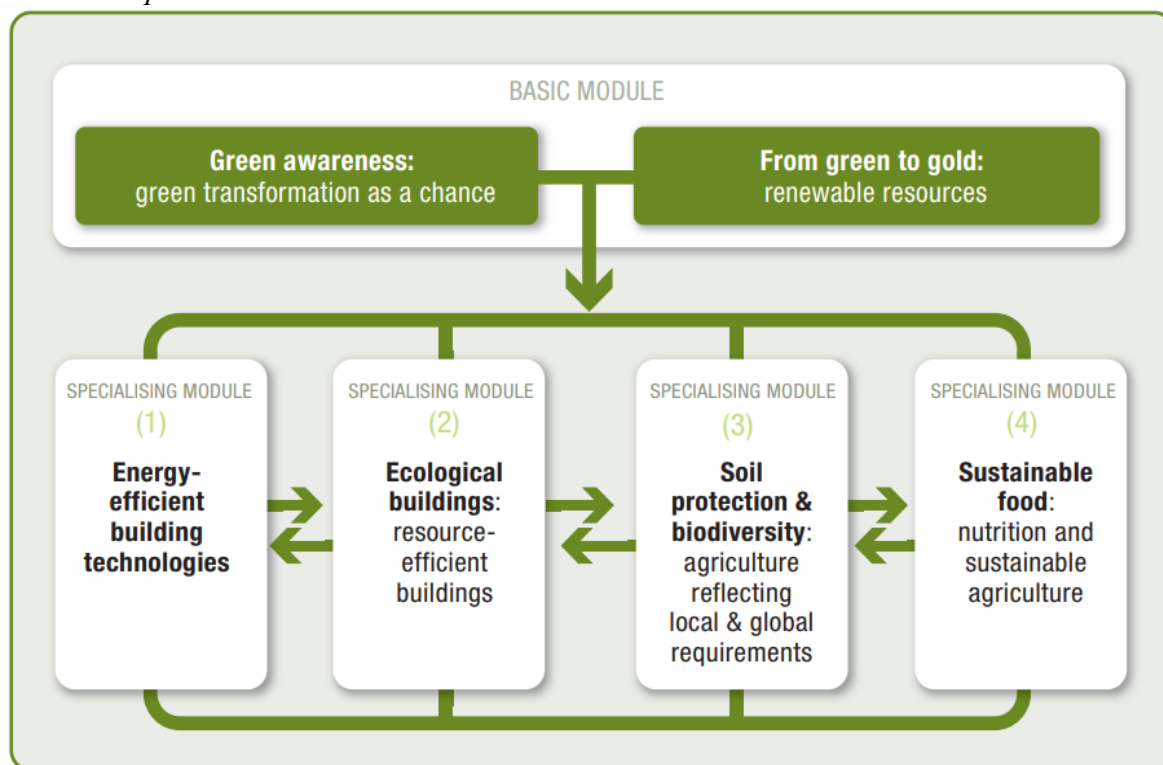

(источник: «Green skills and innovation for inclusive growth»)

Cedefop, признавая, что в разделе открытых образовательных ресурсов сегодня ведущая роль принадлежит массовым открытым онлайн курсам - MOOC, отмечает, что быстрое появление и расширение цифровых средств дистанционного обучения, таких как открытые образовательные ресурсы и массовые открытые онлайн курсы, предоставляет значительные возможности: будучи надлежащим образом эксплуатируемы, эти новые ресурсы могут расширить доступ к образованию, позволяя преподавать и учиться практически в любом месте, содействуя таким образом инновациям в образовании. Использование MOOC также поднимает важные вопросы обеспечения качества, признания и аккредитации, поощрения инновационного обучения [6].

Рис.6 Представленность MOOK в Европе по состоянию на сентябрь 2015 года

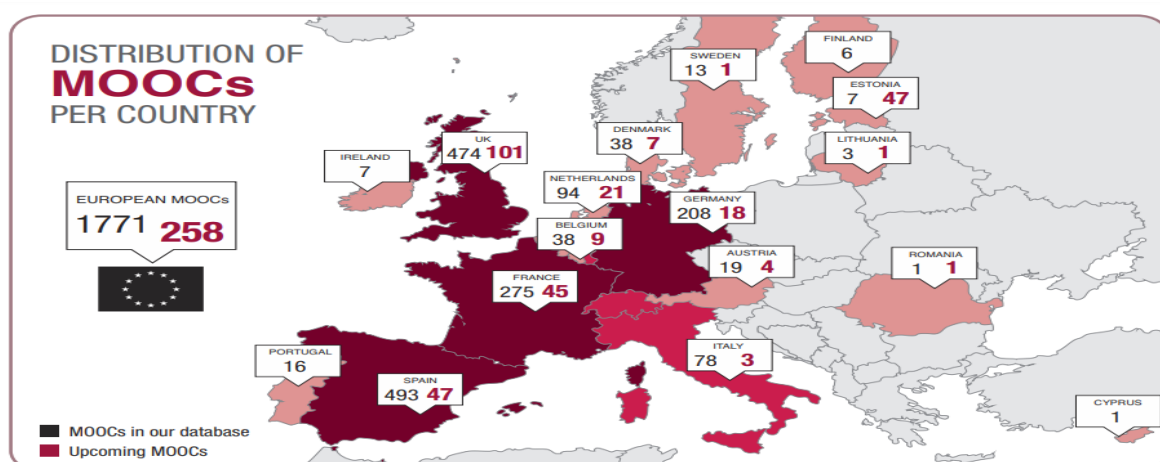

(источник: Cedefop)

MOOK решают четыре главные проблемы, с которыми сталкиваются работники и работодатели, стремящиеся повысить квалификации или пройти переподготовку. Первая проблема – это стоимость обучения. Как правило, MOOK бесплатны, оплачивается только стоимость сертификата, который получать необязательно. Зачастую работодатель, направивший работника на переподготовку по системе MOOK, сам оплачивает стоимость сертификата. Помимо этого, существуют фонды помощи в оплате MOOK и различные преференции. Например, 10 % слушателей MOOK, выполнивших задания наиболее быстро/наиболее успешно, могут быть освобождены от уплаты стоимости сертификата и т.д. Поскольку доступ к MOOK осуществляется с любого устройства, подключенного к сети Интернет, то не требуются расходы на командировочные траты.

Вторая проблема – доступность. MOOK не требуют постоянного присутствия на одном и том же месте. Дедлайн просмотра лекционного материала и выполнения заданий по лекциям достаточно длинный (от 1 до 8 недель), чтобы выполнять эти действия в комфортное для всех заинтересованных сторон время.

Третья проблема – отсутствие работника, проходящего переподготовку, на рабочем месте. MOOK не требуют личного физического участия в мероприятиях, даже сертификат высылается на электронную почту. Работодатель может предоставить работнику, обучающемуся по системе MOOK, дополнительное свободное время с учетом ежедневной/еженедельной нагрузки.

Четвертая проблема – инновационность содержания обучения. При подготовке MOOK проводится более тщательный отбор контента, чем при классической кулуарной технологии обучения. Педагог MOOK готов к открытости, а значит, к возможной критике своего курса со стороны самого широкого круга слушателей, в том числе и ведущих специалистов в данной отрасли, что налагает ответственность за подготовку материала.

Таким образом, изучив передовой и признанный на высшем международном официальном уровне опыт подготовки и переподготовки кадров управленческого уровня в сфере «зеленых технологий», мы пришли к выводу о целесообразности использования ресурсов массовых открытых онлайн курсов для обучения «Green Skills». Считаем, что данный опыт может и должен быть транслирован в практику подготовки и переподготовки кадров управленческого уровня в сфере «зеленых технологий».



Полагаем, что на современном этапе наиболее актуальным решением этого вопроса является реализация подготовки и переподготовки кадров управленческого уровня с использованием наиболее передовых зарубежных MOOK в сфере обучения «Green Skills», переведенных на казахский и русский языки, на базе действующего в городе Астана учебного центра «зеленых технологий» на основе заключенных соглашений с университетом / организацией-разработчиком MOOK. При этом сертификат об окончании массового открытого онлайн курса будет подписываться обеими преподающими сторонами, где зарубежная сторона отвечает за контент, а казахстанская сторона – за организацию процесса обучения. Считаем, что этот процесс должен проходить при содействии Департамента зеленых технологий и при активной поддержке Акимата города Астана.

На основе стажировки в НОЦ «Зеленая Академия» мы разработали примерную модель типового курса переподготовки государственных служащих акимата города Астана по программе «Green Skills».

В качестве основы модели взят массовый открытый онлайн курс «Устойчивое городское развитие» от образовательного ресурса EdX. Этот ресурс, основанный Гарвардским университетом и Массачусетским технологическим институтом в 2012 году, является учебным онлайн центром и поставщиком MOOK, предлагая высококачественные курсы из лучших университетов и учреждений мира для обучающихся со всего мира. С EdX сотрудничает более 130 образовательных организаций со всего света, и Cedefop также является партнером EdX. Члены университета EdX возглавляют рейтинг QS World University Rankings®. Деятельность EdX является некоммерческой, на официальном сайте <https://www.edx.org> размещены открытые исходные материалы. Разработчики курса: преподаватели-исследователи Делфтского технологического университета и Вагенингенский университет/научно-исследовательский центр. Делфтский технологический университет является крупнейшим и старейшим государственным технологическим университетом Нидерландов. Он считается одним из лучших университетов в области техники и технологий во всем мире. Университет был основан 8 января 1842 года по указу Вильгельма II Нидерландов на базе Королевской академии. Сегодня Делфтский технологический университет – это 8 факультетов, 19 000 студентов, более 2900 ученых, более 2100 сотрудников и многочисленные научно-исследовательские институты. Вагенингенский университет/научно-исследовательский центр является государственным университетом Нидерландов. Он состоит из Университета Вагенингена и сельскохозяйственных исследовательских институтов Министерства сельского хозяйства. В области наук о жизни, сельском хозяйстве и экологии университет считается одним из лучших в мире. Университет основан 9 марта 1918 года, и сегодня в нем насчитывается около 11 000 студентов из более чем 100 стран.

Массовый открытый онлайн курс «Устойчивое городское развитие» рассчитан на 7 недель обучения с примерной нагрузкой 4-6 часов в неделю. При этом дедлайн выполнения заданий продуман таким образом, что каждый человек может построить для себя индивидуальный график выполнения работы. Чтобы получить сертификат, необходимо успешно выполнить 60 % заданий курса.

Текущие недельные задания в структуре общей оценки за курс составляют 3/5 от всех заданий. Невыполнение или неудовлетворительное выполнение хотя бы двух текущих недельных заданий приводит к удалению аккаунта обучающегося за неуспеваемость.

Практические еженедельные задания в структуре общей оценки за курс составляют 1/5 от всех заданий. Невыполнение или неудовлетворительное

выполнение хотя бы двух текущих недельных заданий также приводит к удалению аккаунта обучающегося за неуспеваемость.

Еще 1/5 от всех заданий в структуре общей оценки за курс составляют экспертные задания. Это задание, которое предусматривает самостоятельную работу, в которой обучающийся готовит два текста по двум проблемам (глобальным драйверам изменений) на выбор. Текст должен быть аргументированным и логичным. После сдачи текстов на сайт EdX обучающемуся приходит ссылка на тексты других обучающихся (не менее двух), которые он должен прорецензировать в соответствии со сформулированными разработчиками курса критериями, и за это также ставится оценка.

Есть также неочениваемые задания. Во-первых, это работа в команде. Команды получают задание каждую неделю, и на основании проблемы недели команда должна проанализировать проблемы своего города и найти оптимальные решения. Во-вторых, после просмотра видеоматериалов необходимо отвечать на короткие вопросные викторины, которые предназначены для проверки усвояемости видеоматериала и не оцениваются.

Содержательно этот MOOK связан с интеграцией различных областей знаний в столичном контексте. Курс настроен в уникальном матричном формате, который позволяет вам заниматься своей линией интереса по конкретному столичному вызову или конкретной теме. Он охватывает различные области знаний и дисциплин, таких как городское планирование, городское проектирование, городская инженерия, системный анализ, разработка политики, социальные науки и предпринимательство.

Рис.8 Матрица MOOK «Устойчивое городское развитие»

|                                                    | <br>Introduction<br>Week 1 | <br>Urban Growth<br>Week 2 | <br>Socio-Economic Change<br>Week 3 | <br>Climate Change<br>Week 4 | <br>Resource Shortage<br>Week 5 | <br>Digitization & (Geo) Data<br>Week 6 | <br>Synthesis<br>Week 7 |
|----------------------------------------------------|---------------------------------------------------------------------------------------------------------------|---------------------------------------------------------------------------------------------------------------|------------------------------------------------------------------------------------------------------------------------|-----------------------------------------------------------------------------------------------------------------|---------------------------------------------------------------------------------------------------------------------|------------------------------------------------------------------------------------------------------------------------------|--------------------------------------------------------------------------------------------------------------|
| Introduction                                       | 1.1                                                                                                           | 2.1                                                                                                           | 3.1                                                                                                                    | 4.1                                                                                                             | 5.1                                                                                                                 | 6.1                                                                                                                          | 7.1                                                                                                          |
| Practical Assignment                               | 1.2                                                                                                           | 2.2                                                                                                           | 3.2                                                                                                                    | 4.2                                                                                                             | 5.2                                                                                                                 | 6.2                                                                                                                          | 7.2                                                                                                          |
| Optional: 100x100 Challenge                        |                                                                                                               |                                                                                                               |                                                                                                                        |                                                                                                                 |                                                                                                                     |                                                                                                                              |                                                                                                              |
| Theme 1 Shape & Structure                          | 1.3                                                                                                           | 2.3                                                                                                           | 3.3                                                                                                                    | 4.3                                                                                                             | 5.3                                                                                                                 | 6.3                                                                                                                          | 7.3 Synthesis & Integration                                                                                  |
| Theme 2 Urban Services Infrastructures & Transport | 1.4                                                                                                           | 2.4                                                                                                           | 3.4                                                                                                                    | 4.4                                                                                                             | 5.4                                                                                                                 | 6.4                                                                                                                          | 7.4 Case Studies                                                                                             |
| Theme 3 Natural Resources                          | 1.5                                                                                                           | 2.5                                                                                                           | 3.5                                                                                                                    | 4.5                                                                                                             | 5.5 Peer Review                                                                                                     | 6.5                                                                                                                          |                                                                                                              |
| Theme 4 Liveability & Urban Living                 | 1.6                                                                                                           | 2.6                                                                                                           | 3.6                                                                                                                    | 4.6                                                                                                             | 5.6                                                                                                                 | 6.6                                                                                                                          |                                                                                                              |
| Theme 5 Policy & Governance                        | 1.7                                                                                                           | 2.7                                                                                                           | 3.7                                                                                                                    | 4.7                                                                                                             | 5.7                                                                                                                 | 6.7                                                                                                                          | 7.5 AMS Education                                                                                            |
| Weekly test                                        | 1.8                                                                                                           | 2.8                                                                                                           | 3.8                                                                                                                    | 4.8                                                                                                             | 5.8                                                                                                                 | 6.8                                                                                                                          | 7.6 Post-course Survey                                                                                       |
| Recap                                              | 1.9                                                                                                           | 2.9                                                                                                           | 3.9                                                                                                                    | 4.9                                                                                                             | 5.9                                                                                                                 | 6.9                                                                                                                          | 7.7                                                                                                          |

(источник: EdX)

Курс начинается с Недели 0, вводной недели, где обучающиеся смогут ознакомиться с курсом, познакомиться с платформой, посмотреть график курсов и создать аккаунт на форуме.

Основной курс структурирован на 7 недель. Каждую неделю открывается доступ к новой теме, которая начинается с вступительного видео, а затем предоставляется комбинация показателей, презентаций и викторин, после чего требуется выполнить еженедельные тесты. У каждой темы есть свой дискуссионный форум, где можно задавать вопросы или внести предложения и отзывы.

Визуально структура массового открытого онлайн курса «Устойчивое городское развитие» представлена в матрице, где показаны недели обучения, на каждую из которых по горизонтали приходится одна (всего их пять) проблема устойчивого развития мегаполиса. Данные проблемы иначе именуется глобальными драйверами изменений – рост города, социо-экономические изменения, изменение климата, дефицит ресурсов, цифровизация и (гео)данные.

По вертикали указаны пять тематических блоков, которые относятся к областям знаний, используемых для анализа глобальных драйверов изменений.

Первая и последняя неделя обучения являются организационными и обобщающими.

Первый драйвер – рост мегаполиса – анализируется на второй неделе обучения. На основании фактов: «более 50 % населения мира живет в городах. К 2050 году, эта цифра увеличится до 70 %» ставятся вопросы: Каковы последствия урбанизации? Как нашим городам справиться с этим расширением, а росту по-прежнему оставаться устойчивым и процветающим?

Третья неделя обучения фокусируется на социально-экономических изменениях. Взаимовлияние общества и экономики анализируется как ключевая движущая сила перемен в мегаполисе. Процветание общества есть драйвер таких изменений, как управление ресурсами, общественная безопасность, сохранение памятников архитектуры и т.д.

Четвертая неделя занята проблемами изменения климата – одна из основных проблем современности. Она связана с такими вопросами, как повышение планетарной температуры, риск наводнений, экстремальные погодные условия. Будут рассмотрены основные процессы, которые управляют глобальным изменением климата, а затем способы, которыми города могут смягчить эти факторы и, в конечном счете, способствовать адаптации к изменению климата.

Пятая неделя посвящена проблеме дефицита ресурсов. На города приходится около 70 % мирового потребления ресурсов, но они занимают лишь 2 % от поверхности земли. Поэтому необходимо исследовать возможности новых подходов к управлению ресурсами, с упором на сокращение, повторное использование и переработку. Особое внимание будет уделено соотношениям углерода, воды и питательных веществ в производстве продуктов питания.

На шестой неделе основной проблемой станет цифровизация и (гео)данные. Цифровизация касается проблем и возможностей в отношении (гео) данных и «Интернета вещей» для городов и их граждан. Будет рассмотрена концепция «смарт-зондирования» и пользовательские системы обратной связи. Обучающиеся узнают, как использовать новые технологии в области информационно-коммуникационных технологий для обеспечения города обратной связью в режиме реального времени, что также будет содействовать защите прав граждан.

Последняя, седьмая неделя курса нацелена на обсуждение взаимодействия между рассмотренными проблемами и темами. Будут представлены кейсы, имеющие междисциплинарный подход к решению данных проблем. Цель седьмой недели - выявление кроссоверных решений при соблюдении различных точек зрения всех участников на основе смарт-интеграции и поддержания инновационных и устойчивых решений, направленных на повышение жизнеспособности городских сообществ.

Вышеуказанные проблемы будут рассматриваться через призму следующих тем:

- Форма и структура. В этой теме исследуются физическое расположение города, городские морфология и типология.
- Городские службы, инфраструктура и транспорт. Обеспечение города водой, пищей, энергией и обращения с отходами, а также перевозки требуют много ресурсов и часто основаны на чрезмерно дорогостоящих инфраструктурах и системах.
- Природные ресурсы. Города являются центрами потребления ресурсов. В этой теме придается особое внимание связи природных ресурсов с глобальными проблемами.
- Пригодность для жизни. Жизнепригодность считается важным условием обеспечения устойчивости. Показано, что в то время как городская жизнь является причиной многих проблем устойчивости, жизнепригодность является необходимым ключевым аспектом для процветания и устойчивого общества.
- Политика и управление. Эта тема описывает, как органы управления могут подойти к решению текущих городских проблем.

Такова примерная модель типового курса переподготовки государственных служащих акимата города Астана по программе «Green Skills». Считаем, что на основе этой модели можно разрабатывать и другие массовые открытые онлайн курсы, исходя из запросов и нужд местных исполнительных органов.

### **Литература**

1. Международный центр «зеленых» технологий откроют в Астане // <http://24.kz/ru/news/expo/item/181725-mezhdunarodnyj-tsentr-zelenykh>

2. Gaini Dlimbetova, Zhanbol Zhylbaev, Lyailya Syrymbetova, Aiman Aliyeva. Green Skills for Green Economy: Case of The Environmental Education Role in Kazakhstan's Economy// <https://files.eric.ed.gov/fulltext/EJ1114574.pdf>

3. Green jobs – a success story in Europe // [https://ec.europa.eu/environment/efe/themes/economics-strategy-and-information/green-jobs-success-story-europe\\_en](https://ec.europa.eu/environment/efe/themes/economics-strategy-and-information/green-jobs-success-story-europe_en)

4. Who\_we\_are // [http://www.etf.europa.eu/web.nsf/pages/Who\\_we\\_are](http://www.etf.europa.eu/web.nsf/pages/Who_we_are)

5. Chief executives and senior officials: skills opportunities and challenges// [http://skillspanorama.cedefop.europa.eu/en/analytical\\_highlights/chief-executives-and-senior-officials-skills-opportunities-and-challenges](http://skillspanorama.cedefop.europa.eu/en/analytical_highlights/chief-executives-and-senior-officials-skills-opportunities-and-challenges)

6. Open Educational Resources and digital learning // <http://www.cedefop.europa.eu/en/news-and-press/news/open-educational-resources-and-digital-learning>

**Тусупова Г. К.,**  
кандидат педагогических наук,  
**Сманкулова А.,**  
**Кайназар А.**

Евразийский национальный университет имени Л.Н. Гумилева,  
г. Астана, Республика Казахстан

## **К ВОПРОСУ О РОЛИ МОЛОДОГО ПОКОЛЕНИЯ В РЕШЕНИИ ПРОБЛЕМ ПОЖИЛЫХ ЛЮДЕЙ В СОВРЕМЕННОМ КАЗАХСТАНСКОМ ОБЩЕСТВЕ**

### **Summary**

*Одна из сложных проблем, не сходящих с повестки дня - решение проблем пожилых людей. По словам Е.С. Авербуха: «Для пожилых людей выход на пенсию уже является психологическим стрессом. Они, потеряв веру в себя, чувствуют себя оставшими от современного общества». Людям в приклонном возрасте часто родственники и социальные работники оказывают материальную помощь, но не духовную. Поэтому целью написания этой статьи было на основе проведенных конкретных исследовательских работ в рамках этой темы наметить определение путей решения проблем.*

*Үнемі күн тәртібінен түспей келе жатқан күрделі мәселелердің бірі - қарт адамдардың қажеттіліктерін қанағаттандыру. Е.С. Авербухтың айтуынша: "Зейнетке шығудың өзі қарт адамдар үшін психологиялық соққы болып табылады. Олар өзіне деген сенімін жоғалтып, қазіргі қоғамнан артта қалғанын сезінеді.", - дейді. Егде жастағы адамдарға туыстары және әлеуметтік қызметтегі адамдар материалдық көмек көрсеткенімен, рухани көмек көрсетпейді. Сол себепті бұл мақаланы жазудағы мақсатымыз аталмыш тақырып төңірегіндегі нақты зерттеу жұмыстары негізінде жастардың мәселені шешу жолдарын қарастыру.*

*One of the most challenging issues facing the agenda is to meet the needs of elderly people. According to E.C. Averboux, "Retirement is a psychological shock for the elderly, and they feel confused and depressed by the modern society." Older people provided with material support from relatives and social workers, but they do not provide spiritual assistance. For that reason, the purpose of this article is to carry out specific research on this topic and to consider ways to solve the problem.*

Исследователи проблем пожилых людей затрагивают разные вопросы в данной области: Авербух Е.С. [1], Холостова Е.И. [2], [3], Альперович В.Д. [4], Шапиро В.Д. [5], Дементьева Н.Ф. [6], Павленок П.Д. [7], Краснова О.В. [8], Щукиной Н.П. [9], Яцемирской Р.С. [10].

Многие работы посвящены уточнению определений понятийной базы, основным теоретическим вопросам, связанным с рассматриваемой проблемой [11, с. 43], а также социальным аспектам, касающимся пожилых людей, к примеру, труды Козловой Т.З. [12, с. 45, с. 78], Котельников Г.П. [13, с. 101, с. 120].

Забота о пожилых людях родственников и социальных служб включает оказание поддержки и помощи.

Дети, обеспечивая продуктами, одеждой, медикаментами своих родителей, поддерживая порядок в их квартирах, или, устроив их в дом престарелых, считают, что долг перед родителями выполнен.

Опыт передовых стран в решении проблем пожилых людей показывает, что даже кружки и клубы по интересам, разнообразные выплаты, материальная помощь, специальные программы амбулаторного и санаторно-курортного обслуживания

недостаточны.

Проблема заключается в том, что не все пожилые люди могут полностью реализовать себя.

В научной литературе указывается на множество средств для работы с людьми пожилого возраста.

Для решения проблем людей пожилого возраста необходимо использовать трудотерапию, игровую терапию, гарденотерапию, арт-терапию и работу с родственниками пожилых людей, применять специальные технологии.

Их осуществлению в экономически высокоразвитых странах способствует наличие общественных работ - гражданская альтернативная служба.

Одним из активных методов восстановления и компенсации нарушенных функций является трудотерапия, она может быть направлена на создание полезного продукта. Варианты трудотерапии осуществляются с помощью своих средств и методик. Она повышает общий жизненный тонус. Через трудотерапию осуществляется бытовая реабилитация, обеспечивающие устранение беспомощности и обучение самообслуживанию. Для устранения беспомощности пожилых людей производится обучение самообслуживанию. Бытовая реабилитация также является видом трудовой терапии. Виды трудовой деятельности могут быть специально подобранными для восстановления функции, нарушенной патологическим процессом. Данный вид терапии функциональный и восстановительный.

С целью восстановления производственных навыков или обучения новой профессии организуется профессиональная терапия. Для профессиональной реабилитации используется гарденотерапия, который ведет к психосоциальной реабилитации и имеет психотерапевтическую направленность, а также результатом является позитивное эмоциональное настроение, улучшения психоэмоционального состояния.

При вынужденным продолжительным пребыванием в ограниченном пространстве с целью уменьшения его воздействия, применяется терапия занятостью.

Для комплексной реабилитации служат игровые технологии. Они помогают выполнять функции социализации, развития, воспитания, адаптации, релаксации, рекреации.

Познавательные, настольные, компьютерные, развивающие игры, конкурсы, турниры, соревнования, подвижные игры адаптируются к возможностям пожилых людей и служат для закрепления устойчивой установки на содержательное и целенаправленное использование свободного времени.

Для укрепления социальных контактов служит арт-терапия.

Описывая положение пенсионеров, Е.С. Авербух сравнивает их с получившими психическую травму: падает его социальная значимость, страдает престиж, самооценка и самоуважение, он чувствует себя отсталым [1, с.59].

Круг их общения ограничен, они испытывают дефицит общения. Они общаются с детьми, родственниками, друзьями, деятельность не приносит морального удовлетворения, так как является повседневной и рутинной, полноценно не отдыхают.

В Казахстане для выявления проблем пожилых людей Ассоциация социальных работников и волонтеров провела исследование по данному вопросу. В ВКО было проведено анкетирование, участниками которого стали пожилые люди в возрасте от 56 до 81 года.

Среди видов деятельности пожилых людей по результатам опроса есть: чтение, просмотр телевизора, общение по телефону, прогулки, любимое дело, также

посещаете кино, театра, выставок, церкви.

В воспитании внуков принимают участие 84 % опрошенных.

44 % опрошенных проживают с детьми (или внуками, родственники), такой же показатель оказания моральной поддержки своим детям. Большинство не может оказать моральную поддержку из-за занятости их детей и проживания в разных городах.

У 66 % опрошенных не было инвалидности, однако на вопрос о состоянии здоровья 78 % ответили от "Великолепно" до "Удовлетворительное". 75 % респондентов не нуждаются в посторонней помощи, но опрос показал, что обращаются за помощью 63 % - к детям, 22 % - к родственникам, 9 % - к друзьям, 3 % - к сослуживцам; не к кому обратиться – 6 %.

По результатам анкетирования материальную помощь оказывают дети (59 %), родственники (9 %), друзья (3 %), соседи (13 %), никто (25 %).

Выбирая удовлетворенность сферами жизни опрошенные отметили: 50 % - материальные условия, 75 % - жилищные условия, 25 % - медицинское обслуживание, 81 % - питание.

66 % пожилых людей оказывают моральную помощь дети, 16 % - родственники, 3 % - друзья, 13 % - соседи, 9 % - сослуживцы, никто не оказывает моральной помощи 34 % опрошенных.

Большинство опрошенных – 78 % хотели бы заниматься в объединениях по интересам, для реализации творческого потенциала и заполнения эмоциональной пустоты.

Рекомендации были связаны с полученными результатами опроса. Для решения проблем пожилых людей необходимо проводить работу с их родственниками. Социальная поддержка и передача позитивных эмоций со стороны родственников позволяет пожилым людям чувствовать себя компетентными.

В казахстанском обществе у пожилых людей проблемы во многом схожи.

Периодическое увеличение финансов для социальной поддержки нуждающимся, пенсий, подготовка социальных работников в высших учебных заведениях показывают поддержку государства и социальных программ в решении проблем пожилых людей в нашей стране. В рамках реализации программы «Рухани жаңғыру» были проведены различные мероприятия. В октябре проводились мероприятия, посвященные Дню пожилых людей. Они включали в себя обеды для пожилых людей, оказание социальных услуг, концерты и вечера. По регионам ведется статистика, сколько пожилых людей могут бесплатно пользоваться общественным транспортом, получать помощь в оплате коммунальных услуг, бесплатные публикации различных изданий.

Однако, духовная поддержка данной группы людей зависит от семьи. Президент нашей страны в статье «Болашаққа бағдар: рухани жаңғыру» написал следующее: «Егер жаңғыру елдің ұлттық-рухани тамырынан нәр ала алмаса, ол адасуға бастайды». Одним из таких, ценностей, берущих истоки из глубины веков, является семья. Необходимо решение проблем пожилых людей рассматривать непосредственно в рамках проблем и исследований по вопросам семьи. В 2016 году по официальным данным разводы составили 40 % браков в городах и 27 % браков в сельской местности. Возврат к духовным истокам ценностей семьи сможет определить роль и статус пожилых людей в семьях и возродит правильное восприятие пожилых людей, не как проблему, а как наставников и хранителей лучших традиций.

Перспективами данной работы будут исследования в вопросах решения проблем пожилых людей в современном казахстанском обществе в сравнении с применяемыми мерами и методами их решения в развитых странах Азии и Европы.

### Литература

1. Авербух Е.С. Неврозы неврозоподобные состояния в позднем возрасте. – Л., 1969. С.159.
2. Холостова Е.И. Социальная работа с пожилыми людьми: Учебное пособие. – М.: Издательско–торговая корпорация "Дашков и К", 2002. – 296с.
3. Холостова Е.И. Пожилой человек в обществе: Часть 2. –М.: Социально-технологический институт, 1999.–320с.
4. Альперович В.Г. Социальная геронтология. – Ростов – на /Д Феникс, 1997.– 483 с.
5. Шапиро В.Д. Социальная активность пожилых людей. –М.1983.
6. Дементьева Н.Ф., Устинова Э.В. Роль и место социальных работников в обслуживании инвалидов и пожилых людей. – М., 1995.
7. Павленок П.Д. Основы социальной работы. – М.: ИНФРА–М.– 2001.– 396 с.
8. Краснова О.В. Социальная психология старения: Учеб.пособие для студ. высш. учеб. заведений/ О.В. Краснова, А.Г. Лидерс. – М.: Изд. центр "Академия", 2002. – 288 с.
9. Щукина Н.П. Методологические аспекты изучения взаимопомощи пожилых людей/ Н.П. Щукина. - М.: Социально-технологический ин-т, 1999. - 60 с.
10. Яцемирская Р.С. Социальная геронтология: Учебное пособие. –М.: Гуманит. Изд. центр ВЛАДОС, 1999. С.85.
11. Горелова Г.Г., Гамезо М.В., Герасимова В.С., Орлова Л.М., Возрастная психология: личность от молодости до старости: Учебное пособие. – М.: Педагогическое общество России, Изд. дом. "Ноосфера" 1999. С.50.
12. Козлова Т.З. Социальное время пенсионеров: этапы самореализации личности. – М., 2004. – С. 87.
13. Котельников Г.П. Энциклопедия жизни пожилого человека. – М., 2004.– С. 162.



**Хамит А.Д.,**  
**Тилеукулова А.М.**  
«Жастар» ғылыми-зерттеу орталығы,  
Астана қаласы, Қазақстан

## **«СЕРПН-2050» БОЛАШАҚ МАМАНДЫҚТАРДЫ ДАЯРЛАУДАҒЫ РӨЛІ**

### **Summary**

*Бұл мақалада өндіріс пен еңбек саласындағы мамандардың жетіспеушілігіне байланысты өңірлердегі жұмыссыздық мәселесі, оның ішкі көші-қонға, байланысты қысқару үрдісі қарастырылады. Жастар арасында жұмыссыздық деңгейі туралы статистикалық деректер және жоғары оқу орындарында білім алуға бөлінген мемлекеттік гранттар саны туралы деректер ұсынылған.*

*В данной статье рассмотрена проблема безработицы в регионах, которая сократилась за счет внутренней миграции, выявлена нехватка специалистов в области производства и рабочей силы. Представлены статистические данные об уровне безработицы среди молодежи и количество выделяемых на образование в высших учебных заведениях государственных грантов.*

*This article is dedicated to the problem of unemployment in some regions, which decreased as a result of internal migration, also the lack of the experts in the field of production and labor have been identified. There are statistical data on the number of state grants and educational grants for higher education institutions in the world and the level of unemployment among the youth.*

Төртінші өнеркәсіптік революция жағдайында ұлттық қасиеттерімізді сақтап, тіліміз бен ұлттық рухымызды болашақ ұрпақтарға аманат етіп тапсыру- ұлтың басты мұраты. ХХІ ғасырда ең әуелі ұлттық сана ашық болуы керек. Клаус Швабтың «Төртінші өнеркәсіптік революция» еңбегінде 4 түрлі интеллектті келтірген. Олар – адамның ақыл-ойы, сезімі, рухы және тәні. Осылардың бәрін біріктіре келе, ХХІ ғасырдағы тұлғаға қажетті қасиеттердің бәрін айтуға болар еді.<sup>19</sup>

Ғылыми-техникалық прогрестен туындаған болашақ мамандықтар инновациялық, жасанды интеллект, ІТ саласымен пәнаралық бағытпен байланыстыратыны белгілі. Болашақта ауыр күш толық автоматизациялауға ұшырайтыны туралы көптеген болжаулар айтылып жатыр. Жасанды интеллектпен қатар адамның қоғамдағы ой еңбегі де жоғары сұранысқа ие болады. Сондықтан болашақта жұмыссыздық мәселесінің күрделену қаупі де жоқ емес. Бұл – қоғам дамуынан туындаған заңды құбылыс.

Биылғы Елбасының «Төртінші өнеркәсіптік революция жағдайындағы дамудың жаңа мүмкіндіктері» атты Жолдауында әлемнің төртінші өнеркәсіптік революция дәуіріне, технологиялық, экономикалық және әлеуметтік салалардағы терең және қарқынды өзгерістер кезеңіне қадам басып келе жатқандығы, оның негізгі бағыттарының бірі адами капитал екендігі айтылды. Сонымен қатар, жастардың бәсекеге қабілетті маман болуы үшін өнеркәсіптік, әлеуметтік салалардың сұранысына жауап беретін<sup>20</sup> жаңа негіздегі білім беру керектігі алға тартылды.

<sup>19</sup> Клаус Шваб «Төртінші өнеркәсіптік революция»/Klaus Martin Schwab The Fourth Industrial Revolution, Crown Publishing Group, 2017, 184 бет.

<sup>20</sup>Қазақстан Республикасының Президенті Н. Назарбаевтың «Төртінші өнеркәсіптік революция жағдайындағы дамудың жаңа мүмкіндіктері» Қазақстан халқына Жолдауы. 2018 жылғы 10 қаңтар [http://www.akorda.kz/kz/addresses/addresses\\_of\\_president/kazakhstan-respublikasynyn-prezidenti-n-nazarbaevty-n-kazakstan-halkyna-zholdauy-2018-zhylgy-10-kantar](http://www.akorda.kz/kz/addresses/addresses_of_president/kazakhstan-respublikasynyn-prezidenti-n-nazarbaevty-n-kazakstan-halkyna-zholdauy-2018-zhylgy-10-kantar)

Еліміздің экономикалық-әлеуметтік жағдайын жаңарту жолында экономиканы цифрландыру «Цифрлы Қазақстан» жобасы керектігі мақсат етіп қойылды.

«Серпін-2050» жобасы бойынша техникалық, ауыл шаруашылық, педагогикалық, медициналық сияқты дәстүрлі мамандықтарға даярлауда. Жастарға білім-тәрбие беру жолындағы жаһандық өзгерістердің ағымына сай жүзеге асырылып жатыр ма? Төртінші өнеркәсіптік революция жағдайында «Серпін-2050» жобасы жастарды болашақ мамандықтарға даярлайды ма? Бүгінгі жағдайда бұл сұрақтардың туындауы өте орынды.

2014 жылы Қазақстан Республикасы Үкіметі жастар мәселесіне арналған «Мәңгілік ел жастары – индустрияға» – «Серпін-2050» атты арнайы мемлекеттік бағдарламасын қабылдады. Жастарға арналған бағдарлама өңірлердегі жұмыссыздық мәселесін ішкі көші-қон есебінен азайтуды көздеген. Жаңа өндірістер мен жұмыс орындары бар аймақтарға бару, әсіресе жастарға жол көрсетіп, үндеу қосып, мемлекеттік қолдау әдісіне айналды.

«Серпін» жобасы Қазақстан Республикасының Президенті Н.Ә. Назарбаевтың «Қазақстанның әлеуметтік жаңғыртылуы: Жалпыға Ортақ Еңбек Қоғамына қарай 20 қадам» бағдарламасынан бастау алған. Тұтыну қоғамы түсінік-тұжырымдамасына балама ретінде Жалпыға Ортақ Еңбек Қоғамы идеясы елдегі жастардың еңбекке деген көзқарасына өз септігін тигізді. Индустриялық-инновациялық даму бағдарламасы бағдарламаға дәнекер болып, бұл бағытта республика көлемінде жұмыстар қолға алынды. Нарықтық экономиканың талап-міндеттеріне толық жауап беретін заманауи өндіріс орындары үшін, сондай-ақ Қазақстанда шикізаттық өндірістің орнын отандық өнімдер өндіретін кәсіпорындармен алмастыру үшін, яғни жаңа өндірістер мен технологияларды игеру үшін еңбек нарығындағы жастарға кәсіби білім беріп, оқытып жұмылдыру маңызды болды.

«Серпін-2050» бағдарламасы Алматы, Жамбыл, Қызылорда, Маңғыстау, Оңтүстік Қазақстан облыстарының жастарын еліміздің солтүстік және шығыс аймақтарына тартуды көздейді. Бұл көші-қонның негізгі себебі – экономикалық. Бүгінгі күні еліміздің оңтүстік аймақтарында бала туу деңгейі жоғары, халық саны көп және тығыз шоғырланған, тұрғындар санының өсу қарқыны жылдан-жылға артып келеді. Оның үстіне сырт жақтан көшіп келушілер саны артуда. Осы себептерге байланысты тұрғын үй, мектеп, балабақша, емхана, аурухана және басқа да әлеуметтік нысандардың аз қамтылғаны байқалып, жастарға білім алуға оқуға түсу үшін мемлекеттік грантқа ие болу жылдан жылға бәсекелестіктің есебінен қиындай түсе бастады. Білім алған жас мамандар өз мамандығы бойынша жұмысқа орналаса алмай, яғни жастар арасындағы жұмыссыздық деңгейінің жоғарлау қаупі бар.

2017 жылғы деректер бойынша жастар арасындағы жұмыссыздық деңгейі 4 % құраған, бұл көрсеткіш өткен жылдармен салыстырғанда төмен. Жұмыспен қамтылғандардың ішінде 25 % өзін-өзі жұмыспен қамтығандар және 75 % экономикалық белсенді жастардың ішінде жұмыспен қамтылған.<sup>21</sup> Қазіргі кезде жастар арасындағы негізгі мәселелердің бірі – жұмыспен қамту. Жастар арасындағы жұмыссыздық мәселесін шешудегі мемлекеттің рөлі айрықша және еңбек нарығындағы алғашқы жұмыс орнымен қамтамасыз ету мемлекеттің негізгі мәселесіне айналған міндет.

Еліміздің солтүстік пен шығыс өңірлерінде жағдай керісінше. Солтүстік Қазақстан, Қостанай, Ақмола, Павлодар, Шығыс Қазақстан, Қарағанды және басқа да аймақтарда бала туу деңгейі төмендей бастады. Сонымен бірге, бұл өңірлерден

---

<sup>21</sup> ҚР ҰЭМ Статистика жөніндегі комитетінің мәліметтері

сыртқа көшу көбейіп жатыр. Басым бөлігі славян этностарының туған елдеріне көшу үрдісіне және қазақ жастарының жұмыс іздеп Оңтүстік Корея, Канада, Түркияға кетіп жатқанына байланысты өндіріс орындарында мамандар тапшы болып, еңбек күші қажет екендігі айқын байқалып жатыр. Халық тығыз орналасқан оңтүстік облыстардың тұрғындарын, әсіресе, жастарды солтүстік пен шығыс өңірлерге тарту, оларға мемлекеттік грант бойынша білім беріп, жұмысқа орналастыру, әлеуметтік-тұрмыстық мәселелерін түбегейлі шешу – «Серпін-2050» жобасының негізгі мақсаттарының бірі<sup>22</sup>.

Бағдарлама бойынша жоғары оқу орындарында білім алуға бөлінген мемлекеттік гранттарды иеленген жастар шәкіртақымен, жатақханамен қамтамасыз етіледі.

Қазіргі уақытта жоба аясында 26 жоғары оқу орындарында 12 мыңнан астам жастар білім алып отыр. 2014 жылдан бастап 13 мың мемлекеттік грант көлемінде техникалық мамандықтар (6,6 мың), педагогика (5 мың), ауыл шаруашылық (1000 жуық), денсаулық сақтау мен ветеринария (300) бөлінді. Яғни негізгі басымдық техникалық және адам капиталын дамытуға арналған мамандықтарға берілді. Алғашқы түлектер биыл оқуларын аяқтап, солтүстік және шығыс өңірлерде жұмыспен қамтылады.<sup>23</sup>

2014-2016 оқу жылдарында 12 462 білім гранты бөлінген, оның ішінде 9 212 жоғары оқу орындарында, 3 250 техникалық және кәсіби оқу орындарында. Жоба аясында 8 аймақтағы 54 колледж қатыстырылған және онда 2 847 оқушы білім алып жатыр. 2016-2017 оқу жылының байқау нәтижесінде 3 162 үміткер «Серпін-2050» бағдарламасы бойынша мемлекеттік грантқа ие болды.

Бүгінгі күні «Серпін-2050» бағдарламасының түлектеріне тәжірибелік практикадан өту мен алдағы жұмыспен қамту бойынша жағдайлар жасалуда. Дуалды білім беру шеңберінде 29 колледждерде 640 студенттердің 296 кәсіпорындар мен ұйымдармен әлеуметтік серіктестік орнатылып, келісім-шарттарға қол қойылды. Сонымен бірге «Серпін» жобасына орай мамандар даярлап жатқан жоғары оқу орындары мен ауыл шаруашылығы және өндірістік ұжымдары арасында өзара тығыз байланыс қалыптасқан. Білім ордаларында жастарға орыс тілі курстары ұйымдастырылған. Өйткені, қазақы орта мен қазақ мектептерін бітірген жастар үшін алғашқы уақытта тілдік курстардың қажет екені байқалды.

2017-2018 оқу жылында жоғары және кәсіби білім беру салаларында мемлекеттік білім беру тапсырысы ұлғайған<sup>24</sup> және келешекте оның саны ұлғаюына сенім мол. Себебі әлемдегі кең етек жайлаған Төртінші өнеркәсіптік революция дәуірінің негізгі күші - адам капиталы. Посткеңестік дәуірден кейінгі елдердің Батыс әлемінің донорына айналғаны үйреншікті құбылыс. Қазақстан да адам капиталын қалыптастыру лабораториясы болғанына тәуелсіздік уақытымен пара-пар. Саяси алаңдағы алып елдер өз саясаттарын адам ресурсына бағыттағанын көре отырып, сыртқы миграцияның күшеюіне себеп болуы мүмкін.

Үкімет тарапынан, оның ішінде жастар мәселесін шешудегі негізгі қағидаларының бірі білім көші-қонына еш тосқауыл қойылмай, бюджеттен қаржы бөлініп, білім алушы жастарға бағдарламалар іске асып жатыр. Жастар әлемдік озық білім, технологияларды, ойларды ғылыми негізде игеріп, алған білімдерін ел экономикасына пайдалана білуі шарт. Ел жастары мамандықтың шеңберінде қалып қоймай, дүниетанымы кең, ойлау қабілеті креативті жастарды тәрбиелеуіміз керек.

<sup>22</sup><https://egemen.kz/article/156880-serpin-zhobasymen-ma%C2%ADmandyq-aludynh-avasy-kenh>

<sup>23</sup> «Қазақстан жастары - 2017» ұлттық баяндамасы, Астана, 2017, 600 бет

<sup>24</sup> ҚР БҒМ деректері

Қорыта келе «Серпін-2050» жобасы жастар мәселесіндегі ішкі көші-қон арқылы қазіргі жастардың балаңсалану (инфантилизм), патерналистік құлықтарына оң әсер тигізетініне үміт бар. «Серпін-2050» жобасы аясында білім алып жатқан жастардың жаңа өзгерістерден тыс қалмай, болашақ мамандықтарды игерумен шектелмеуі тиіс. Оларға мүмкіндіктер жасалып, өзін-өзі дамыту тетіктерін жетілдіру арқылы заманауи жаңа дағдылар қалыптастырған абзал.

### **Әдебиеттер**

1. К. Шваб Төртінші өнеркәсіптік революция. /Klaus Martin Schwab. The Fourth Industrial Revolution. Crown Publishing Group, 2017. – 184 p.
2. Қазақстан Республикасының Президенті Н. Назарбаевтың «Төртінші өнеркәсіптік революция жағдайындағы дамудың жаңа мүмкіндіктері» Қазақстан халқына Жолдауы. 2018 жылғы 10 қаңтар [http://www.akorda.kz/kz/addresses/addresses\\_of\\_president/kazakstan-respublikasynyn-prezidenti-n-nazarbaevty-n-kazakstan-halkyna-zholdauy-2018-zhylgy-10-kantar](http://www.akorda.kz/kz/addresses/addresses_of_president/kazakstan-respublikasynyn-prezidenti-n-nazarbaevty-n-kazakstan-halkyna-zholdauy-2018-zhylgy-10-kantar)
3. ҚР ҰЭМ Статистика жөніндегі комитетінің мәліметтері <http://stat.gov.kz/>
4. «Серпін» жобасымен мамандық алудың аясы кең», Ғалым Омархан, «Егемен Қазақстан» газеті, 15.08.2017 ж., <https://egemen.kz/article/156880-serpin-zhobasy-men-ma%20%ADmandyq-aludynh-ayasy-kenh>
5. «Қазақстан жастары – 2017» ұлттық баяндамасы, Астана: «Жастар» ғылыми-зерттеу орталығы, 2017. – 600 б.
6. ҚР БҒМ деректері.

## **МАМАНДЫҚТЫҢ БӘРІН ЖАҚСЫ ТАҢДАЙ БІЛСЕҢ**

### **Summary**

*Бұл мақалада автор қазіргі заман талабына сай қажетті мамандықтары таңдай отыра, еңбек нарығына қажетті білікті мамандарды даярлау бойынша мәселелерді қарастырады. Шетелдік әдебиет көздерін, зерттеу нәтижелерін мысалға келтіріп, қазақстандық жастардың балашақ мамандықтары зерделенген.*

*В статье автор рассматривает вопросы подготовки высококвалифицированных специалистов, востребованных на рынке труда, и выбора специальности в соответствии с требованиями современных реалий. Приводя примеры из зарубежной литературы и результатов исследования, автор рассматривает перспективные специальности казахстанской молодежи в будущем.*

*In this article, the author reviews the issues of training highly qualified specialists in demand for the labor market and choosing a specialty in accordance with the requirements of modern realities. Summarizing the sources of foreign literature and the results of the study, the future specialties of the Kazakhstani youth studied.*

«Өскенде кім боласың?» деген сұрақ әрбір ата-ананың баласына міндетті түрде қоятын сұрағы. Расымен, осылай. Сәл артқа шегініс жасасақ. Осыдан 20-30 жыл бұрын кім болғың келетінін сұрағанда жастар негізінен «мұғалім», «ұшқыш», «милиция» немесе «жүргізуші» боламын деп жауап беретін. Себебі, жастар үшін осы мамандықтар әрі арман, әрі абыройлы қызмет көрінетін. Оның нәтижесі де жаман болмады. Осы мамандықтарды армандап, қалап оқыған жастардан білікті, сапалы мамандар шықты деп айта аламыз.

Уақыт өте келе, тәуелсіздігімізді алып, еліміз экономикалық даму жолына түсіп, нарық заманының дәмен көрген жастар «әкім», «заңгер», «экономист», «мұнайшы» бола бастады. Бұл салаларда да жетістікке жеткен мамандар аз емес. Дегенмен, қажеттілік пен сұраныстың аражігін ажырата алмай, әрі жоғары жалақы алғысы келген жастардың бірқатары жұмыссыз қалып қойғаны рас. Сападан көрі сан жеңіп, жұмыссыз заңгерлер, экономистер, мұнайшылар көбейіп кетті.

Бүгінгі ахуал қандай? Қоғамда болашақ мамандықтары деген түсінік пайда болып, жастарымыз өздерін қызықтырған мамандыққа бет бұрып, біреудің айтуымен емес, өз қалауымен оқуларын таңдай бастағаны сезіледі. Мектеп жасынан бастап белгілі бір салаға қызығушылығы оянып, өздерін дамытып жүрген жастарды көргенде қуанамыз. Олар түрлі байқауларға қатысып, көрмелерде көрініп те жүр.

Осы ретте бір мәселенің еске түсіп тұрғаны. Біздің қатарымыз оқушы болған жылдары жақсы бір жүйе бар болатын. Ол жүйе – мектеп оқушысының мамандыққа машықталуына септігі мол еді. Яғни, оқу-өндірістік курстары. Осы курста аптасына 1 мәрте сабақ алу арқылы әрбір оқушы өзінің болашақта иеленгісі келетін мамандығына орай топқа бөлініп, сабақ алатын. Бірі автомеханик, бірі медбике, бірі іс-жүргізушілікті таңдап, қызығушылықпен іс-тәжірибелерден өтетін, өндіріс орындарын аралап жұмыс барысымен танысатын.

Бұл жүйені мен мамандық таңдаудың тиімді тәсілдерінің бірі деп түсінемін. Жүйе оқушыға мамандық туралы шынайы түсінік алуға мүмкіндік берді. Ал, бүгінде кәсіптік-техникалық білім беруге кең жол ашылды.

2017 жылы Елбасы Н.Ә. Назарбаев «Жалпыға бірдей тегін кәсіби-техникалық білім беру» жаңа жобасын жариялады.

«Мектепті бітірген жас азамат бірінші мамандығын тегін алатын болады. Біз осыдан бастайтын боламыз. Қазақстанның жас азаматтары білімді, еңбекқор, бастамашыл болуы тиіс. Жұмыс пен сұранысы бар өңірге батылдықпен барулары керек. Егер шеберліктің шыңына жете білсеңіздер - мамандықтың бәрі жақсы.

Қазір техникалық мамандықтардың, ғылым мен инновацияның күні туған заман. Ерінбей еңбек еткен адамның өмір сапасы озады, тұрмысы жақсы болады. Ең ақыры бүгінгі жасап жатқан жақсылықтарымыздың барлығы - жастар болашағы үшін», - деді Н. Назарбаев. Бұл жоба жастардың сұранысқа ие мамандықтарды игеруіне үлкен жол ашты.

Сонымен, жастардың мамандық таудағы басты мәселелері не? Қоғам сұранысына сай мамандық иесі болудан неге кашқақтайды? Мамандықты не себепті таңдай алмайды? Бұл сұрақ бүгінде ата-ананың да, жұмыс берушінің де, білім саласы мамандарының да көкейінде тұр деп ойлаймын.

Жастар категориясындағылармен жұмыс жасайтын маман ретінде осы сұрақтар төңірегінде бірнеше ой түйдім.

Біріншіден, жастарымыздың қоғамға қажетті жұмыстардың түрлері туралы білімі, ақпараты жетіспейді.

Екіншіден, мектеп табалдырығында мамандық таңдаудың маңыздылығы туралы аз айтылып, бүгінгі қоғамға керекті мамандықтар туралы ақпарат беріле қоймайды деп ойлаймын.

Үшіншіден, оқу орындарының өздерінің түлектерінің жұмысқа орналасуына аса басымдық бермейтіні, бағыт-бағдар көрсетудің аздығы.

Бұл тек менің ойым ғана. Ал, осы тұрғыда жастарымыз не дейді? Танысып көрсек.

**Руслан, жұмыссыз жас:** *Мен қаламыздағы беделді оқу орнын заңгер мамандығы бойынша бітіріп шықтым. Мойындау керек мамандықты ата-анамның айтуы бойынша таңдадым. Түрлі компанияларда жұмыс жасау арқылы заңгер болудың жауапкершілігін түсіндім. Бұл менің қалауым еместігін білдім. Бүгінде өзімді қызықтыратын машина жөндеу бағыты бойынша жұмыс іздеудемін.*

**Жайна, мұнайшы:** *Мұнай – бүгінде еліміздің экономикасын көтеріп отырған салалардың бірі екенін білемін. Осыны ойлау арқылы, көп айлық аламын, беделді мамандық иесі боламын деп ойлап, мұнай мамандығын оқыдым. Алайда, мамандық таңдау үшін оның пайдасы емес, қолыңнан келу келмейтіні маңызды екендігін ойламаппын. Бүгінде саудамен айналысып өзімді өзім қамтып жүрмін.*

**Жанат, тілші:** *Мамандықты заман ағымына қарай таңдау керек деп ойлаймын. Мысалы, бүгінде ақпарат саласы қатты дамуда. Ақпаратты оперативно жеткізу, қызық ақпараттар табу, елді дүр сілкіндіретін оқиғаларды жазу сұраныста бар деп ойлаймын. Сол үшін таңдаған мамандығыма өкінбеймін және игеріп келемін.*

Әр жастың ойы әртүрлі. Бұдан біз қандай ой түйеміз? Адам баласы өзінің қалауымен, жан дүниесі қалаған салада еңбек ету арқылы табысқа жетеді, қалаған ісімен айналысу арқылы жұмыссыз қалмайды.

Ал, біз айтып жүрген болашақ мамандықтары, ол қандай мамандықтар? Олар туралы біз не білеміз? Massaget.kz сайтында Сания Аринованың дайындауымен «Болашақ мамандықтары» атты мынандай мақала жарық көріпті [1].

«Fast Future британдық агенттіктің футурологтары 2030 жылы сұранысқа ие болып, кең жайылатын мамандықтардың тізімін болжады. Дәстүрлі кеңселік жұмыстан шаршаған жандардың құлағына алтын сырға, қазірден бастап дайындалсаңыз, жаңа жұмысқа қажет машықтарды жақсарта аласыз. Сонымен,

айналдырған 17 жылдан кейін заманауи инженерлер мен сату бойынша менеджерлердің орнына мынандай маман иелері қажет болады:

**Наномедицина қызметкері** – адам денесінің мүшелерін қайта жасайтын маман. Ғылым жетістіктері этикасының маманы. Бұл кісі адамдарды клондау, өлілерді тірілту сынды адам өмірі мен өлімінің этикасына қатысты мәселелерді шешу керек. Ғалымдардың ойлауынша, ол уақытқа дейін өмір мен өлім адам қолында болады екен.

**Ғарыш туризм мамандары: ұшқыштар, бортинженерлер мен гидтар.** Дамыған технология ғарышқа саяхаттауға мүмкіндік беріп, жаңа жұмыс орындарымен қамтамасыз етеді. Жер болашақта үлкен құндылыққа айналып, жерді үнемдеу өмірдің кез келген саласында байқалады. Өндіріс пен шаруашылық көп жерді алмас үшін, «тігінен тұратын фермалар мен өндіріс орындары» көбейеді. Осы салада жұмыс істей алатын мамандардың қажеттілігі де артады.

**Климат өзгерісі бойынша маман** болашақта ең жиі кездесетін мамандықтардың қатарында болады. Қарт кісілердің денсаулығын күтуші маман тек үлкен кісілерге медициналық көмек көрсететін болады. Адамның табиғи есін жақсартып, «жадысын» көбейтетін арнайы хирург пайда болады. Ауа райы полициясы бұзылып кеткен ауа-райын қалпына келтіреді-мыс.

**Виртуалды құқықтың заңгері** қарапайым заңгерлерден де үлкен сұранысқа ие болады.

**Қозғалыс көліктеріне балама** ойлап табатын кісілер де қоғамға өте қажет болады.

**Жеке журналист біреудің жеке БАҚ-ында жұмыс** жасайды, олардың саны күрт көбейеді.

**Инфоқоқысшы компьютеріңізден** артық ақпаратты өшіріп отырады. Ал виртуалды әлемді жинастыратын адам электронды пошта, гаджеттер мен компьютердегі файл мен папкаларды реттеп береді.

**Уақыт биржасындағы брокер** мамандығы қазіргі ақша брокеріндей танымал болады.

**Қоғамдық желідегі қоғамдық қызметкер.** Бұл кісі қоғамдық желілер арқылы жағдайы төмен, жаман әдеттерге шалдыққан қолданушыларға көмекке келеді.

**Жеке бренд-менеджер.** Қазіргі пиар-менеджерлері сияқты белгілі біреу туралы басқалар арасында жақсы ой қалыптастыруға тырысады. Қазірде мұндай жұмысшы жұлдыздарда ғана болса, болашақта әр адамның өз бренд-менеджері пайда болады.

Біз бұл мамандықтарға нені қоса аламыз? Мысалы жыл сайын жаңа автокөліктердің түрлері пайда болуда. Әлбетте, оларға техникалық қызметтер көрсетілуі керек екені белгілі. Сол себепті, болашақ мамандықтарының қатарына **автомеханиктерді** де қоса аламыз.

Интернет желісінде жарық көрген мына ақпаратпен мақаланы аяқтасақ.

«2015 жылы Оксфорд университетінің баспасынан Ричард Сасскинд пен Дэниель Сасскиндтің «Мамандықтар болашағы» (The Future of the Professions) атты кітабы жарық көрген. Онда болашақта қазіргі мамандықтарды екі түрлі өзгеріс күтіп тұрғаны айтылған. Біріншіден, жаңа технологиялар дәстүрлі жұмыс түрін жеңілдетуі мүмкін. Мысалы, дәрігер емделушімен Skype арқылы байланысады, сәулетші дизайн жасау үшін компьютерлік бағдарламаларды қолданады. Екіншіден, технологиялар кез келген салада проблемаларды шешудің тиімді тәсіліне айналады. Мысалы, жоғарыда айтылған медициналық онлайн диагностикалау маманының жұмысын жеңілдетсе, кейбір жаңа технологиялар кесірінен қызметкерлер жұмысынан айырылуы мүмкін.

Жақында Forbes, Popular Science басылымдары болашақта пайда болуы мүмкін 162 мамандық тізімін жасады. Онда біздің ойымызға кіріп те шықпаған робо-этика бойынша адвокат, қоршаған ортаны қалпына келтіру менеджері, криптовалюта банкирі, IT-генетик, интеллектуалды жекеменшікті бағалау, нейропсихолог, медициналық роботтехник, виртуалды өмір архитекторы секілді мамандықтар бар. Соның ішінде 2020 жылы эмбрионды емдеу, яғни штегі ұрықтың ауруын анықтап, бала тумай жатып емдеу маманы, 2025 жылы галактикалық архитектор мамандықтары жоғары оқу орындарында ресми түрде ашыла бастайды деп жоспарланғаны айтылған. Әрине, әзірге бұл мамандықтардың Қазақстанда қашан пайда болуы мүмкін екенін дөп басып айту қиын. Бір анығы, болашақта біз ескі мамандықтардың жоғалғанына да, жаңа жұмыс орындардың ашылғанына да куә боламыз».

Сөз соңында, қоғамда қай мамандықтың болмасын өзіндік орны бар, өзіндік пайдасы мен қажеттілігі бар. Тек жан қалауымен, сана қалауымен өзіңнің мамандығыңды таңдай білу керек. Мамандықтың бәрі жақсы таңдай білсең.

### **Әдебиеттер**

1. <https://massaget.kz/layfstayl/bilim/zharatylystanu/13696/>
2. <https://egemen.kz/article/bolashaqta-qanday-mamandyqtar-payda-bolady>



**Шинкаренко Е.А.**  
ННГУ им. Н.И. Лобачевского  
кандидат социологических наук  
г. Нижний Новгород, Российская Федерация

## ОБРАЗОВАТЕЛЬНЫЕ И ПРОФЕССИОНАЛЬНЫЕ ЦЕННОСТИ МОЛОДЕЖИ

### Summary

*В статье рассматривается место образования и профессии в системе ценностей молодежи. Результаты авторского эмпирического исследования нижегородской молодежи сравниваются с крупными всероссийскими исследованиями. Среди интересующих молодежь профессий выделяются как традиционные сферы занятости, так и инновационные позиции. В результате автор приходит к выводу о дисбалансе между образованием и применением знаний в профессии и необходимостью развития определенных личностных качеств наряду с приобретением знаний, умений и навыков.*

*This paper is focus on the place of education and professional choice in the value system of youth. The main thesis's is based on comparisons between authors research and major surveys. We can find traditional and innovation profession in the pupils goals. As the result we can find imbalance between education and profession. We can see necessity to developing personal capacity together with knowledge's, skills and competencies'.*

В условиях экономического и технологического развития, внедрения цифровых технологий, стремительной смены ценностей каждое новое взрослеющее поколение отличается от предыдущего. В начале 90-х гг. XX века Нейл Хоув (демограф, экономист) и Вильям Штраус (историк), изучая конфликт поколений, обратили внимание на разницу в моделях поведения представителей разных поколений в пору одного возраста. В основе теории представление о том, что условия воспитания человека до 12-14 лет определяют последующее поведение человека [3]. Адаптацию Теории Поколений для России в 2003-2004 гг. выполнила команда проекта Regenerations под руководством Евгении Шамис (кандидат наук по психолингвистике, бизнес-тренер). По мнению Е. Шамис, поколенческие ценности являются подсознательными, не носят явно выраженной формы, в том числе для самих представителей поколений, но при этом определяют формирование личности, оказывают влияние на жизнь, деятельность и поведение людей. Согласно классификации специалистов Regenerations, сейчас в России живут и работают представители следующих поколений [4]:

- Поколение GI (1900-1923 г.р.)
- Молчаливое поколение (1923-1943 г.р.)
- Поколение Беби-Бумеров (1943-1963 г.р.)
- Поколение X (1963-1984 г.р.)
- Поколение Миллениум или Y (1984-2003 г.р.)
- Поколение Z (с 2004 г.р.)

Образование и интересная работа традиционно занимают значимое место в системе ценностей молодежи [См. например, 2. С. 122; 5. С. 52-53]. Для выявления взаимосвязи образовательных и профессиональных ценностей в ноябре-декабре 2017г. в Нижнем Новгороде была проведена серия интервью со школьниками, учащимися СУЗов и ПТУ, молодыми специалистами (возраст респондентов от 15-32 лет). Для обработки полученных данных был применен метод контент-анализа с

привлечением специализированного пакета Лекта. Рассуждая о возможностях, которые дает среднее и высшее образование, респонденты выделяли несколько аспектов. И высшее, и среднее образование тесно связаны с желаемой профессией: «Высшее образование дает возможность получить ту профессию, о которой ты давно мечтал, работать по профессии»; «Среднее образование дает возможность иметь профессиональные навыки, а также возможность получить работу по специальности; хорошие знания»; «Приближает работу своей мечты»; «Возможность трудоустроиться на любимую работу с определенными квалифицированными знаниями». И юноши, и девушки связывают среднее образование с рабочей специальностью «на заводе», «нормальной работой». Высшее же образование дает возможность занимать управляющие должности, «высокое и привилегированное положение в обществе, шансы подняться выше по карьерной лестнице». Именно с наличием диплома о высшем образовании ассоциируется достойный доход.

В качестве нематериального стимула обучения участники интервью упоминали возможность развития. Среднее образование, по словам молодых людей, задает вектор развития, дает возможность осваивать ремесло, «во многом определяет жизненные приоритеты, направления для развития, это возможность добиться чего-то в жизни, не останавливать процесс совершенствования». Высшее образование дает шанс «общаться с интересными людьми», формируя сложные навыки целеполагания и достижения целей: «Дальше развиваться и ставить перед собой цели, находить ресурсы для оперативного поиска необходимой информации».

Установки на самосовершенствование и развитие были выявлены в масштабном качественном исследовании Сбербанка и исследовательского агентства Validata. Были реализованы 18 фокус-групп с детьми и молодежью в возрасте от 5 до 25 лет, 5 фокус-групп с родителями, ряд глубинных интервью с родителями и с учителями-экспертами. В результате исследования выявлены установки на «поиск своего пути», стремление к «самосовершенствованию» и «саморазвитию», мода на интеллект, прямую связь успеха и счастья [6].

Профессиональным и образовательным планам учащихся средней школы посвящено пилотажное исследование, проведенное в ноябре 2017 г. В исследовании приняли участие девятиклассники четырех школ центральной и заречной части Нижнего Новгорода (N=155). Мы сосредоточились на учениках 9 класса, поскольку это третий кризисный этап в обучении, время принятия решения о дальнейшей траектории образования и профессиональной ориентации, когда молодым людям необходимо определиться с дальнейшими планами по образованию (продолжение обучения в вузе/сузе/пту), обдумать предметы для ЕГЭ, чтобы последующие два года посвятить выбору специальности и подготовке к экзаменам. В ходе опроса учеников 9-ых классов просили указать, какие профессии (или сферы) они рассматривают для поступления (открытый вопрос, не более 3 сфер). Все профессии были разбиты на группы по количеству упоминаний в анкетах.

Первая группа «Популярные» (упоминание свыше 25 раз). В перечень сфер массового спроса входят медицинские и юридические специальности. Среди профессий, связанных с медициной, упоминаются как традиционные (стоматолог, терапевт, хирург), так и достаточно новые для российского рынка труда – клинический психолог, психиатр. Устремления молодых людей могут быть связаны с общественной значимостью медицинских специальностей, интересом, желанием приносить пользу обществу. Те, кто выбирает для себя юридическую сферу хотели бы работать прокурором, адвокатом, судьей. В отношении юридических профессий срабатывают мотивы полезности углубленных знаний в этой сфере, высокий доход. В анкетах также упоминалась специальность судмедэксперта как примера сочетания медицины и юриспруденции.

Вторую группу обозначим как «Востребованные» (упоминание от 15-25 раз). Сюда вошла сфера информационных технологий, архитектура, инженерия, транспортная отрасль. Сферы инженерии и транспорта представлены как рабочими специальностями (автомеханик, техник, дальнобойщик, сварщик, мастер на Автозаводе), так и интеллектуальными специальностями (инженер, специалист по логистике, инженер-конструктор, инженер в сфере кораблестроения). В сфере информационных технологий и архитектуры, наряду с привычными специальностями программиста, системного администратора, архитектора, дизайнера, специалиста по эксплуатации зданий, упоминаются относительно новые профессии дизайнера компьютерных игр, дизайнера среды (урбаниста).

В третью группу вошли профессии «Немассовой заинтересованности» (упоминание от 5-15 раз). В отличие от сферы юриспруденции, нынешняя молодежь все меньше тяготеет к получению образования в финансово-экономической сфере (банкир, бухгалтер, экономист), управлении (менеджер, специалист по связям с общественностью) и государственной службе (депутат, дипломат, президент). К этой группе относятся профессии в сфере образования (воспитатель, логопед, преподаватель иностранного языка, учитель начальных классов), СМИ (журналист, лингвист), культуры (режиссер, археолог, музыкант). Определенное число учащихся 9-х классов намерены получать образование и работать в сфере общественного питания (технолог, повар, управляющий рестораном), стать военным или строить свой бизнес.

Классификация по результатам пилотажного исследования выступает скорее условной, так как при увеличении выборки упоминаемость той или иной профессии может возрасти. Для нас было важно зафиксировать образовательно-профессиональный путь, по которому предполагают следовать нынешние девятиклассники. Интересно сравнить ответы на открытый вопрос о направлении обучения и закрытый вопрос о приоритетной сфере деятельности.

*Таблица 1*  
*Приоритетная сфера деятельности для девятиклассников, %*

| <b>Сфера</b>                                                     | <b>%</b> |
|------------------------------------------------------------------|----------|
| Иметь свой бизнес                                                | 59       |
| Заниматься юридической деятельностью                             | 26       |
| Заниматься художественным творчеством                            | 25       |
| Заниматься конструкторской, инженерной деятельностью             | 21       |
| Заниматься политической деятельностью                            | 15       |
| Заниматься научной деятельностью                                 | 15       |
| Заниматься педагогической деятельностью                          | 14       |
| Работать в сфере производства                                    | 14       |
| Заниматься управленческой деятельностью в экономике (менеджмент) | 14       |
| Работать в сфере государственного управления                     | 12       |
| Заниматься коммерческой деятельностью                            | 11       |
| В сфере высшего образования                                      | 4        |
| Пока не могу сказать, в какой сфере хотел бы работать            | 18       |
| Вообще пока не думаю о работе                                    | 13       |

Как показывают данные таблицы, несмотря на то, что девятиклассники не рассматривают предпринимательство как направление образования, 59 % из них хотели бы открыть свой бизнес. Юридическая сфера, инженерные специальности

представляются перспективными и для обучения, и для построения карьеры. Обратим внимание, что в ряде отраслей (художественное творчество, политика) трудовая деятельность не предусматривает обязательного наличия профильного образования. Российские девятиклассники понимают ценность обучения как такового, но им пока сложно осознать разрыв между освоением научных дисциплин и применением знаний в определенном секторе экономики. Пока большинство учащихся склоняются к привычным профессиям, о которых знают и рассказывают родители и другие представители ближайшего окружения. Влияние старших поколений на выбор образовательно-профессиональной траектории молодежью сохраняется.

Для выявления рейтинга профессий в представлении старших поколений Левада-Центр в период с 18 – 22 августа 2017 г. провел исследование «Воспитание детей: качества и профессии, школьные проблемы» методом личного интервью по репрезентативной всероссийской выборке городского и сельского населения среди 1600 человек в возрасте 18 лет и старше в 137 населенных пунктах 48 регионов страны [1].

*Таблица 2*

*Уважаемые и доходные профессии в представлении Россиян\**

| <b>Профессия</b>                           | <b>Уважаемая профессия</b> | <b>Доходная профессия</b> |
|--------------------------------------------|----------------------------|---------------------------|
| Врач \ медик                               | 42                         | 8                         |
| Преподаватель \ учитель \ педагог          | 27                         | 0                         |
| Юрист                                      | 10                         | 12                        |
| Военнослужащий \ армия                     | 10                         | 7                         |
| Инженер                                    | 5                          | 0                         |
| Полицейский \ ГАИ\ ОМОН \ силовики \ ФСБ   | 5                          | 8                         |
| Банкир\ банковский работник                | 5                          | 18                        |
| Депутат \ политик                          | 5                          | 17                        |
| IT-технологии \ программист \ компьютерщик | 4                          | 6                         |
| Управленцы \ чиновник \ госслужащий        | 4                          | 13                        |
| Ученые \ научный работник \ академик       | 4                          | 0                         |
| Строитель                                  | 4                          | 5                         |
| Экономист \ финансист                      | 3                          | 6                         |
| Бизнесмен \ предприниматель                | 3                          | 17                        |
| Директор \ начальник \ руководители        | 3                          | 7                         |
| Адвокат                                    | 3                          | 6                         |
| Спасатель \ МЧС                            | 3                          | 0                         |
| Летчик                                     | 3                          | 0                         |
| Рабочий \ рабочие специальности            | 3                          | 0                         |
| Актер                                      | 3                          | 2                         |
| Стоматолог \ дантист \ зубной техник       | 0                          | 4                         |
| Нефтяник \ буровик                         | 0                          | 4                         |
| Бухгалтер                                  | 0                          | 4                         |
| Судья \ судебный работник                  | 0                          | 4                         |
| Работники нефтегазовой отрасли             | 0                          | 3                         |
| Певец \ шоу-бизнес*                        | 0                          | 2                         |

*\* респонденты сами называли профессии; множественный выбор, могли назвать несколько; приводятся 20 наиболее популярных ответов*

Согласно исследованию Левада-Центра, некоторые позиции рейтинга уважаемых и доходных профессий у представителей старшего и молодого поколения совпадают. К таковым относится деятельность врача как самая уважаемая и банковского работника как наиболее доходная. Представители поколений X и Y уверены в доходности предпринимательства, политической деятельности и госслужбы, но лишь небольшое число респондентов причисляет такие профессии к уважаемым. Юристы и военнослужащие балансируют на стыке уважения и достойных доходов. Учитель считается почетной, но не доходной профессией, и такая установка транслируется подрастающему поколению, которое не стремится связать свою жизнь с преподаванием. Интересно, что в рейтинге, составленном сотрудниками Левада-Центра, невысокие позиции занимают ИТ-специалисты, несмотря на интенсивное развитие этой сферы.

В среде молодежи уже есть понимание инновационности рынка труда, возможной востребованности новых профессий блоггера, стилиста, персонального фитнес-тренера. Такие стремления иллюстрируют еще несколько ярких черт поколения, выявленных Сбербанком. Во-первых, для подрастающего поколения характерна страстная жажда признания, ожидание похвалы за любое действие во взрослой жизни, стремление к популярности. Во-вторых, представители поколения Z уверены, что работа должна быть в радость, приносить доход, но не отнимать много времени. В-третьих, молодежь уверенно говорит о необходимости разнообразия (в образовании, профессии, досуге), подчеркивая, что «жизнь хороша, когда разнообразна». [6].

Можно ли ожидать конфликта поколений в ходе построения образовательно-профессиональных траекторий современной молодежью? Аналитики Сбербанка говорят о смазанности противоречий, выстраивании партнерских отношений с детьми. Причины этого, на наш взгляд, стоит искать в нескольких сферах. Через призму демографических показателей нынешняя молодежная страта немногочисленна. По данным Федеральной службы государственной статистики, численность населения в возрасте 15-19 лет 6 млн. 690 тыс. человек. Это следствие низкой рождаемости 90-х, которая опирается на предыдущий демографический провал Второй мировой войны. Такая численность старших школьников и студентов составляет 4,56 % от общего населения страны (146 млн. 804 тыс., чел) [7], то есть, молодежь со временем не станет мощной социальной, экономической и политической силой, а будет встраиваться в общественные отношения, видоизменяя их. В традиционном обществе с низкой продолжительностью жизни смена поколений идет очень быстро – примерно раз в пятнадцать лет. С увеличением продолжительности жизни сроки смены поколений увеличиваются. Сейчас можно говорить об увеличении срока активной жизни и удлинении срока детства. Складывается ситуация не полной смены поколений и передачи опыта от старшего поколения к младшему, а сосуществование поколенческих ценностей и их взаимная интеграция.

В экономической и трудовой сферах под влиянием информационных технологий (автоматизации, роботизации) происходит изменение форм занятости. Компьютерные технологии затрагивают не только профессиональные, но и личные культурные практики, это та сфера, где дети чувствуют себя увереннее родителей, передача опыта осуществляется не от старшего к младшему, а наоборот. Все эти процессы, на наш взгляд, влияют на взаимоотношения между поколениями, меняя процесс социализации молодежи. И школьники, и их родители все отчетливее

осознают существование дисбаланса между рынком образовательных услуг и рынком труда, выражающегося в перепроизводстве представителей одних профессий и недостатке других. Сейчас важно говорить о том, что образование перестало быть дискретным, благодаря электронным образовательным платформам в любой момент можно обратиться к любой интересующей отрасли. Так, все большее значение приобретает образовательная база, которая закладывается в школе и наращивается в вузе, и перечень навыков, востребованных в любой сфере занятости.

В ходе исследования Левада-Центра «Воспитание детей: качества и профессии, школьные проблемы» респондентам предлагалось ответить, какие качества они хотели бы воспитать в детях [1].

*Таблица 2*

*Качества, которые родители хотели бы воспитать в детях\**

|                                               | <b>май.98</b> | <b>май.00</b> | <b>июн.07</b> | <b>июл.10</b> | <b>авг.14</b> | <b>авг.17</b> |
|-----------------------------------------------|---------------|---------------|---------------|---------------|---------------|---------------|
| Умение добиваться своих целей                 | 40            | 43            | 47            | 48            | 49            | 47            |
| Чувство ответственности                       | 32            | 37            | 37            | 41            | 36            | 36            |
| Умение общаться с людьми                      | 34            | 35            | 33            | 38            | 38            | 35            |
| Хорошие манеры и умение вести себя в обществе | 33            | 40            | 34            | 38            | 37            | 34            |
| Добросовестность в работе                     | 30            | 30            | 31            | 30            | 27            | 34            |
| Стремление к знаниям                          | 32            | 22            | 28            | 26            | 28            | 32            |
| Умение постоять за себя                       | 32            | 32            | 38            | 28            | 28            | 29            |
| Стремление к успеху                           | 15            | 14            | 22            | 20            | 20            | 26            |
| Независимость                                 | 19            | 16            | 21            | 17            | 16            | 19            |
| Терпимость и уважение к окружающим            | 23            | 24            | 27            | 29            | 22            | 17            |
| Бережливость                                  | 7             | 7             | 10            | 6             | 10            | 11            |
| Верность и преданность                        | 11            | 11            | 14            | 12            | 9             | 10            |
| Вера в Бога                                   | 8             | 7             | 12            | 9             | 8             | 9             |
| Послушание                                    | 7             | 5             | 7             | 5             | 5             | 7             |

|             |   |   |   |   |   |   |
|-------------|---|---|---|---|---|---|
| Воображение | 5 | 2 | 7 | 4 | 5 | 7 |
|-------------|---|---|---|---|---|---|

*\* респондентам предлагалась карточка с качествами; множественный выбор; ранжировано по августу 2017 года*

Как показывают результаты опроса, главным качеством в современных реалиях выступает целеустремленность (47 %), умение добиваться своих целей, которое по сравнению с 1998 г. усилило актуальность в глазах родителей. Вторая группа качеств с показателями от 30 до 40 % связана с образовательно-профессиональной сферой. Респонденты говорят о качествах, напрямую связанных с образованием и работой (добросовестность в работе, стремление к знаниям), так и общечеловеческих качествах, способствующих построению успешной карьеры (ответственность, умение общаться, хорошие манеры). Умение постоять за себя (29 %), стремление к успеху (26 %), независимость (19 %), уважение к окружающим (17 %) выступают как желаемые, но менее значимые качества. Замыкают перечень качества, характеризующие скорее пассивное отношение к миру: бережливость (11 %), верность и преданность (10 %), вера в Бога (9 %), послушание (7 %).

Итак, по результатам проведенного анализа можно говорить о сохранении высоких позиций образования и труда в системе ценностей молодежи. Для нынешних школьников образование выступает как возможность интеллектуального роста, саморазвития, получения новых возможностей, нежели прямой путь в профессию. Профессиональные ориентации подрастающего поколения связаны не столько с конкретной специальностью, сколько со сферой применения полученных знаний. В рассуждениях о будущей карьере школьники упоминают не только традиционные (врач, юрист, бизнесмен), но и инновационные специальности (блоггер, личный тренер, урбанист). Роль родителей в вопросе профессиональной ориентации смещается от наставничества к сотрудничеству.

Систему ценностей молодежи изучают представители различных ветвей социогуманитарного знания (социология, политология, маркетинг, психология). Пока исследования носят скорее фрагментарный характер. Центрами по изучению общественного мнения осуществляются эпизодические замеры. Крупные исследования как достаточно дорогостоящий проект осуществляются в коммерческих (а не научных) интересах. Знание особенностей поколений сегодня представляется эффективным бизнес-инструментом. Банки обращаются к молодежным ценностям для прогнозирования финансового поведения поколений, кампании по производству и реализации товаров и услуг интересуются подрастающими поколениями для планирования маркетинговой стратегии. На фундаментальном уровне применяются различные методы, появляются новые аспекты исследования, идет накопление опыта, иными словами, можно говорить о трансформации парадигмы изучения молодежных ценностей.

### **Литература**

1. «Воспитание детей: качества и профессии, школьные проблемы» Инициативный опрос Левада-Центр. [Электронный ресурс]. Режим доступа <https://www.levada.ru/2017/08/28/vospitanie-detej-kachestva-i-professii-shkolnye-problemy/> (дата обращения: 24.03.2018).
2. Горшков М.К., Шереги Ф.Э. Молодежь России: социологический портрет / М.К. Горшков, Ф.Э. Шереги // М.: ЦСПиМ, 2010. 592 с.
3. Neil Howe, William Strauss. Generations: The History of America's Future, 1584 to 2069. HarperCollins. 1992. 544 p.

4. Проект Rugenerations (исследования и практике применения Теории Поколений в России) [Электронный ресурс]. Режим доступа [www.rugenerations.ru](http://www.rugenerations.ru) (дата обращения: 24.03.2018).
5. Селиванова З.К. О жизненных целях и профессиональных предпочтениях старших подростков // СОЦИС. 2017. № 5. С. 51-56.
6. Сбербанк изучил современную молодежь. [Электронный ресурс]. Режим доступа <http://www.banki.ru/news/lenta/?id=9603392> (дата обращения: 24.03.2018).
7. Федеральная служба государственной статистики. Демографический состав населения. [Электронный ресурс]. Режим доступа [http://www.gks.ru/wps/wcm/connect/rosstat\\_main/rosstat/ru/statistics/population/demography/#](http://www.gks.ru/wps/wcm/connect/rosstat_main/rosstat/ru/statistics/population/demography/#) (дата обращения: 24.03.2018).



## МЕНІҢ МАҚСАТЫМ - ЖҮРЕКТЕРДІ ОЯТУ

### Summary

*Қай гасыр болмасын өзекті мәселелердің бірі болашақ жастарды жұмыспен қамту және еңбек нарығын дамыту, келешектің мамандықтары, адами капиталды дамыту мәселесі. Сан жылдан бері шешімін таба алмай келе жатқан тіл мәселесі және болашақ жастарды жұмыспен қамту бүгінде шешімін таба алады ма?*

*Вопросы занятости и развития рынка труда, перспективных профессии, развития человеческого капитала является одной из актуальных проблем - проблема века. И не могут найти решения. Можно ли сегодня решить проблему занятости будущих юношей, которая не может быть решена годами?*

*The issues of employment and development of the labor market, promising profession, development of human capital is one of the topical problems - the problem of the century. And they cannot find a solution. Is it possible today to solve the problem of employment of future young men, which cannot be solved for years?*

Қазақстан Республикасының Президенті Н.Ә. Назарбаев: «Қазір бой жарыстыратын емес, ой жарыстыратын заман», - деп тілге тиек еткендей бүгінгі күні әрбір баланың білімді болуы, соның ішінде ой өрісінің жоғары дамуы өте маңызды. Ал баланың білімді, саналы болуына тікелей әсер ететін – ұстаз. Рухани жаңғыру-кеше немесе бүгін ғана басталған жаңғыру емес. Сонау алаш қозғалысынан, тіпті одан ертеректе басталған. Ал еліміздің рухани жаңғыруына ұстаздардың үлесі қандай? Көптеген адамдардың ойынша біздің жаңғыруымызға мұғалім, жалпы ұстаздардың тигізген пайдалары өте мардымсыз деп. Мен бұл пікірге қарсы шығатын едім. Себебі СССР-дің құрамында болған уақытта, тіпті одан бұрын біздің білім алуымызға қанша қыспаққа алса да, білім беретін мұғалімдерді өлім жазасына дейін кесіп жазаласа да, мұғалімдер оған беріспей қазақ жастарының білім алуы үшін қолдан келген жағдайларының барлығын дерлік жасай алды. Кезінде Әліпбиді жазып қалдырған Ахмет Байтұрсынұлы еңбегі өшпес мұра. Әрине сол уақыттың өзінде қазақ халқының санасыз, білімі жоқ болуына мүмкін деген шаралар қолданып, кириллицадан латын қаріпіне, енді латын қаріпін өтіп жатқанда кириллицаға ауысуы, ал түбегейлі халықтың араб қаріпі бойынша жазуы- бұл білімді төмендетудің негізгі жасаған іс-әрекеттері. Ал Ахмет Байтұрсынұлының жасаған әліпбиі арқылы балалар барынша білім алған болатын. Міржақып Дулатұлы «Оян, қазақ» деп халықты барынша оятуға тырысты:

Көзіңді аш, оян, қазақ, көтер басты,  
Өткізбей қараңғыда бекер жасты.  
Жер кетті, дін нашарлап, хал һарам боп,  
Қазағым, енді жату жарамасты.

Осындай маржандай өлең жолдарын оқи отыра өзіңнің ішкі жан дүниенде сенімділік пайда болып, елім үшін не істеп жүрмін деген сұрақ туады. Ал бұрынғы ардақтыларымыз өлең жолдарымен болсын халыққа барынша өз ойларын жеткізуге тырысты.

Әрбір сәби шыр етіп дүние есігін ашқан сәттен бастап барлығын танып, білуге ұмтылыс жасайды. Аяулы анасын, ардақты әкесін ата-аналары екенін сезініп, бір жас шамасында екі аяғын жердің үстін басып жүруге тырысады. Басында жүре салмай

құласа, ендігі кезекте жолы болып аяғын нық басып кетеді. Одан өсе келе мектепке барып жаңа достар табады, өмірінің жаңа парақтарын ашып, беймәлім ортаға бейімделеді. Осы орайда балада арман, мақсат пайда бола бастайды. Ал оның пайда болуы жолында ата-анасы ғана қызмет етеді деп ойлайсыз ба? Сіз қателесесіз... Міне менің осыған тікелей байланысты.

Менің де өмір жолым өзге адамдардай өмірге келуден басталды. Менің де оқытушыларым болды. Осы өмір жолында көптеген қуаныш көрсем де, қайғы да қатар келетін. Менің бүгінгі рухани- адамгершілік бағыттағы идеям- мотивация беру. Жалпы мұғалімдермен бір қазанда, бір оттың астында бірге қайнап жатқан соң өзімді мотиватор деп санаймын.

XXI - ғасыр- жаңа технологияның, инновацияның заманы болғандықтан балаларды ескі әдет –ғұрыпбойынша тәрбиелеу өте қатты қиындық соқтырады. Сонымен қатар баланы тәрбиелеуге адамдың бойындағы кездесеті ең асыл қасиеттер болуы керек. Ал ол қасиеттер де менің бойымда бар деп ойлаймын. Оқушыларға үлгі тұтуға болатын адамның үлгісін көрсет десе, ең алдымен ұлы даналар мен бабалардан, мақсатына жеткен адамдардан үлгі алыңдар дер едім .

«Ұстаз-ұлық емес, ұлы қызмет». Бауыржан Момышұлының осы бір сөзі әрдайым маған күш беріп, мені биік шыңдарға жетуіме өзінің көмегін тигізіп отырды [1, 2 б].

«Адамның адамшылығы жақсы ұстаздан болады»,- дейді Абай. Жалпы ұлттың тәрбиесі алдымен ананың, кейіннен ұстаздардың білім беруінен қалыптасады [2, 1 б].

Мотиватор да ұстаз қызметімен іспеттес. Яғни ол, білгенін үйретушіғана емес, тұла бойы тұнған өнеге, барлық адамның бойынан жақсылық іздейтін ізгі ниет иесі. Шәкірті өзінен озған мотиватордың еңбегі қашанда ақталады. Өйткені, өмірдің заңы даму, ілгерілеу, озу. Өзінен озған шәкірт тәрбиелейтін шебер мотиватор үздіксіз ізденісте болып, қоғам сұранысына сай білімді, шығармашыл, өзін – өзі дамытып, жетілдіре алатын болуы қажет деп ойлаймын.

Маман мотиватор ретіндегі негізгі ұстанымым: әрбір адамды тұлға деп тану, оның пікірімен санау, адамдардың кішкентай қуанышын, табысын бағалай білу, олардың досы болу, ойын ашық жеткізуге үйрету.

Менің мақсатым- жүректерді ояту. Яғни әр адамға өмірдің бізге берілген керемет сыйлық екендігін, сол өмірдің жақсы, немесе жаман болуы өзімізге байланысты екендігін түсіндіру. Мақсатым біртіндеп орындалуда. Себебі бүгінгі күні – білім алушымын. Армандар орындалады, егер шынайы ниетің, алға қойған мақсатын және нақты жоспарың болса ғана. Ал менде бұл тізімдегілердің барлығы бар, бұйырса толықтай орындалуына аз қалды. Мүмкін құлармын, бірақ қайта тұрып кету- нағыз ержүректердің ісі деп ойлаймын. Сондықтан қорықпай қадам жасау-мақсатына жақындау. Балаларды тәрбиелеу, білім беру жолында әлі де биіктерді бағындыратыныма сенімдімін.

Кімге мотивация беремін? Алдымен мектеп жастағы балаларды оқу-білімге шақырып, өмір сүруге үйрететін семинарлар жүргіземін. Ал онан кейін жоғары сынып оқушыларына. Мен де мектеп оқушысы болғандықтан Тест тапсырғаннан кейін өмірге құлшынысы төмендеп кететінін аңғардым, соның нәтижесінде суицид көбеюде. Осы жағдайдың алдын алу жопарымда бар. Жасөспірімдер мен жастар арасында семинар жүргізу, бойларындағы қасиеттерін дамытуға өз үлесімді қосқым келеді.

Еліміздің тұңғыш Президенті ел жастарымен кезекті бір кездесуінде «Еркін елде өскен ұрпақтың рухы әрдайым биік болуы тиіс. Жастары жалын жүректі, өршіл намысты, биік рухты болса- ол елдің еңсесі де биік болады. Өршіл, намысшыл жас отаншыл, патриот келеді, халқына, ұлтына адал қызмет етуге ұмтылады», - деген еді.

Міне, осындай ұлағатты сөздерден кейін де жүрегінде жылулық пайда болады. Тәуелсідікті аңсаған сонау ата-бабаларымыздың өздері де мектеп ашып, қазақ ұлтының болашағын ойлап, қолдан келген бар мүмкіндіктерін жасаған еді. Даналарымыз Абай, Жамбыл бастап, Әлихан, Ахмет, Міржақып қостаған жолмен бүгінгі күнге жетіп отырық. Еліне осы кісілердей еңбек етіп отырған әрбір маман- өз ұлтының патриоты деп білемін. Менің де осылайша өз ұлтымның жаңғыру жолында қызмет етуім- менің де, елімнің де болашағы айқын екендігін көрсетеді.

Әрбір адам жеңіске жету үшін алдымен өзін шыңдаудан бастау керек деп ойлаймын. Ең алдымен өзіне деген сенім, жүрегінде күш жігер, қайрат болу тиіс, ал ол болмаса, қалыптастыра білуіміз қажет. Мақсатың анық және айқын болса қандай қамал болса да, алдында қанша қиындық болса да өтуге дайын тұруың керек. Таза ниетті болсаң барлығы болады. Бақыт дегеніміз – бұл сіздің ойлағаныңыз, айтқаныңыз бен істеген ісіңіздің өзара үйлесімде болуы. «Бақыт дегеніміз – бұл сіздің ойлағаныңыз, айтқаныңыз бен істеген ісіңіздің өзара үйлесімде болуы», - деп Ганди шын мәнінде дұрыс айтқан. Сіз өзіңіздің мақсаттарыңыз бен өз құндылықтарыңызға сәйкес әрекет етпесеңіз, ішкі жан дүниеңізде қарсылық туындайды. Сіз қандай да бір әрекет жасау керектігін түсінесіз: өз жобанызбен жұмыс істеу, уақытыңыздың көбін жақын адамдарыңызбен өткізу, жақсылап тамақтану т.б., – және де сіз біле тұра барлығын керісінше істейсіз.

Сіз өзіңізді ақтап алатын түрлі сылтаулар ойлап таба аласыз және өзіңіздің мақсатыңызға жеткізетін жолмен келе жатырмын деп сендіре аласыз. Бірақ шындыққа тура қарайықшы: сіз өзіңізді алдап жүрсіз. Сіздің қолжеткізер нәтижеңіз мінез-құлқыңызға, жүріс-тұрысыңызға тікелей байланысты болады. Егер сіз саналы түрде өзіңізге зиян келтірсеңіз, ешқашан өз күшіңізге сенімді бола алмайсыз. Оның орнына сіз үнемі жабығып жүретін боласыз және өмірлік болашағыңыз бұлыңғыр болып тұрады. Міне мақсатыңды орындау өмірдегі негізгі өткелдердің бірі.

Сонау заманнан келе жатқан, тарихы тасқа жазылғын, тереңге жайылған сақ пен ғұн ұрпағынан бастау алатын ұлыларымыздың бізге қалдырған ұлан байтақ жері мен рухани байлықтары, салт- дәстүрлері- қазіргі жастарға қалдырған аманаты. Ал бүгінгі жас ұрпақтың мақсаты- дәл сол құндылықтарымызды дамытып, ата баба үмітін ақтау болып табылады. Техника мен техногогияның дамыған, өркендеген заманында Қазақстан Республикасы үшін, байтақ жеріміз бен оның мүмкіндіктерін жоғарылатып, табиғи ресурстарын игеру мақсатында жас ұрпақтың мойынына үлкен міндет артылуда. Себебі, Қазақстанның болашағы жастардың қолында. Осыған байланысты мен өз шығармашылығымнан жастарға арнау жазып едім:

Болашағы менің байтақ жерімнің,  
Келешегі асқар тауы көлімнің.  
Қазақстан Республикам бұл менің,  
Жалындаған жастары бар сол елдің  
Жастары бар жалындаған жайнаған,  
Өз елінің болашағын ойлаған.  
Жастары бар алға ғана ұмтылған  
Еңбекпенен білім деп ұрандарын дәл қойған.  
Елімізді көркейтетін бұл біздер,  
Жаңа бағыт, жаңа бағдар жол іздер.  
Туған жерге, Отанға деген мейірім  
Жалындаған жарқын жасқа күш берер.  
Мен жастарға сенемін, сене берем,  
Биікке өрлетеді елін білем  
Ұлы қазақ ұрпағы жаңа жастар,  
Келешекте еліне еңбегі ерен.

Мен де жас Қазақстан ұрпағы,  
Көкейімде күлімдеген күн таңы.  
Желбіреген азаттықтың байрағы,  
Жас ұрпақпен шыңнан шыңға шығады.

#### Әдебиет

1. Бауыржан Момышұлы «Ұшқан ұя» [http://www.inform.kz/kz/nursultan-nazarbaevtyn-tauelsizdik-dauiri-atty-kitaby-zharykka-shykty\\_a3097735](http://www.inform.kz/kz/nursultan-nazarbaevtyn-tauelsizdik-dauiri-atty-kitaby-zharykka-shykty_a3097735)
2. Абай Құнанбайұлы «Абай шығармалары» [https://kitap.kz/books/axmet\\_bajtursynuly\\_alty\\_tomdyq\\_shyharmalar\\_zhinahy\\_iii\\_tom](https://kitap.kz/books/axmet_bajtursynuly_alty_tomdyq_shyharmalar_zhinahy_iii_tom)

## Научное издание

Материалы Республиканской научно-практической конференции по актуальным вопросам молодежи с участием зарубежных экспертов «Профессии будущего: к чему готовиться поколениям Y, Z?»

Главный редактор Калиев Т.Б. – Астана, 2018. - 295 с.

Подписано в печать 28.04.2018  
Бумага офсетная. Тираж 60 экз.  
Изготовлено и отпечатано в ТОО «JSD»  
Республика Казахстан, г. Астана